



پروژه‌های مشترک خارجی  
آموزش برای رقابت و  
ارتقاء تولید داخلی

الدوره  
لذت یک تولید حرفه‌ای

رو به این پنجره با سوز  
سلام بکنیم

زیباس و کارایی با  
زیبا پنجره گلستان

لخستین ماهانه تخصصی صنعت در و پنجره و پهنه سازی انرژی  
اطلاع رسانی، خبری، تحلیلی، آموزشی، پژوهشی - تلفن: ۳۳-۲۲۸۸۲۲۹

ایرانیان [www.panjereh-iranian.ir](http://www.panjereh-iranian.ir)

# پنجره

سال دوم / شماره ۲۶ / قیمت: ۱۰۰۰۰ تومان

- ◆ نو اویتا؛ پنجره‌ای رو به زندگی نو
- ◆ آورتا؛ یک دهه تلاش بی وقفه
- ◆ شیشه‌های کم گسیل (Low - E) به زبان ساده
- ◆ چگونه یک پنجره استاندارد بسازیم؟

تفکیک وزارتخانه؛ کورسوی امیدی  
برای رونق بخش مسکن  
گزارش‌های نمایشگاهی  
تبریز | ارومیه | اردبیل

## بالندگی صنعت شیشه ایران با ونوس شیشه



دفتر مرکزی:  
شرکت سید جمال الدین اسدآبادی (یوسف آباد)  
انتهای خیابان ۹۶، تپه‌ساز، بزرگراه کردستان، پلاک ۸۸  
تلفن: ۰۲۱-۸۸۱۷۳۷۷ (خط) و ۰۲۱-۸۸۱۷۳۷۸ (فکس)

Homarshatan Industrial Group  
**HOMARSHATAN**  
پنجره‌ای برای تمام فصول  
**هما رشتن**  
An Ultimate Solution



# BEST VISION

UPVC Window & Door Profile

- / کیفیت بی نظیر
- / مواد اولیه درجه یک
- / قیمت مناسب
- / پشتیبانی و خدمات



# بست ویژن

انتخاب هوشمندانه برای  
آسایش و آرامش خانواده

پروفیل درب و پنجره یو.پی.وی.سی  
مطابق با استانداردهای ملی و بین‌المللی



بست ویژن و بیژن BEST VISION

www.bestvisionco.com info@bestvisionci.com



دفتر تهران: بلوار میرداماد، میدان مادر، خ وزیری پور | تلفکس: ۰۲۱-۲۶۴۱۲۳۱۸  
دفتر اصفهان: اصفهان، خ شیخ صدوق شمالی، جنب پل میر | تلفکس: ۰۳۱-۳۶۶۱۱۱۶۴  
نشانی کارخانه: اصفهان، شهرک صنعتی هرند | تلفکس: ۰۳۱-۴۶۴۰۴۱۲۵

بست ویژن  
BEST VISION  
UPVC PROFILE PRODUCER  
شرکت پترو پویا گرانول آریانا  
تولید کننده انواع مقاطع پو.پی.وی.سی



Design: C&D



# همپار

تولیدکننده استابیلایزر پروفیل U-PVC  
با مشارکت و تحت لیسانس برلوخر آلمان

- Stabilizer, One-Pack
- Impact Modifier
- Titanium Dioxide
- Nano Calcium Carbonate

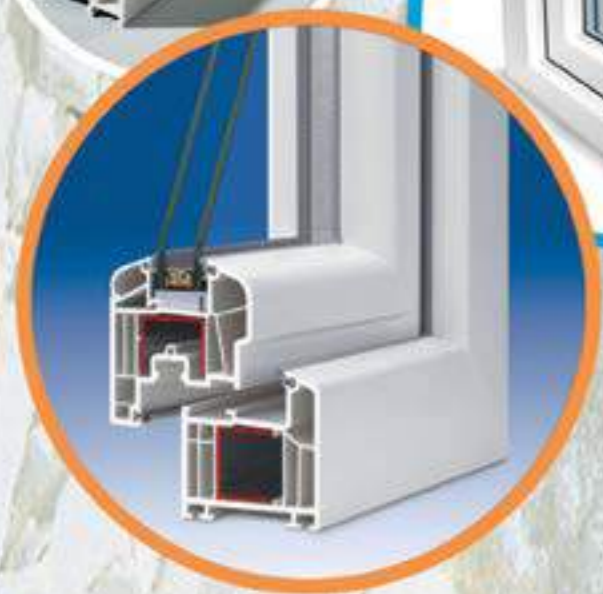
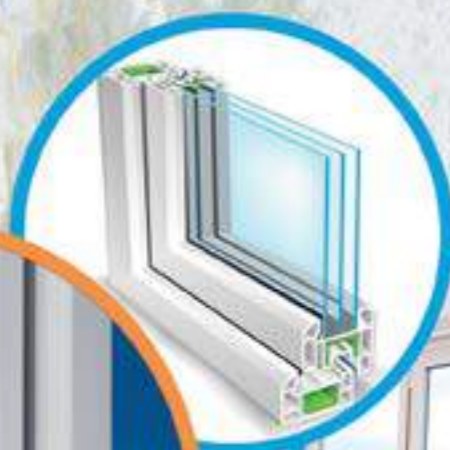

**we add character to plastics**

دفتر مرکزی: تهران، خیابان ولیعصر، بالاتر از جام جم،  
خیابان گلستان، پلاک ۷۳  
تلفن: ۲۲۰۱۹۰۹۴ - ۲۲۰۴۲۸۴۲ ، فکس: ۲۲۰۱۹۰۵۵



ISO 14001:2004 ISO 9001:2008 OHSAS 18001:2007

[www.hampar.com](http://www.hampar.com)  
[www.iran titan.com](http://www.iran titan.com)  
[info@hampar.com](mailto:info@hampar.com)

# KABAN

ماشین آلات ساخت درب و پنجره UPVC و آلومینیوم

[www.kaban.ir](http://www.kaban.ir)



## آلفاینجره ایرانیان

نمایندگی رسمی فروش ماشین آلات کابان

Unit 5, 3 th floor , No. 73,  
Qeytariyeh Blv. Tehran, Iran  
Tel: (+9821) 22685281-4

آدرس: تهران - بلوار قیصریه - رویی پارک  
قیصریه - پلاک ۷۳ - طبقه ۳ - واحد ۵  
تلفن: ۲۲۶۸۵۲۸۱ - ۴



## مجتمع بوتیا صنعت

تولید کننده پروفیل یو.پی.وی.سی  
شیشه های ۲ جداره ی صنعتی و تزئینی

تلفن سفارشات: ۰۲۱-۴۳۰۸۵  
e-mail: info@butia.ir www.Butia.ir



Follow us on  
GeorgianBar



## نرم افزار طراحی و محاسبات در و پنجره

### آیا با قابلیت های ارتباطی نرم افزار iwindow آشنا هستید؟

آسودگی خیال شما هدف ماست ...



شرکت بهین سامان هوشمند نگار  
نرم افزار طراحی و محاسبات در و پنجره

www.iwindow.com  
info@iwindow.com  
0098 21 66 1234 66



بداهت  
سادگی...



**MasterWin**<sup>®</sup>

نرم افزار طراحی، فروش و تولید انواع درو پنجره

حاصل بیش از یک دهه فعالیت مستمر، بارویکردی بیرون مرزی

www.upvc-designer.com 021- 88203601

info@upvc-designer.com 031- 95025075

میدان ونک، خیابان ونک، برج آسمان ونک، واحد ۹۱۰



کیفیت بالا

**سای فور**

قیمت منصفانه

پروفیل در و پنجره یو پی وی سی



دفتر مرکزی: اصفهان، پل وحید، کنار گذر خیابان نیش کوچه شقایق ۱۵، پلاک ۵۰، طبقه دوم

تلفن: ۰۳۱-۳۳۳۳۳۳۳۳ فکس: ۰۳۱-۳۳۳۳۳۳۳۳

Office: 2nd floor, No 50, corner of Shaghalegh 15 Alley, Khayyam Bypass, Vahid Bridge, Isfahan.

Tel: 031- 3 3 3 3 9 9 9 9 Fax: 031-3 2 3 7 8 7 4 4

www.fanavarplastic.com info@fanavarplastic.com

nano

MAJOL



آهن و فولاد جهان سپاهان

JAHANSTEEL

اولین و بزرگتری تولیدکننده پروفیل های تقویتی

تولید پروفیل های تقویتی با ورق گالوانیوم (Galvalume)

- مقاوم در برابر دما و انعکاس حرارت به دلیل حضور عنصر آلومینیوم
- دوام بالا و مقاوم در برابر خوردگی
- زیبایی ظاهری با اسپنگل های ریز
- عدم تغییر رنگ در دمای بالا و حین جوشکاری



مزایای پروفیل نانو یو پی وی سی ماژول

- دوستدار محیط زیست <sup>فوق العاده</sup>
- مقاومت در برابر اشعه UV <sup>فوق العاده</sup>
- مقاومت در مقابل جذب گرد و غبار <sup>فوق العاده</sup>
- مقاومت در برابر اشعه UV <sup>فوق العاده</sup>
- مقاومت در مقابل دفرمگی <sup>فوق العاده</sup>
- درخشندگی و براقیت سطح <sup>فوق العاده</sup>



QR Telegram ID



QR Site ID

دارنده گواهینامه  
ISO 9001-2008



دفتر مرکزی: تهران، خیابان ستارخان، خیابان تاکستان، پلاک ۷، ساختمان ماژول  
خط ویژه: ۰۲۱-۶۳۴۰۶ | فکس: ۰۲۱-۶۶۵۳۲۰۶۳



+984134402000  
+984134402005

jsp@jahansteel.com  
www.jahansteel.com

# SATIAN



## پاسارگاد

# گالوانیزه

PASARGAD



### پروفیل تقویتی گالوانیزه

(کانکتور - چسب - براق)

۰۹۱۲-۹۲۰۰۵۸۰

فکس: ۰۲۱-۸۹۷۸۶۶۲۰

@Galvanized\_bot

pasargad.se.ab@gmail.com

۰۹۱۲-۹۲۰۰۴۸۰

تلفن: ۰۲۱-۳۳۴۰۲۹۸۵-۷

سیستم پاسخگویی تلگرام:

سید نورانی  
عباسی

شعبه شهریار:  
جاده شهریار به سمت ملارد  
روبروی شهرک جعفریه، مجتمع تجاری آس.پ، پلاک ۱۰  
تلفن: ۰۲۱ ۳۱ ۷۵ / ۰۲۱ ۳۱ ۷۵  
فکس: ۰۲۱ ۳۱ ۱۲

شعبه خاوران:  
سه راه انسریدیه سمت میدان آفتاب  
نیش خیابان شرکت واحد پلاک ۹۷۲  
تلفن: ۳۳ ۱۵ ۹۸ ۵۵  
فکس: ۳۳ ۸۶ ۵۹ ۳۱

دفتر مرکزی:  
میدان ونک، خیابان ملاصدرا  
خیابان شهرزاد شمالی،  
کوچه زاینده رود، پلاک ۱۹، طبقه اول  
تلفن: ۸۸۰ ۵۷ ۱۳۳

# FomIndustrie

## Aluminium Working Machinery



**FomIndustrie**  
Aluminium & PVC Working Machinery  
www.fomindustrie.com

سازنده ماشین آلات ساخت در و پنجره و نما آلومینیوم  
ماشین آلات CNC و ستترلاین و تولید پروفیل ترمال برک  
خیابان شهید لوسانی (فرمانیه)، خیابان جباریان، کوچه پانزدهم  
کوچه شهاب الدین عظیمی، سومین بن بست، پلاک ۱۶، واحد ۳  
تلفن: ۰۱۲-۲۲۲۵۶۰۱۲ - ۲۲۸۸۷۴۲۸ (+۹۸۴۱)  
فکس: ۰۱۲-۲۲۲۵۶۲۱۲ - ۲۲۸۸۷۴۲۹ (+۹۸۴۱)

Glass Processing Machines



Glass Sealing Robot and Extruders



Float and Laminated Glass Cutting Lines and Mchines



Glass Tempering Furnaces



Glass Washing Lines and Mchines



۱۷ سال حضور مستمر در ایران

سازنده ماشین آلات ساخت شیشه دوجداره  
میزهای برش CNC و کوره سکوریت  
تلفن: ۰۱۲-۲۲۲۵۶۰۱۲ - ۲۲۸۸۷۴۲۸ (+۹۸۴۱)  
فکس: ۰۱۲-۲۲۲۵۶۲۱۲ - ۲۲۸۸۷۴۲۹ (+۹۸۴۱)  
www.cmsmachine.com



Glass Machinery

**Ventosa**  
Vacuum lifters and robots  
by **MAGNET**

حمل کننده و کیومی (مخصوص نما) بدون نیاز به  
اتصال برقی و پمپ قابل استفاده در فضاهای  
بسته کارگاهی و فضاهای باز (در محل پروژه)

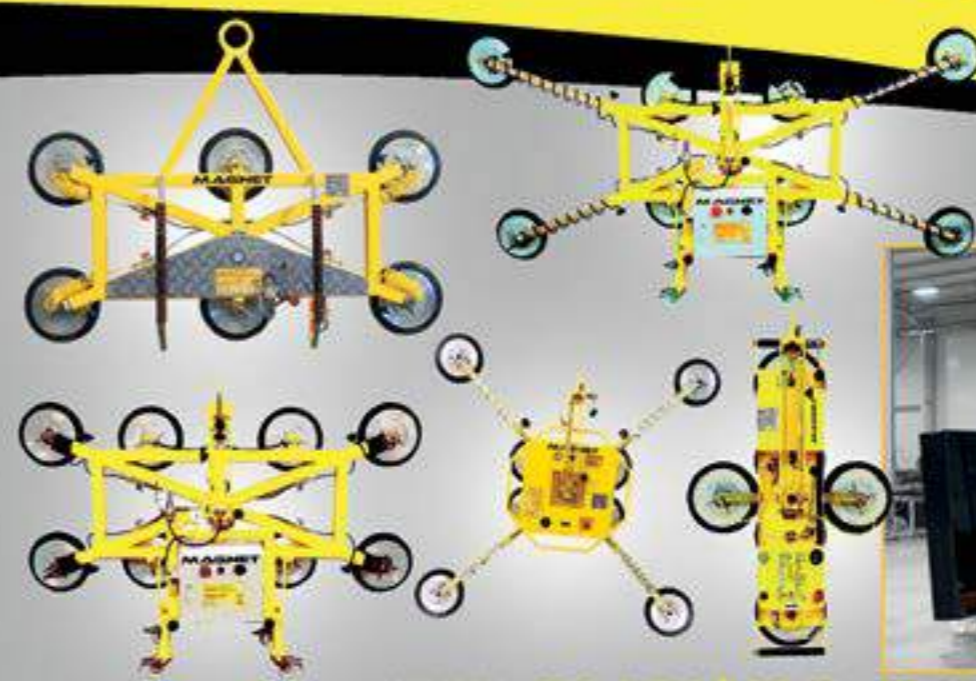

www.magnetcam.com

تلفن: ۰۱۲-۲۲۲۵۶۰۱۲ - ۲۲۸۸۷۴۲۸ (+۹۸۴۱)  
فکس: ۰۱۲-۲۲۲۵۶۲۱۲ - ۲۲۸۸۷۴۲۹ (+۹۸۴۱)

**Ventosa**  
Vacuum lifters and robots

by **MAGNET**





البرز پیراق



Alborz نمایندگی انحصاری پیراق آلات ماکو اتریش در ایران

دفتر تبریز: شهرک سرمایه گذاری خارجی - سه راه اوپیک  
 تلفن: ۰۴۱-۳۲۴۶۶۳۶۱-۴  
 فکس: ۰۴۱-۳۲۴۶۶۳۶۳  
[www.alborz-y.com](http://www.alborz-y.com)

دفتر تهران: آزادگان، آهن مکان  
 فاز دوم مرکزی، پلاک ۱۸۶  
 تلفن: ۰۲۱-۵۵۵۳۳۴۹۷  
 فکس: ۰۲۱-۵۵۵۳۳۴۵۷

**هین کلاس**  
 صنایع عایق پلاست  
*Be Relax With*  
**Win Class**

تولیدکننده انواع پروفیل های  
 در و پنجره UPVC

اولین و تنها تولیدکننده روکش آلومینیوم در ایران  
 با بهره گیری از فناوری جدید نانو

سری ۶۰ چهار کانال  
 سری ۶۰ سه کانال  
 سری ۷۰ کشویی



دفتر مرکزی: ۰۲۱-۵۷۷۷۵۵۸۴ (خط ۱۰) فکس: ۰۲۱-۵۷۷۷۶۳۶۸ دفتر تهران: ۰۲۱-۵۲۱۲۲۶۵۲ فکس: ۰۲۱-۷۳۴۴۶۰۲۴ همراه: ۰۹۱۲۰۳۳۸۸۳۸





سراج آلات به کار رفته، GU  
برلین، آلمان  
Sony Center



www.parsansanat.com



پرسان صنعت آریا  
نماینده رسمی GU آلمان

پایین تر از میدان ونگه، نیش پل همت کوجه  
سیدالشهدا، پلاک ۱، طبقه اول، واحد ۱۰۱  
تلفن: ۰۲۱-۸۸۶۹۳۰۴-۵ فکس: ۰۲۱-۸۸۸۵۰۲۱۳  
www.parsansanat.com  
info@parsansanat.com



**BAR  
POSITIONING**

 **emmegi** :  
LEADING TO A NEW WORLD

Listen,  
Innovate,  
Surprise.

Parallel tracks that converge in a single spirit  
A Spirit leading the company to simultaneously being a quality guarantee  
and state-of-the-art certainty  
Emmegi is not a simple production reality  
It is an integrated system of solutions working together to guarantee  
customers with efficiency and reliability throughout their production cycle  
From designing to logistics, from administrative management to information  
technology, up to sales and technical assistance  
A circle that closes without leaving anything to chance

پرسان صنعت آریا   
نماینده رسمی ماشین آلات emmegi

پایین تر از میدان ونگه، نیش پل همت، کوجه سیدالشهدا، پلاک ۱،  
طبقه اول، واحد ۱۰۱  
تلفن: ۰۲۱-۸۸۶۹۳۰۴-۵ فکس: ۰۲۱-۸۸۸۵۰۲۱۳

هونام ابزار نوین

نماینده اختصاصی مستر فلکس در ایران

www.hoonamco.ir

۰۲۱-۲۴۴۳۵۰۵۰



**MASTER**  
کشف سری سال نوآوری

• مناسب برای ساخت پنجره دوگانه یا ایحاد بزرگ  
• تا ۱۷۰۰ میلیمتر عرض، ۲۷۰۰ میلیمتر ارتفاع  
• ۱۶۰ کیلوگرم قابلیت تحمل وزن با تعداد قطعات کمتر



پارس یراق ماندگار  
نماینده رسمی یراق آلات آپین



**AKpen**  
New Line

10-year wear warranty

تلفن: ۷۶۲۱۶۶۸۰-۷۶۲۱۷۱۸۰  
فکس: ۷۶۲۱۶۹۸۳



TILT AND TURN SYSTEMS



گروه صنعتی دیاکو کیش (سهامی خاص)



# ASAS

Aluminium Window Doors and Facade Systems

**DIACO**®

DIACO KISH INDUSTRIAL GROUP PLC

Tel: 021 22 98 52 07 & 22 98 52 17

Fax: 021 22 98 53 70

website: www.diacogroup.com

email: info@diacogroup.com

گروه صنعتی دیاکو کیش

پروفل بو بی وی سی - برای آلات  
نوارهای درزبند - ظروفات تولید

تلفن: ۰۲۱ ۲۲ ۹۸ ۵۲ ۰۷

۰۲۱ ۲۲ ۹۸ ۵۲ ۱۷

فکس: ۰۲۱ ۲۲ ۹۸ ۵۳ ۷۰

دفتر: تهران، میدان ونک، برج آسمان ونک، طبقه ۱۱  
واحد ۱۱۰۴ تلفکس: ۰۲۱-۰۲۱۲-۸۸۶۵۰۳  
انبار مرکزی: تهران، جاجرود، منطقه صنعتی کمرد  
خیابان آنتن مریخ، خیابان صنعت شرقی، پلاک ۱۸۲  
تلفکس: ۰۲۱-۸۸۶۵۰۳۱۲-۳

گروتهان پنجره و نما سیستم های  
گروتهان نماینده رسمی فروش محصولات و خدمات  
فنی گارانتی و خدمات پس از فروش آساش در ایران





شرکت کاسپین upvc

نماینده انحصاری یراق آلات آکپن در ایران

۱۰ سال گارانتی تعویض



akpen

New Line



TILT & TURN SYSTEMS



شماره های تماس با شرکت کاسپین : ۰۲۶-۳۷۷۷۷۱۱۱ و ۰۲۶-۳۷۷۷۶۶۲۰

نمایندگان فروش یراق آلات آکپن :

شرکت پارس یراق ماندگار : ۷۶۲۱۶۶۸۰ - ۷۶۲۱۷۱۸۰ - ۰۲۱

شرکت دنیز تجارت : ۰۲۱-۵۵۵۰۸۲۵۲

شرکت بنیان صنعت : ۴۶۸۹۶۱۳۸ - ۴۶۸۹۶۱۱۸ - ۰۲۱

شرکت آتیه صنعت : ۳۲۱۳۴۳۸۵ - ۳۲۱۱۱۷۲۱ - ۰۳۴

شرکت بازرگانی دلتا : ۳۴۸۰۱۰۱۵ - ۳۴۸۰۱۸۰۰ - ۰۲۶

پروفیل و گالوانیزه الماس : ۰۴۱-۵۲۲۲۴۱۴۴

شرکت های تک : ۳۳۶۸۹۵۹۷ - ۳۳۶۸۸۶۶۷ - ۰۲۸

شرکت پارسین یراق : ۰۱۱-۳۳۱۰۴۵۱۲

www.cupvc.com

Email : info@cupvc.com

ALUMINANCE  
ALUMINIUM SYSTEMS

New Systems of the Economical Single Slide Rails

سیستم های جدید کشویی اکونومی تک ریل محصول ترکیه



Design: SUN TOWER



آدرس: تهران، شهرک غرب، بلوار دلدان، روبروی سازمان امور مالیاتی، پلاک ۹۷، طبقه دوم  
تلفکس: ۰۴ ۸۳ ۰۸ ۸۸ - ۸۸ ۳۶ ۸۳ ۹۸ (۰۲۱) info@suntower.ir www.suntower.ir

یراق گستر پرشین  
Yaragh Gostar Persian



**ACCADO**

(نماینده رسمی در ایران)

تلفن: ۰۲۱ - ۲۲۷۷۱۹۸۷  
فاکس: ۰۲۱ - ۲۲۷۷۱۹۸۸  
www.ygp-co.ir

**ACCADO**



tecnalia



GOST-R



**AVERTA**

upvc profile producer



با انتخاب درست  
به هدفتان  
نزدیکتر شوید

**آورتا**

پروفیل در و پنجره یو پی وی سی

مطابق با استانداردهای ملی و بین‌المللی

www.averta.ir  
info@averta.ir



پروفیل فریم بازسازی / پروفیل فریم کشویی تک ریل / پروفیل درب داخل بازشو / پروفیل درب بیرون بازشو / پروفیل باران گیر کشویی (کاور کشویی)

دفتر مرکزی و کارخانه: ساری، شهرک صنعتی شهید مصطفی خمینی، فاز یک  
تلفن تماس: ۰۱۱ ۳۳ ۶۸ ۱۳ ۶۰ / تلفن فروش: ۰۱۱ ۳۳ ۶۸ ۱۴ ۸۸

دفتر تهران: خیابان شهید بهشتی، خیابان خلیل حسینی (سورنا)، کوچه آریا  
وطنی، پلاک ۴۶ واحد ۷ / تلفن: ۰۲۱ ۸۸۵۱۱۳۵۸ و ۰۲۱ ۸۸۵۱۰۲۲۹

تولید کننده چسب پلی سولفاید  
چسب بوتیل و نمگیر



کیفیت جایگزینی ندارد...

# Akdeniz Kimya

PVC Lead, Ca/Zn and Organic Stabilizers

Impact Modifiers

Titanium Dioxide

Metallic Soaps

Metallic Salts

Lubricant For PVC

PVC Liquid Stabilizers

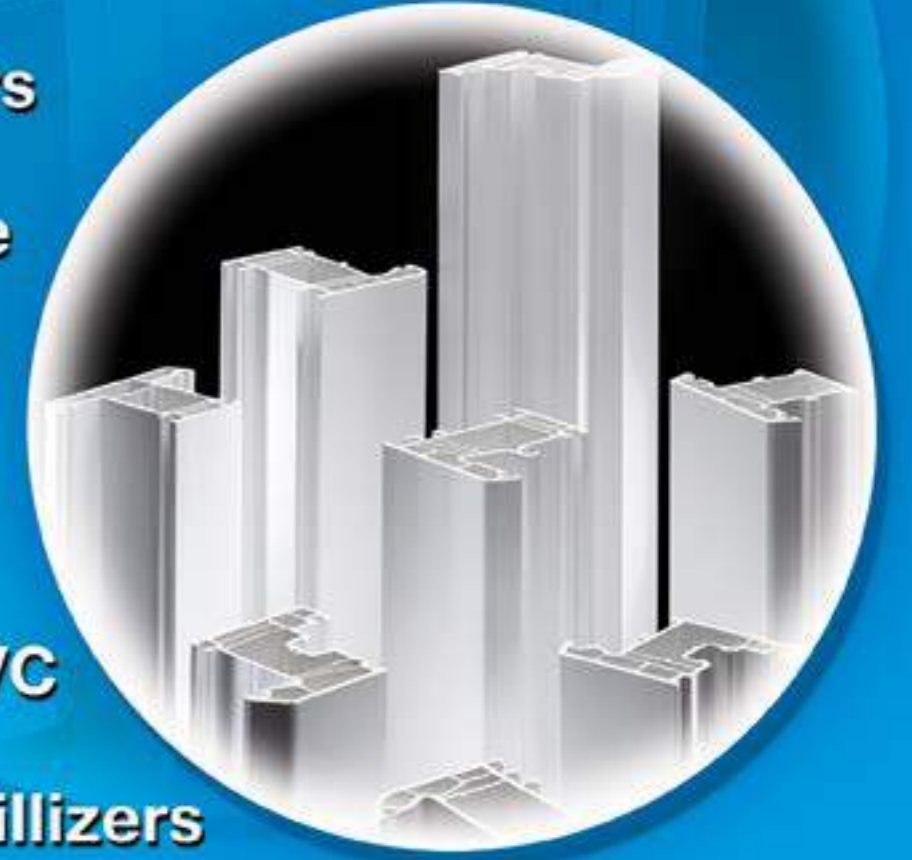

**Katplast**  
Yapı Kimyasalları

جهت اطلاع از قیمت و شرایط نمایندگی با ما تماس بگیرید

تلفن: ۲۲۸۸۷۴۲۸-۲۲۸۸۷۴۲۹

تلفن: ۲۲۸۸۷۴۲۸

[www.katsankimya.com.tr](http://www.katsankimya.com.tr)

TEL : 0098 26 33415161

FAX : 0098 26 33417269

MOBILE : 0098 912 8866071-3

[WWW.KIMIYAGAR-EA.COM](http://WWW.KIMIYAGAR-EA.COM)



یراق آلات در و پنجره یو پی وی سی



یراق آلات در و پنجره آلومینیوم



تلفن: ۱۷ ۱۹ ۸۷ ۲۲ (۰۲۱) فکس: ۶۲ ۱۹ ۸۷ ۲۲ (۰۲۱)  
[www.kalepensystem.ir](http://www.kalepensystem.ir)

نماینده انحصاری، دفتر مشترک المنافع و عضو گروه بین المللی KALE





بیمارستان مغز و اعصاب پروفیسور سمعی



مجتمع تجاری اطلس مال



مجموعه نمایشگاهی شهر آفتاب



## ونوس شیشه

آرامش دمایی، امنیت، سکوت و زیبایی با تولیدات ونوس شیشه

- شیشه دوچاره یا ضریب تبادل حرارتی پایین
  - شیشه مقاوم در برابر سرقت و زلزله
  - شیشه ضد گلوله و ایمن در برابر انفجار
  - شیشه دکوراتیو
  - شیشه هوشمند
  - شیشه ضد حریق
  - سازه‌های شیشه و فلز
- V-Cool
  - V-Guard
  - V-Guard<sup>+</sup>
  - V-Art
  - V-Smart
  - V-Fire
  - V-Systems

پردیس سینمایی گازی ملت

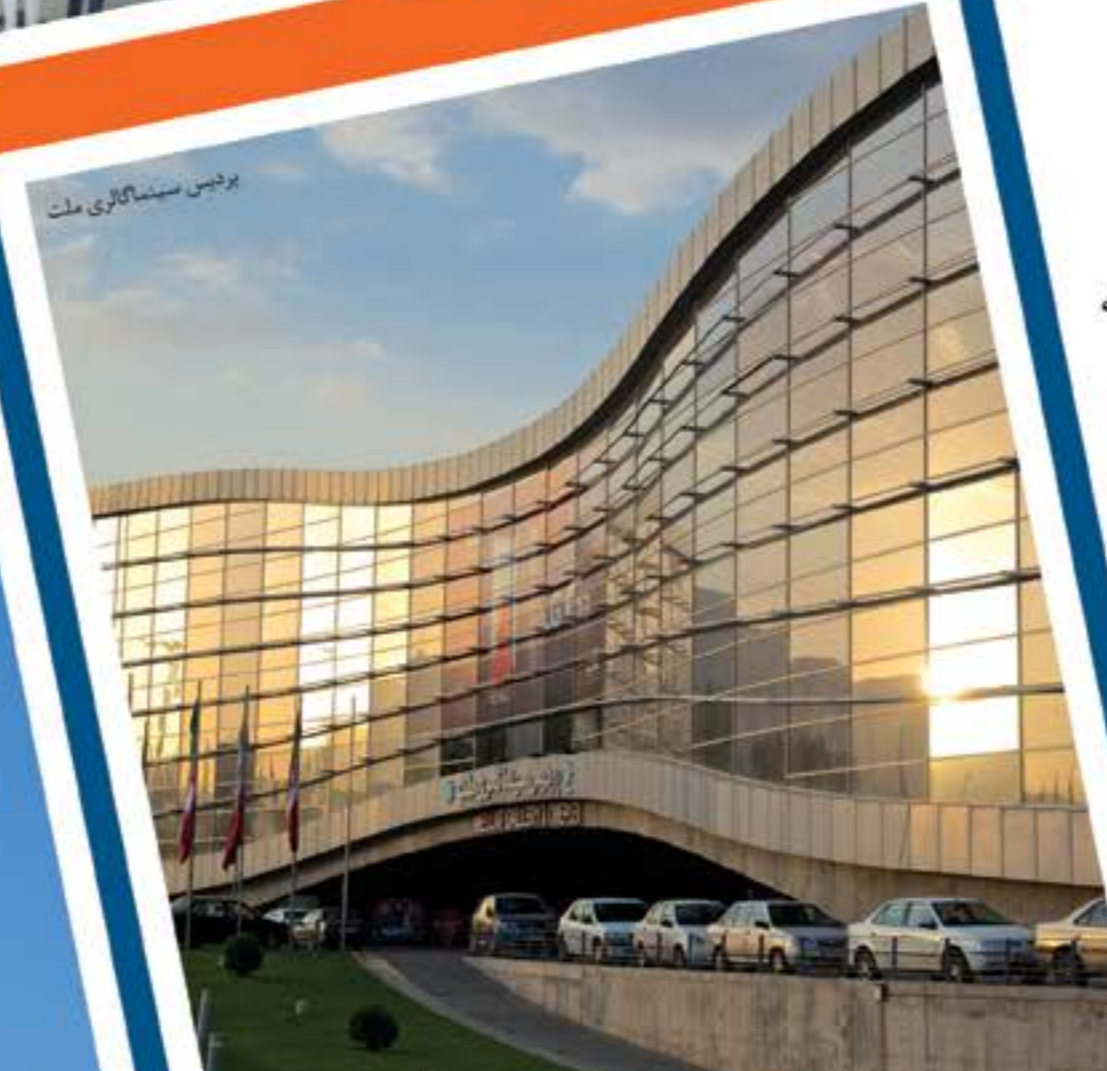

برج ستاره



برج تجاری اداری روما



باغ صوره بانک مرکزی



دفتر خدمات مهندسی فروش

تهران، پاسداران، نبش نارنجستان چهارم، ساختمان آرشیس، طبقه نهم  
تلفن: ۲۶۲۵ ۲۶۲۵ ۲۶۲۵ | فکس: ۲۶۲۵ ۲۶۲۵ | ایمیل: sales@venusglass.net | www.venusglass.net

# WINK HAUS

## 1854 - 2017

**WBH**

دفتر فروش ایران - (تهران)  
تلفن: ۸۶۰۷۰۹۴۰  
۸۶۰۷۰۹۳۷  
فکس: ۸۹۷۷۰۹۱۰

Telgte-Germany  
Tel: +49 (0) 25 04 - 921 - 0  
Fax: +49 (0) 25 04 - 921 - 340  
Tehran-Iran  
Tel: +98 (21) 860 70 940  
+98 (21) 860 70 937  
Fax: +93 (21) 89 77 09 10

وینکهاوس راز وینکهاوس بخورید

www.winkhaus.com



made  
in  
Germany

### activPilot

The new standard for turn-tilt fittings.

Finally, you can respond quickly and calmly to any customer requirements: with activPilot, the innovative new generation of fittings, which provides you with unimaginable flexibility in the design, handling and installation of windows. The intelligent modular system sets new standards with all of its innovations.

#### Modular design

Reduction of components and multiple usage for greater cost-effectiveness in production

#### Innovative new locking system

Octagonal bolts and keeps with clear advantages in handling and operation

#### Convenient add-on functions

The range of functions – and thus your offer – is easy to expand

#### Functional design

Intuitive operating convenience and high-grade accents as a clearly recognisable benefit for your customers



Further information  
on activPilot Concept

Always precise **WINK  
HAUS**

**WBH**

For further information please contact our partner:

WBH CO. Tehran - Iran, Tel: +98 21 86070937, +98 21 86070940,  
Fax: +98 21 89770910, www.wbh.co.ir



برترین تولید کننده شیشه های هوشمند در امریکا

## شیشه هوشمند ایران

ایده ای نو در طراحی

ISG PolyVision™

شیشه های هوشمند

ISG PolyFlush™

شیشه های رنگی و دکوراتیو لوکس

ISG PolyGlow™

شیشه های شب تاب

ISG PolyMagic™

شیشه های حاوی LED

ISG SmartMirror

آینه هوشمند



TAKFARAZ  
Production , Trade Group

# تک فرارز

تولید کننده درب و پنجره دو جداره با بیش از ۳۵ سال سابقه

ترمال بریک، UPVC، نرمال (اختصاصی)، نمای اسپایدر،  
کرتین وال، لوور و فرم لس، پارتیشن، شیشه دو جداره

کارخانه و دفتر مرکزی: استان مازندران، شهرستان نکا، روبه روی شهرک شهید عباسپور  
تلفن: ۰۵-۳۴۷۳۵۴۵۰-۱۱  
فکس: ۰۱۱-۳۴۷۳۵۴۵۸  
کارخانه تولید آلومینیوم: اراک-شهرک صنعتی شماره ۲ بلوار امیر کبیر اطلسی ۴ شرکت آلومینیوم تک فرارز  
تلفن: ۰۸۶-۳۳۵۷۳۵۱۵

www.IranSmartGlass.com  
info@IranSmartGlass.com

آدرس: تهران، سهرودی شمالی، شهید قندی، پلاک ۲۶، واحد ۲  
تلفن: ۸۸۷۵۰۲۸۲

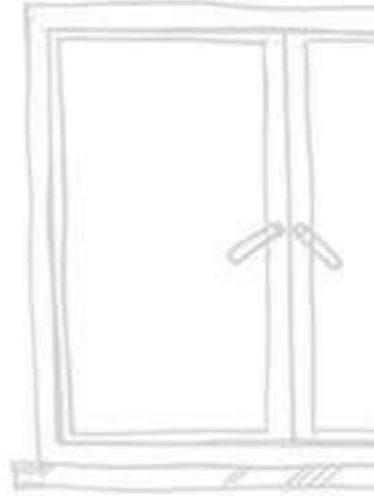

# هافمن HOFMANN اطلاعیه مهم

هموطنان عزیز، دست اندرکاران ارجمند صنعت ساختمان و دوستان گرامی، اخیرا مشاهده شده است، بعضا برخی از شرکت ها و کارخانجات تازه تاسیس و نوپا جهت بازاریابی محصولات خود و سهولت در این امر و اقناع مصرف کنندگان بزرگوار، به صور غیررسمی، تلویحی و توصیفی خود را به نوعی مرتبط با مجموعه هافمن معرفی می نمایند.

لذا بدینوسیله اعلام می دارد این شرکت با نام تجاری هافمن هیچگونه همکاری، تعامل، شعبه در هیچ زمینه ای با هیچ شرکت، برند و کارخانه ای نداشته و محصولات این واحد صنعتی فقط و فقط با نام تجاری **هافمن** ارائه می گردد.

[www.hofmannprofile.com](http://www.hofmannprofile.com)

[t.me/hofmannprofile](https://t.me/hofmannprofile)

اتیرقا ۳۱ شهریور



**HOFMANN**  
UPVC PROFILE PRODUCER

جشنواره داغ پروفیل های یوپے وی سے

**هافمن پروفائل**

[www.hofmannprofile.com](http://www.hofmannprofile.com)

دفتر مرکزی: 021-88600671-3 کارخانه: 041-3116

## شرکت VEKA پیشرو در صنعت پنجره یو.پی.وی.سی همراه همیشگی مشتری / تداوم سیاست‌های سرمایه‌گذاری

شهر زندنهاورست (Sendenhorst) آلمان؛ شرکت VEKA با امیدواری تمام وارد ۲۸ سالگی خود می‌شود. VEKA به‌عنوان پیشرو در صنعت پنجره‌های یو.پی.وی.سی، در سال‌های اخیر موفقیت‌های بی‌شماری را در بازار کسب کرده است. گردش مالی تلفیقی گروه شرکت‌های VEKA برای نخستین بار در سال ۲۰۱۵ از مرز یک میلیارد یورو عبور کرد. VEKA با به دست آوردن مالکیت رقیب سابق خود، شرکت Gealan، حرکتی رو به جلو داشته و با توسعه قابل توجه شعب خود در دنیا، حضور بین‌المللی خود را در سراسر جهان گسترشی چشمگیر بخشیده است.

توسعه محصولات، تولید و توزیع پروفیل پنجره، در و کرکره‌های یو.پی.وی.سی بر مبنای شهر متمرکز سازمان یافته است. این امتیاز باعث ارائه محصولات مخصص هر بازار توسط طاقز فروش VEKA در سراسر جهان شده و به VEKA این امکان را داده است که نیاز هر مشتری را به‌خوبی برآورده سازد.

پشتیبانی شبانه‌روزی از تمامی مشتریان، داشتن همکاری نزدیک و برنامه‌ریزی دقیق برای ارائه خدمات جامع به آنها، جایگاهی منحصر به فرد را برای VEKA در بازار به ارمغان آورده است.

تاکید بر مشارکت، کیفیت بالای محصولات، سازگاری آنها و سرمایه‌گذاری دوراندیشانه، موفقیت VEKA را در آینده تضمین کرده است.

ترموپلاستیک یو.پی.وی.سی برای سال‌هاست که به عنوان یک ماده ایده‌آل در صنعت ساختمان خود را مطرح کرده است. یو.پی.وی.سی علاوه بر مزایای زیست محیطی خود، عایق حرارتی بسیار مناسبی بوده و ابزار بسیار مهمی در خصوص جلوگیری از اتلاف انرژی به‌شمار می‌رود.

یو.پی.وی.سی به‌صورت عملی و کاربردی به‌طور کامل خود را اثبات کرده است؛ مقاوم در برابر شرایط آب و هوایی، عدم اشتعال‌پذیری مشهود، حفاظت در برابر خوردگی و مناسب برای استفاده در شرایط آب و هوایی سخت، از جمله مزایا و ویژگی‌های این ماده است. فرمول مخصوص مناطق گرمسیری که در تولید پروفیل VEKA مورد استفاده قرار گرفته، این پروفیل را برای به‌کارگیری در بیابان‌های گرم و خشک و شرایط اقلیمی ساحلی ایران کاملاً مناسب ساخته و اثبات رنگ آنها را تضمین کرده است.

همه این مزایا و ویژگی‌ها در پروفیل‌های سری ۷۰ softline شرکت VEKA به‌طور کامل وجود دارد. سری softline از سیستم آب‌بندی پله‌ای برخوردار بوده که با توجه به پروفیل‌های چند محفظه‌ای محکم با دیوارهای خارجی ضخیم که کاملاً با استاندارد کلاس بالای A مهندسی (۱۲۶۰۸EN) انطباق دارد، کیفیت بی‌نظیر را به‌وجود آورده است. تمام این پروفیل‌ها دارای خواص عالی حرارتی هستند که با استفاده از آب‌بندی دولوی ویژه پشتیبانی می‌شوند؛ این ویژگی تضمین می‌کند که هوای خنک داخل اتاق به خارج و هوای گرم از خارج به اتاق انتقال نیابد. البته با توجه به الزامات و مشخصات انتقال حرارتی (U-Value)، باید شیشه مناسبی برای پنجره تولید شده انتخاب شود.

طیف گسترده‌ای از عناصر سیستم و عرض‌های مختلف قاب در پروفیل‌های VEKA آزادی کاملی را در طراحی درها و پنجره‌ها برای ساختمان‌های جدید و قدیمی فراهم آورده است. انواع بسیار مختلفی از پراکات مانند تک حالت، دوحالته، کشویی، فولکس والکنی، فولداسلاید، سروسی، پروانه‌ای، کرکره لولایی پنجره، کرکره، درهای ورودی، پنجره‌های یک یا چندقسمته و غیره را می‌توان در محصولات ساخته شده از پروفیل‌های VEKA به‌کار برد.

با سیستم VEKA، ارائه طراحی‌های خاص مانند قوس‌های زیبا و جذاب، قوس نیمه‌دایره و غیره برای تلفیق با عناصر فرهنگ‌های محلی و سبک سنتی معماری ایرانی، به‌طور کامل امکان‌پذیر است. سیستم VEKA از تنوع فراوان و امکانات نامحدود برخوردار است.

پروفیل VEKA در آلمان تولید شده و توسط آزمایشگاه‌های آزمون مستقل تأیید شده است. این پروفیل‌ها در سراسر جهان به‌عنوان نماد کیفیت بالا در بازسازی و نوسازی ساختمان‌ها مورد استفاده قرار می‌گیرند. VEKA به دنبال شرکای قابل اعتماد بوده و پاسخگوی درخواست‌ها از سراسر ایران می‌باشد.

## ”امنیت، قابلیت اطمینان و کیفیت“

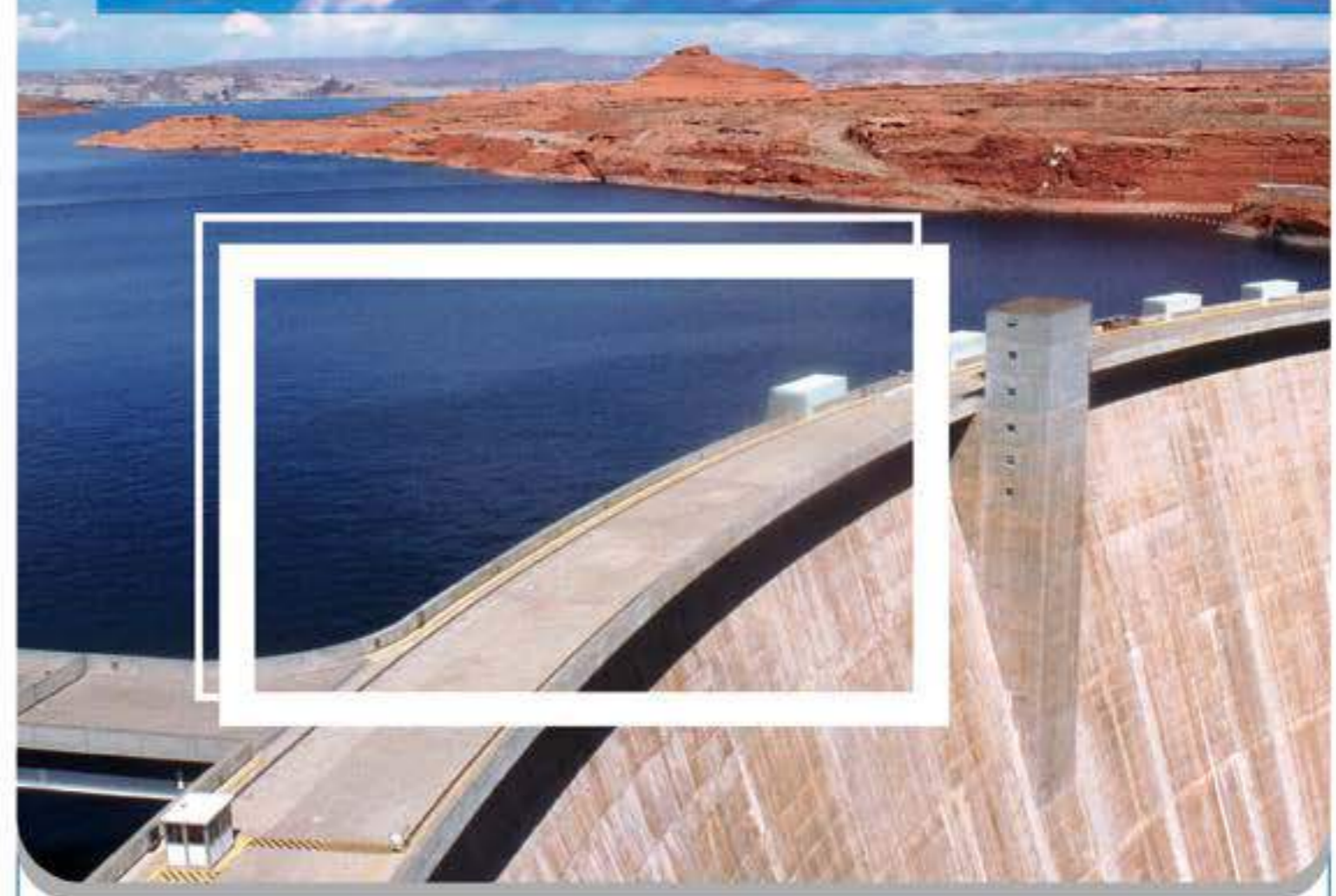

یک شراکت قوی اطمینان و جهتگیری مناسب را به شما هدیه می‌کند. تمامی شرکای تجاری VEKA در زمینه تولید پنجره، در سراسر دنیا، احساس اطمینان را به‌خوبی می‌شناسند و آن را درک کرده‌اند؛ زیرا هنگامی که صحبت از کیفیت است، می‌توانند به سیستم‌های پروفیلی که منطبق بر استاندارد بالای کلاس A مطابق با (12608EN) ساخته شده‌اند، کاملاً اطمینان کنند. دیوارهای بیرونی ضخیم‌تر پروفیل‌های VEKA، جریان تولید را روان‌تر و محصول را در برابر شرایط اقلیمی سخت مقاوم‌تر می‌سازند. VEKA با تدارکات بدون وقفه و سریع، به همراه خدمات عالی خود حمایت مستمری از شما در زمینه تولید در و پنجره به عمل آورده و شما را به سوی موفقیت و تجاری سوق می‌دهد. این همه آن چیزی است که مشارکت قوی با VEKA به ارمغان می‌آورد.



ایمیل: [BSeghatoleslam@veka.com](mailto:BSeghatoleslam@veka.com)

برای اطلاعات بیشتر با ما تماس بگیرید:  
همراه: ۰۹۲۰۶۷۴۲۵۲۸ تلفن ۰۲۱ ۴۴۸۰۲۱۰۰



The Quality Profile

\*\*\*\*\*

VEKA AG · Dieselstraße 8 · D-48324 Sendenhorst · Telefon 02526 29-0 · Fax 02526 29-3710 · [www.veka.de](http://www.veka.de) · Ein Unternehmen der Laumann Gruppe



www.alupwin.com  
e-mail: info@alupwin.com

Alupwin  
.V.C

AEGH  
SADAFI

WINDOW INDUSTRIAL CO.

### شرکت صنایع پنجره عایق صدفی

تولید کننده پروفیل های ترکیبی آلومینیوم و یو پی وی سی

- پروفیل آلومینیوم تولید شده شرکت آکپا ایران
- خدمات رنگ پودری ، آنادایز، دکورال شرکت پیمان
- دارای تاییدیه فنی از مرکز تحقیقات ساختمان و مسکن
- دارای بیمه نامه ده ساله شرکت بیمه ایران
- قابلیت مونتاژ با ماشین آلات پنجره upvc
- قابلیت نصب پراق آلات upvc
- نصب پراق آلات بر روی قسمت آلومینیومی پروفیل

دفتر مرکزی: تهران، خیابان شریعتی، خیابان وحید دستگردی (ظفر)، بعد از خیابان  
نفت شمالی، پلاک ۲۲۲، واحد ۹ تلفن: ۲۲۲۶۲۳۲۷ و ۲۲۹-۱۱۸۲-۴  
کارخانه: تهران، شهرک صنعتی شمس آباد، خیابان گل آئین، کرچه گل آئین ۲، پلاک ۱۵

پروفیل ترکیبی آلومینیوم + u.PVC  
آلومینیوم نمای بیرون + u.PVC نمای داخل



## پروفیل پراتیک

کیفیت و نوآوری را با ما تجربه کنید!

تولید کننده پروفیل های لولایی ، کشویی تک ریل و لمینیت

پراتیک  
شرکت ایلپاد کار و شمگیر  
Pratique  
UPVC PROFILE INDUSTRIES

www.pratiquegroup.com | شرکت ایلپاد کار و شمگیر

۰۱۷ ۳۵ ۸۸۸ ۰۰۰ | ۰۹۱۱۳۷۶۸۷۱۱

استان گلستان، رامیان، شهرک صنعتی رامیان، خیابان کارگر، قطعه ۱۷

بزرگترین تولید کننده ماشین آلات خم پروفیل در جهان



C.L.O.M.E.A.



www.clomea.ir

www.clomea.com

k.tehrani@clomea.ir

۰۲۱ - ۵۶۴۵۴۹۳۰

۰۲۱ - ۵۶۴۵۴۸۶۶

۰۹۱۲۳۶۸۲۸۰۳

تهران، جاده ساوه، سه راهی آدرن، خیابان میهن ۲، شماره ۱۴

Ataplast

شرکت آتا پلاست پیشرو پایتخت  
تولید کننده مقاطع پروفیل های UPVC چهار کانال سری ۶۰



بر پایه استفاده از  
کلسیم زینک به جای سرب

- ✓ ضمانت ۱۰ ساله بیمه ایران
- ✓ گارانتی ۱۵ ساله کیفیت
- ✓ تحویل به موقع
- ✓ کیفیت مطلوب
- ✓ قیمت مناسب
- ✓ پرداخت آسان



جهت خرید و اعطای نمایندگی حتماً با ما تماس بگیرید

دفتر مرکزی: تهران، خیابان شریعی، خیابان ظفر، بالاتر از نفت شمالی، پلاک ۲۲۲، واحد ۹، طبقه ۴  
تلفکس: ۴ - ۲۲۹۰۱۱۸۳ - ۲۲۲۶۲۲۷

کارخانه: اتوبان تهران قم، بعد از فرودگاه امام خمینی، شهرک صنعتی شمس آباد

QUALITY ASSURED  
BS EN ISO 9001



در این شماره می خوانید:

تفکیک وزارتخانه؛ کورسوی امیدی برای رونق بخش مسکن..... ۴۴

اخبار صنعت پنجره..... ۴۶

اخبار ساخت و ساز..... ۶۰

اخبار انرژی..... ۷۰

اخبار فناوری..... ۷۶

اخبار معماری..... ۸۲

گزارش پنجره ایرانیان از بیست و دومین نمایشگاه صنعت ساختمان تبریز..... ۹۰

گزارش پنجره ایرانیان از سیزدهمین نمایشگاه صنعت ساختمان ارومیه..... ۹۸

گزارش پنجره ایرانیان از چهاردهمین نمایشگاه صنعت ساختمان اردبیل..... ۱۰۳

**بخش پروفیل**..... **صفحه ۱۴۹-۱۰۶**

پروفیل‌های ممتاز خارجی ابزاری برای رقابت و ارتقاء تولید داخلی..... ۱۰۸

آلدور، لذت یک تولید حرفه‌ای..... ۱۱۰

آورتا، یک دهه تلاش بی‌وقفه..... ۱۱۴

بازدید از مجموعه تخصصی مانی‌وین..... ۱۱۶

نوواویتسا؛ پنجره‌ای رو به زندگی نو..... ۱۱۸

**بخش در و پنجره**..... **صفحه ۱۷۳-۱۵۰**

بالتدی صنعت شیشه ایران با ونوس شیشه..... ۱۵۲

زیبایی و کارایی با زیبا پنجره گلستان..... ۱۶۰

**بخش ماشین‌آلات**..... **صفحه ۱۸۳-۱۷۴**

ویندور همه آنچه از یک پنجره می‌خواهید..... ۱۷۶

**بخش براق آلات**..... **صفحه ۲۲۱-۱۸۴**

سفیر امید در آسمان صنعت..... ۱۸۶

شیشه‌های کم‌گسیل (LOW-E) به زبان ساده..... ۲۲۲

چگونه یک پنجره استاندارد بسازیم؟..... ۲۲۴

**بخش ملزومات**..... **صفحه ۲۲۴-۲۲۶**

**نیازمندی‌های پنجره**..... **صفحه ۲۲۵**

ماهنامه اطلاع‌رسانی، خبری، تحلیلی، آموزشی و پژوهشی

سال دهم / شماره ۱۱۷ / تیر ۹۶

**صاحب امتیاز:** مؤسسه پنجره ارتباط ایرانیان

**مدیر عامل و رئیس هیئت مدیره:** امیر شیبری

**سردبیر:** احسان مصحفی

**همکاران تحریریه:** احمد جهان بین

**همکاران تحریریه این شماره:** شهرام علیزاده،

منصور مرادی حقیقی، علی شریفزاده

آلاله عشقی صنعتی

**مدیر تبلیغات:** عاطفه شفقت

**بخش تبلیغات:** مهدی ملکی، اشکان شفقت

**طراح و صفحه آرا:** کیوان یزدانی

**امور مشترکین:** نگین سعیدی

تیراژ: ۷۰۰۰ نسخه

**نشانی دفتر نشریه:** بزرگراه اشرفی اصفهانی، پایین تر از

همت، کوچه خان بابایی، پلاک ۸، واحد ۴۵

**تلفکس:** ۴۴۴۸۹۴۲۹-۳۲

[www.panjereh-iranian.com](http://www.panjereh-iranian.com)

[panjereh.iranian@gmail.com](mailto:panjereh.iranian@gmail.com)

[panjereh\\_magazine@yahoo.com](mailto:panjereh_magazine@yahoo.com)

♦ مقاله‌ها و دیدگاه‌های مندرج لزوماً بیانگر

دیدگاه ماهنامه پنجره نیست.

♦ نشریه در انتخاب و ویرایش متون آزاد است.

♦ استفاده از مطالب و آگهی‌های نشریه بدون مجوز

کتبی و یا ذکر ماخذ قابل پیگرد قانونی می‌باشد.

سیستم کامل دو حالته...!



تلفکس دفتر تهران: (خط ۵) ۰۲۱-۲۶۹۱۰۳۸۵  
تلفکس کارخانه: ۰۵۱-۵۸۲۶۰۴۶۲

[www.gsa-co.com](http://www.gsa-co.com)

Telegram Channel: @GSAcompany





## تفکیک وزارتخانه؛ کورسوی امیدی برای رونق بخش مسکن



● احسان مصحفی

بیست و نه اردیبهشت ۱۳۹۶ ایران شاهد خلق حماسه‌ای دیگر بود؛ حماسه‌ای یکسره از جنس مردم که به‌دور از هرگونه هیجان و احساسات، بلوغ فکری و فرهنگی مردم کشورمان را به رخ جهانیان کشید. دوازدهمین دوره انتخابات ریاست جمهوری نشان از تبلور عقلانیت داشت و عموم جامعه با بهره گرفتن از تجربیات دو دهه گذشته خویش دوباره مهر تایید بر اعتدال، و دست رد به هرگونه افراط‌گرایی با وجود همه عوام‌فریبی‌ها زد.

تداوم دولت تدبیر و امید را باید به فال نیک گرفت، هم از این جهت که دولت یازدهم حداکثر نیروی خود را برای آواربرداری سال‌های قبل و فراهم آوردن زیرساخت‌ها صرف کرده بود، و برای ثمر دادن این تلاش‌ها به فرصتی دیگر نیاز داشت تا به امید خدا ایرانیان بتوانند از میوه این زحمات بهره‌مند شوند؛ و هم از آن جهت که اوضاع بین‌المللی و به‌ویژه منطقه‌ای از حساسیت بسیار بالایی برخوردار شده و هرگونه شتاب‌زدگی و تندروی در سیاست خارجه می‌توانست سبب بروز

بحران‌های غیر قابل جبرانی شود. از این روی جای بسی مسرت است که دوباره میانه‌روی بر سیاست‌ورزی این کشور حاکم شد، زیرا همانطور که ملت ایران بر اساس تجربه تاریخی خود به این درک رسیده است، تنها راه غلبه بر مشکلات داخلی و خارجی و قرار گرفتن در مسیر رشد و بالندگی اعتدال است.

اما نکته قابل توجه برای اهالی صنعت ساختمان، اعلام طرحی از سوی رئیس جمهور حتی پیش از آغاز دولت دوازدهم بود که تأثیری مستقیم بر این صنعت خواهد داشت. چندی پیش اعلام شد که دولت لایحه‌ای را برای تفکیک چند وزارتخانه، از جمله وزارت راه و شهرسازی به دو وزارتخانه مسکن و شهرسازی، و راه و ترابری تنظیم کرده است. ارسال این لایحه با دوفوریت به مجلس نشان از عزم دولت دوازدهم برای اصلاح زیرساخت‌ها و تسطیح مسیر غلبه بر مشکلات کلان کشوری دارد، هر چند متأسفانه مجلس تنها یک فوریت این طرح را به تصویب رساند و تاحدی از شتاب دولتمردان در این مسیر کاست.

به هر حال از زمان اعلام این خبر نظرات موافق و مخالف بسیاری ابراز شده است. با توجه به اینکه تنها حدود پنج سال از ادغام این وزارتخانه در دولت دهم می‌گذرد، مخالفان این طرح تفکیک دوباره این وزارتخانه را بازگشت به عقب و در تعارض با سند چشم‌انداز و برنامه پنجم توسعه کشور می‌دانند که بر کوچک شدن دولت تأکید دارند.

اما ادغام دو وزارتخانه مسکن و راه در ۱۳۹۰ بر چه مبنایی و بر اساس چه میزان کار کارشناسی صورت گرفته بود؟ این طرح نخستین بار در سال ۱۳۸۹ مطرح شد؛ در بهمن ماه این سال وزیر وقت راه و ترابری استیضاح و از کار برکنار شد و رئیس جمهور با اعلام نظر خود مبنی بر ادغام دو وزارت راه و مسکن، سرپرستی این وزارتخانه را بر عهده گرفت تا خرداد سال ۱۳۹۰، که لایحه ادغام را به مجلس فرستاد. دولت وقت این اقدام را به استناد تحقق بخشی از برنامه پنجم مبنی بر کاهش تعداد وزارتخانه‌ها انجام داده بود، اما در همان زمان نیز بسیاری از کارشناسان این اقدام را بسیار خام و نوعی فن بدل به نتیجه استیضاح تفسیر کرده بودند.

به‌هرحال طی اقدامی شتابزده این دو وزارتخانه یکی شده و وزارت راه و مسکن متولد شد. با نگاهی به عملکرد پنج ساله این وزارتخانه روشن می‌شود که این اقدام به‌هیچ وجه موفق نبوده و حتی هدف اولیه اعلام شده از سوی طراحان این ادغام محقق نشده است؛ درست است که با کاهش یکی از وزارتخانه‌ها دولت از نظر تعداد زیرمجموعه‌های خود کوچک شد، ولی به هیچ وجه نیت اصلی قانونگذار که همانا چابک‌سازی دستگاه‌های اجرایی بود عملی نشد و در طول این چند سال شاهد شکل گرفتن وزارتخانه‌های عریض و طویل بودیم که سازمان‌های متعدد و متنوعی را در بر گرفته و بر حجم بوروکراسی افزوده است. در واقع این دو وزارتخانه ادغام نشدند بلکه در هم تجمیع شده و در نتیجه بار مشکلات را چند برابر کرده و زیرمجموعه‌های ناهمگون آن موانع بسیاری را در موارد مختلف فراهم آوردند. هر چند در چهار سال گذشته وزیر فعلی راه و ساختمان تلاش‌های گسترده‌ای را به خرج داد تا تحولی بنیادین در سیاست‌های کلیدی دو حوزه مسکن و حمل و نقل

ایجاد کند، و در حال حاضر رابطه‌ای معنادار و برخواسته از الگوهای موفق جهانی، میان توسعه شهری و طرح‌های مربوط به حوزه حمل و نقل برقرار شده است، اما همچنان به نظر می‌رسد بسیاری از مسائل به‌ناچار در این وزارتخانه عریض و طویل مفعول مانده است.

شاید با اجرای این لایحه و تفکیک حساب شده این دو وزارتخانه، و با بهره‌گیری از تجارب گذشته و نیز الگوی جدیدی که در دولت یازدهم برای ارتباط سودمند این دو حوزه ارائه شده، و همچنین برون‌سپاری بسیاری از فعالیت‌های این دو وزارتخانه به بخش خصوصی و کاهش تصدی‌گری دولتی در این دو بخش، بتوان هدف دولت گذشته در اقدام به ادغام این دو، یعنی کوچک‌سازی دولت، را عملاً با تفکیک آنها محقق کرد؛ از سوی دیگر در صورت اجرای اصولی این طرح می‌توان هزینه‌های لازم برای این تفکیک را به هزینه‌هایی سرمایه‌ای تبدیل کرد که ثمرات فراوان آن در سال‌های بعد نصیب هموطنانمان شود.

بدون تردید یکی از این ثمرات می‌تواند تمرکز بیشتر دولت بر بخش مسکن باشد. صنعت ساختمان چندین سال است که از رکودی مزمین رنج می‌برد و رونق بی‌سابقه و حباب‌گونه این بخش در آن سال‌ها، امید اندکی برای بازگشت رونقی مطلوب به برون‌رفت از این وضعیت ارائه داد که متأسفانه به دلیل وخامت اوضاع تأثیر چندانی از خود برجای نگذاشتند.

فارغ از مزایا و معایب این طرح که کارشناسان باید به‌دور از هرگونه سیاست‌زدگی و اظهار نظرات تخریبی به تحلیل و ارزیابی آن بنشینند، در صورتی که لایحه تفکیک این وزارتخانه در مجلس به تصویب برسد، دست‌کم امیدها برای ارائه راه‌کاری موثر و کلان برای غلبه بر این رکود بی‌سابقه افزایش خواهد یافت. به هر حال با توجه به اهمیت حوزه ساخت و ساز و نقش آن در اشتغال‌زایی و به گردش در آمدن سرمایه‌ها از یک سو، و از سویی دیگر ارتباط آن با زندگی روزمره آحاد مردم ایران، این حوزه نیاز به نگاه ویژه‌ای دارد و می‌طلبد که وزارتخانه‌ای مستقل آن را پوشش دهد و وضعیت آن را سامان بخشد.

## تقدیر مالک هولدینگ بزرگ کاله از مدیریت نوید تجارت آرسام

پنجره ایرانیان: در حاشیه چهارمین نمایشگاه صنعت ساختمان استانبول مالک هولدینگ بزرگ کاله کیلیت (KALE KILIT) از علی خرم، مدیرعامل شرکت نوید تجارت آرسام تقدیر به عمل آورد.

بنا بر اخبار رسیده از ترکیه، غرفه کاله کیلیت در چهارمین نمایشگاه صنعت ساختمان استانبول (yapi turkeybuild istanbul 2017) که از دوم خرداد کار خود را آغاز کرده، مورد استقبال پرشور بازدیدکنندگان مختلف قرار گرفته بود.

بر اساس این گزارش، در حاشیه این نمایشگاه آقای سادات اوزگور (SEDAT OZGUR)، مالک هولدینگ بزرگ کاله کیلیت، ضمن تقدیر از موفقیت‌های چشمگیر شرکت نوید تجارت آرسام در سه سال گذشته، از علی خرم مدیرعامل این شرکت تشکر ویژه به عمل آورد. همچنین آقای اوزگور مجموعه نوید تجارت را به مدیرعامل جدید کاله، آقای زکی شافاک ازان (ZEKI SAFAK) معرفی کرد تا تلاش‌های لازم برای توسعه بازار و همکاری‌های متقابل در آینده‌ای نزدیک صورت گیرد.

گفتنی است، شرکت نوید تجارت آرسام از سال ۲۰۱۳ میلادی عضو گروه بین‌المللی کاله و دفتر مشترک‌المنافع کاله کیلیت ترکیه در ایران است.

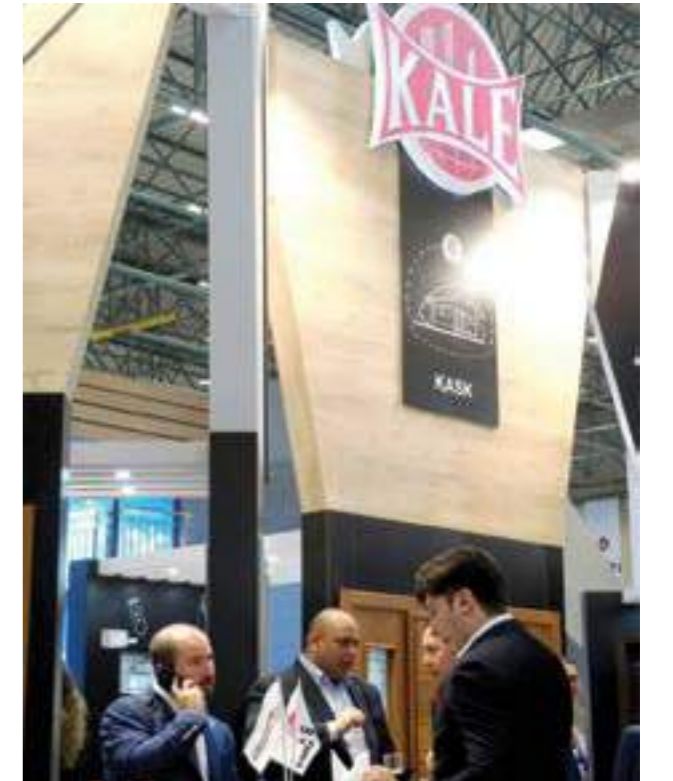

## اخبار شرکتی هافمن

### مجمع عمومی انجمن انبوه‌سازان تهران با حمایت هافمن برگزار شد



پنجره ایرانیان: مجمع عمومی انجمن صنفی انبوه‌سازان مسکن و ساختمان استان تهران در تاریخ ۲۱ خردادماه با حمایت هافمن برگزار شد.

به گزارش خبرنگار پنجره ایرانیان، مجمع عمومی انجمن صنفی انبوه‌سازان تهران که به منظور انتخاب هیات رئیسه این انجمن برپا شده بود، یکشنبه شب ۲۱ خردادماه همراه با صرف افطار در مجموعه فرهنگی ورزشی تلاش وزارت کار برگزار شد. شرکت هافمن که همواره به‌عنوان پشتیبان و حامی برنامه‌های انبوه‌سازان کشور در این برنامه‌ها حضور دارد در این برنامه هم به‌عنوان حامی حضور داشت. گفتنی است، انتخابات مجمع عمومی انجمن انبوه‌سازان تهران به‌منظور تعیین اعضای جدید هیات رئیسه و بازرسان انجمن در این برنامه برگزار شد.

### حضور هافمن در جلسه کارگروه توسعه مدیریت آموزش



پنجره ایرانیان: جلسه کارگروه توسعه مدیریت آموزش فنی و حرفه‌ای با حضور هافمن و مسئولان استانی در مراغه برگزار شد.

به گزارش روابط عمومی هافمن اولین جلسه کارگروه توسعه مدیریت آموزش فنی و حرفه‌ای آذربایجان شرقی روز چهارشنبه مورخه ۳ خرداد ۱۳۹۶ در محل مراکز آموزش فنی و حرفه‌ای شهرستان مراغه با حضور مدیرعامل هافمن آقای مهندس محمد حمیدیه، معاون استاندار و فرماندار شهرستان مراغه آقای محمدی، فرماندار هشترود آقای مستفید، دکتر فتح‌الله‌زاده معاون توسعه مدیریت و سرمایه انسانی سازمان برنامه‌وبودجه استان و آقای مهندس کیانی ریاست مراکز فنی و حرفه‌ای شهرستان مراغه، برگزار شد.

بر اساس این گزارش، یعقوب نماینده، مدیرکل آموزش فنی و حرفه‌ای استان، در اولین جلسه کارگروه توسعه مدیریت آموزش فنی و حرفه‌ای آذربایجان شرقی در مراغه گفت: با توجه به کاهش تمایل دولت در زمینه تصدی‌گری در بخش‌های صنعتی و تولیدی، ایجاد تعامل بین مراکز آموزش فنی و حرفه‌ای و بخش‌های خصوصی زمینه‌ساز اشتغال‌زایی و کاهش بیکاری خواهد بود. استفاده از ظرفیت‌های تولیدکنندگان و عرضه‌کنندگان فناوری‌های روز در بخش‌های تولیدی و صنعتی برای آموزش و مهارت‌آموزی در راستای تربیت نیروی انسانی کارآزموده و ماهر لازم و ضروری است.

نماینده ضمن بیان اینکه تمرکز بیشتر مراکز آموزش فنی و حرفه‌ای در مرکز استان است، افزود: متأسفانه باوجود تلاش‌های بسیار در زمینه تمرکززدایی، بسیاری از شهرستان‌های استان از امکانات آموزشی و مهارت‌آموزی مناسبی برخوردار نیستند.

در این جلسه به اجرای طرح «تکاپو» با همکاری یونیدو و وزارت تعاون، کار و رفاه اجتماعی در کشور نیز اشاره گردید. این طرح به همت دولت تدبیر و امید در راستای توسعه و هدایت تولیدات صنایع داخلی به سمت بازارهای هدف به‌صورت محصولاتی بازارپسند اجرا می‌شود.



## رونمایی از سیستم sky feel آساش در نمایشگاه تویاپ



پنجره‌ایرانیان: سیستم sky feel یکی از چندین محصول جدید آساش بود که در نمایشگاه صنعت ساختمان تویاپ از آن رونمایی شد. مدیر شرکت گروتمان در گفتگو با خبرنگار پنجره‌ایرانیان، ضمن اعلام این خبر افزود: این سیستم، یک سیستم دفنی کشویی است که برای ساخت انواع پنجره‌ها با ابعاد بزرگ و وزن بالا طراحی شده است. از قابلیت‌های بارز این سیستم، توان ساخت بازشوهای عریض تا سه متر با ارتفاع ۶ متر و تا وزن ۸۰۰ کیلوگرم است. منظره و میدان دید (ویو) گسترده و نامحدود این سیستم باعث می‌شود حداقل فاصله را با فضای محیط بیرونی داشته و در کنار حس زیبایی، حس امنیت را نیز داشته باشید. گفتنی است، شرکت گروتمان به‌عنوان نماینده شرکت آساش در ایران فعالیت می‌کند و در نمایشگاه تویاپ ترکیه که از ۲ تا ۶ خردادماه در محل دائمی نمایشگاه‌های استانبول برگزار شد حضور داشت.

## راه‌اندازی کانال آموزش سیستم‌های آساش



پنجره‌ایرانیان: آساش در راستای ارتقاء سطح آگاهی و آموزش فعالان صنعت اقدام به راه‌اندازی یک کانال آموزشی کرده است. کانال آموزش سیستم‌های آساش جوابگوی سوالات مختلف درباره محصولات و سیستم‌های شرکت آساش خواهد بود. در این کانال به سوالات زیر باهدف آموزشی پاسخ داده می‌شود: چرا آلومینیوم؟ چرا آساش؟ معرفی سیستم‌های مختلف آساش؛ معرفی قابلیت‌های ویژه سیستم‌های آساش؛ و ابزارهای رقابتی و توانمندی‌های ویژه آساش در بازار و نسبت به رقبای.

## فقط دارندگان کارت بازرگانی حق رای در سندیکا دارند



پنجره‌ایرانیان: طبق مصوبه اتناق بازرگانی و اعلام سندیکای آلومینیوم، کلیه اعضای سندیکای صنایع آلومینیوم ایران که دارای کارت بازرگانی یا کارت عضویت اتاق‌های بازرگانی هستند می‌توانند در انتخابات هیات مدیره و بازرسان سندیکا نامزد شده و حق رای داشته باشند. بنا به اعلام سندیکای صنایع آلومینیوم ایران و طبق مصوبات اتاق بازرگانی و اصلاح آئین‌نامه برگزاری مجامع تشکل‌های تحت نظر اتاق بازرگانی، کلیه اعضا و فعالان صنف و صنعت آلومینیوم کشور که دارای کارت بازرگانی یا کارت عضویت اتاق‌های بازرگانی هستند می‌توانند در انتخابات سندیکا نامزد شده و حق رای داشته باشند. لذا با توجه به در پیش بودن زمان برگزاری مجمع عمومی عادی سالیانه و انتخابات هیات مدیره و بازرسان سندیکا و لزوم همراهی اعضا در این انتخابات، از کلیه شرکت‌های فعال درخواست شده است تا ضمن تکمیل مدارک عضویت خود، نسبت به اخذ و تمدید کارت بازرگانی یا کارت عضویت اتاق‌های بازرگانی نیز اقدام کنند. گفتنی است، مجمع عمومی عادی سالیانه و انتخابات هیات مدیره و بازرسان سندیکای صنایع آلومینیوم ایران تیرماه ۹۶ برگزار خواهد شد.

## کلاس آموزشی انجمن تولیدکنندگان در و پنجره برگزار شد



پنجره‌ایرانیان: کلاس آموزشی یک‌روزه با عنوان «طراحی کارشناسی پنجره و فرایند نصب اصولی» توسط انجمن صنفی تولیدکنندگان در و پنجره یو.پی.وی.سی ایران برگزار شد. کمیته آموزش انجمن صنفی تولیدکنندگان در و پنجره یو.پی.وی.سی ایران، بر اساس تقویم آموزشی سالیانه و در راستای رشد و ارتقای دانش علمی و فنی اعضا، این کلاس تئوری را با عنوان «طراحی کارشناسی پنجره و فرایند نصب اصولی» برگزار کرد. این کارگاه یک‌روزه، با حضور جمعی از مدیران، کارشناسان فروش و بازاریابی و کارشناسان فنی نصب و اندازه‌گیری، شنبه ۱۶ اردیبهشت‌ماه از ساعت ۱۵ تا ۱۹ در محل دفتر انجمن برگزار شد. گفتنی است، در پایان این دوره آموزشی، به شرکت‌کنندگان گواهینامه مربوطه اعطا شد.



## ضيافت افطاری انجمن صنفی طراحی و معماری برگزار شد

پنجره ایرانیان؛ شامگاه ۲۲ خرداد ۱۳۹۶ ضیافت افطار انجمن صنفی کارفرمایی طراحی، معماری و دکوراسیون داخلی و خارجی ساختمان شهر تهران با حضور اعضا و جمعی از فعالان سرشناس صنعت ساختمان، در محل این انجمن برگزار شد. به گزارش گروه خبری پنجره ایرانیان، انجمن صنفی کارفرمایی طراحی، معماری و دکوراسیون داخلی و خارجی ساختمان شهر تهران به مناسبت ایام مبارک رمضان و جهت تجدید دیدارها و افزایش تعاملات اعضای انجمن و اهالی حوزه ساخت و ساز تهران ضیافت افطاری را در تاریخ ۲۲ خردادماه ترتیب داد. در این محفل گرم که در محل این انجمن واقع در محله الهیه تهران برگزار شد، گروهی از فعالان سرشناس صنعت ساختمان تهران اعم از معماران، مهندسان، طراحان و تولیدکنندگان و تامین کنندگان مصالح ساختمانی حضور داشتند. انجمن صنفی کارفرمایی طراحی، معماری و دکوراسیون داخلی و خارجی ساختمان

شهر تهران با هدف حمایت و دفاع از حقوق و منافع صنفی و حرفه ای اعضا و تاثیرگذاری بر سیاست‌های دولت در تمام سطوح، حمایت از صیانت و حفاظت از نقش معماران و طراحان، ترویج معماری ایرانی، بهبود ارزش حرفه‌ای معماری، پشتیبانی و آموزش مداوم، آشنایی اعضا با انواع قراردادها، فرصت‌های یادگیری و حضور در مجامع بین‌المللی و حضور در جشنواره سالانه معماری تاسیس شده و عضو می‌پذیرد. گفتنی است، انجمن صنفی طراحی و معماری در اقدامی ابتکاری نمایشگاهی دائمی را در محل این انجمن دایر کرده است. غرفه‌های این نمایشگاه به برندهای برتر حوزه ساختمان اعطا می‌شود. همچنین این انجمن آمادگی دارد تا فضای دلنشین این انجمن را برای برگزاری مراسم مختلف شرکت‌های مرتبط با صنعت ساخت و ساز در اختیار این شرکت‌ها قرار دهد.



## واگذاری المهدی و هرزال به بخش خصوصی قانونی بوده است

پنجره ایرانیان؛ وزیر اقتصاد تاکید کرد که واگذاری مجتمع آلومینیوم المهدی و هرزال به بخش خصوصی کاملا منطبق با قانون بوده و تمامی ایرادات و اشکالاتش به‌طور مستقل و با نظر کارشناسی رد شده است. به گزارش ایسنا، علی طیب‌نیا در جلسه علنی مجلس شورای اسلامی به سوال احمد مرادی نماینده بندرعباس درباره علت واگذاری مجتمع آلومینیوم المهدی و هرزال به بخش خصوصی با وجود داشتن موانع قانونی پاسخ داد. وی در ابتدا با تاکید بر اینکه ابلاغ سیاست‌های کلی اصل ۴۴ تحول اساسی در نظام سیاست‌گذاری کشور بوده است، گفت: این سیاست‌ها باید به‌صورت صحیح و کامل ایجاد شود تا باعث رشد اقتصاد بهبود محیط کسب‌وکار گردد.

طیب‌نیا با اشاره به موضوع واگذاری مجتمع آلومینیوم المهدی و هرزال گفت: تعدادی از نمایندگان مجلس در سال ۹۴ از دیوان عدالت اداری خواستار ارسال مصوبه هیات واگذاری شدند که دیوان با صدور قرار عدم صلاحیت دعوی را به هیات داوری واگذار کرد. هیات داوری بعد از بررسی کارشناسی طرفین شکایت را رد کرد و مصوبه هیات واگذاری تایید شد. تمامی موارد مورد بررسی کارشناسی قرار گرفته بود؛ بعدازآن نمایندگان از دادگاه تجدیدنظر یعنی قوه قضائیه درخواست ابطال رای هیات داوری را مطرح کردند که قوه قضائیه در سال ۹۵ این درخواست را وارد ندانست و واگذاری را منطبق با قوانین صحیح عنوان کرد. این یعنی تمام موارد رسیدگی در قوه قضائیه طی شده و شکایت رد شده است. وزیر اقتصاد با اشاره به روند واگذاری مجتمع آلومینیوم المهدی گفت: این شرکت در سال ۸۳ بر اساس برنامه سوم در فهرست فروش قرار گرفت که بر اساس مصوبه سال ۸۸ کمیسیون موضوع اصل ۳۸ قانون اساسی سهام متعلق به دولت باید در فهرست بنگاه‌های گروه یک قرار گیرند یعنی شرکت‌هایی که صد در صد سهامشان باید واگذار شود. در طول سال‌های ۸۹ تا ۹۱ در جداول قانون بودجه این مجموعه به‌عنوان شرکت گروه یک در فهرست واگذاری قرار داده شد و یک سال به وزارت اقتصاد فرصت داده شد تا واگذاری صورت گیرد.

به گفته وی، در سال‌های ۹۲ و ۹۳ بر اساس مصوبات هیات واگذاری مجتمع آلومینیوم المهدی و هرزال از مصادیق واگذاری محسوب شده و قیمت‌گذاری بر اساس آیین‌نامه مشخص و طبق شیوه معین مصوبه سیاست‌های کلی اصل ۴۴ توسط کارشناسان رسمی دادگستری انجام شد و تمامی قواعد و ضوابط نیز رعایت گردید. قیمت‌گذاری بر اساس ارزش خالص این مجتمع بوده است.



طیب‌نیا با اشاره به چند نوبت قیمت‌گذاری این مجتمع گفت: در سال ۹۲ طرح هرزال ۱۲۱۱ میلیارد تومان و آلومینیوم المهدی ۲۴۴ میلیارد تومان قیمت‌گذاری شد، اما خریداری وجود نداشت. در همان زمان هیات مدیره شرکت بالا بودن قیمت را دلیل شکست دانست. بعدازآن مجدداً روند قانون‌گذاری طی شد و در سال ۹۳، هزار و ۴۷۲ میلیارد تومان برای طرح هرزال و ۲۹۰ میلیارد تومان برای آلومینیوم المهدی قیمت‌گذاری شد که بازهم خریداری وجود نداشت. درنهایت در اسفند ۹۳ بر اساس ارزش خالص این مجتمع روی هم‌رفته ۹۲۸ میلیارد تومان قیمت‌گذاری شد و به یک شرکت در بخش خصوصی واگذار شد.

وزیر اقتصاد توضیح داد: این شرکت برای خارجی‌ها نیست بلکه سهام آن برای شرکت خارجی بوده، شرکتی که ۲۳۰۰ میلیارد تومان داشته که ۴۵۰ میلیارد تومان آن زیان انباشته بوده است. درنهایت این شرکت به بخش خصوصی واقعی واگذار شد که به‌تمامی تعهدات خود عمل کرده است.

طیب‌نیا در پایان و در جمع‌بندی گفت: مطابق نظر هیات داوری واگذاری کاملا منطبق با قانون بوده و تمامی موارد ایرادی و شکایت به‌طور مستقل و با نظر کارشناسی رد شده است.

## پخش رایگان تیزر رادیویی و تلویزیونی صنایع داخلی

پنجره ایرانیان؛ بر اساس طرح حمایت از اشتغال کارگر ایرانی، کلیه شرکت‌های تولیدکننده محصول و خدمات از خدمات پخش رایگان تیزر رادیویی و تلویزیونی برخوردار خواهند شد.

به گزارش خبرنگار پنجره ایرانیان به نقل از سایت اداره بازرگانی صداوسیما، پخش رایگان تیزر رادیویی و تلویزیونی بر اساس ضوابط به کلیه صاحبان کالا و خدمات بر اساس نیروی انسانی تعلق می‌گیرد. حسب صحبت مقام معظم رهبری در خصوص نام‌گذاری سال ۹۶ به‌عنوان سال (اقتصاد مقاومتی - تولید و اشتغال) و لزوم حمایت رسانه ملی از تولیدکنندگان کالا و خدمات ایرانی، اداره کل بازرگانی سازمان صداوسیما اقدام به اجرای طرح تشویقی رایگان از واحدهای تولیدی و خدماتی کرده است.

بر اساس این طرح، هر شرکت می‌تواند از ۳۰ عدد تیزر رایگان ۷۰ درصد در تلویزیون و ۳۰ درصد در رادیو (صبحگاهی ۱۳۰۰ ثانیه، عصرگاهی ۹۰۰ ثانیه، شامگاهی ۷۵۰ ثانیه) به‌صورت رایگان استفاده کند.

گفتنی است، برای استفاده از این طرح داشتن مواردی مثل: استاندارد، اساسنامه، روزنامه رسمی، پروانه بهره‌برداری، ثبت شرکت، ثبت برند، معرفی‌نامه، تاییدیه تعداد نیروی اشتغال به کار برای کارگران و لیست بیمه ۹۵ ضروری است.



## تولید چسب سیلیکون ماستیک توسط رباط وین



پنجره‌ایرانیان: شرکت رباط وین محصول جدید چسب خود را با برند سیلی فیکس به بازار عرضه کرد. چسب سیلیکون ماستیک با برند سیلی فیکس محصول جدیدی است که شرکت رباط وین آن را تولید و به بازار عرضه کرده است. از جمله مزایای چسب سیلیکون ماستیک رباط وین، آنتی فریز بودن آن است. این محصول در رنگ‌های مختلف تولید و به بازار عرضه شده است. گفتنی است، شرکت رباط وین، نماینده انحصاری فروش انواع پروفیل‌های یو.پی.وی.سی شرکت پرشین پی.وی.سی و یراق‌آلات و ملزومات نصب در و پنجره‌های وی.پی.وی.سی را به عهده دارد.

## اخذ نمایندگی نواویتا توسط زیبا پنجره گلستان



پنجره‌ایرانیان: شرکت زیبا پنجره گلستان نمایندگی پروفیل نواویتا را در استان گلستان به دست آورد. شرکت زیبا پنجره گلستان به مدیریت حامد زیاری، تولیدکننده در و پنجره یو.پی.وی.سی موفق به دریافت نمایندگی رسمی محصولات شرکت طلا پروفیل ارس با برند نواویتا شد. طلا پروفیل ارس تولیدکننده پروفیل‌های یو.پی.وی.سی با نام تجاری نواویتا است که در منطقه آزاد تجاری ارس - جلفا فعالیت می‌کند. گفتنی است، شرکت زیبا پنجره گلستان در زمینه تولید در و پنجره یو.پی.وی.سی در استان گلستان فعالیت می‌کند.

## افزایش قابلیت‌های ارتباطی نسخه کامپیوتری نرم‌افزار iwindow



پنجره‌ایرانیان: قابلیت‌های ارتباطی نرم‌افزار iwindow در نسخه کامپیوتری افزایش یافت. مدیر فروش و بازاریابی شرکت بهین سامان در این باره به خبرنگار پنجره ایرانیان گفت: پس از موفقیت نرم‌افزار iwindow به‌عنوان نرم‌افزار برتر (نسخه آندروید) صنعت در و پنجره در گوگل پلی و استفاده ۲۵۰۰۰ کاربر فعال در بیش از ۲۰۰ کشور جهان از این نرم‌افزار، نسخه کامپیوتری نرم‌افزار iwindow (نسخه کامل فروش و تولید پنجره‌های یو.پی.وی.سی و آلومینیوم) به کشورهای ترکیه، لبنان، هلند، عمان، آذربایجان، مصر، قطر، چین و شیلی صادر شده و مورد استقبال صنعتگران آن کشورها نیز قرار گرفته است.

با همکاری شرکت‌های واردکننده ماشین‌آلات توانستیم قابلیت اتصال دستگاه‌های برش خودکار به نرم‌افزار را ایجاد کرده و در اختیار کارخانه‌ها و کارگاه‌های تولیدی قرار دهیم. در حال حاضر اتصال به ماشین گرفت مولر، کابان، فوم، مرات، الوماتک و ایلماز در نرم‌افزار فعال بوده و مورد استفاده تولیدکننده‌های داخل و خارج از کشور قرار گرفته است. خوشحالیم که توانستیم با تکمیل این ارتباط گامی بزرگ در جهت ارتقا سطح نرم‌افزار و کمک به بهبود خط تولید داشته باشیم. همانند گذشته منتظر پیشنهادها و حمایت‌های شما عزیزان هستیم.

## توافقنامه بین‌المللی تولید پروفیل اروپایی در شرکت وین آرا



پنجره‌ایرانیان: شرکت وین آرا قراردادی به‌منظور تولید پروفیل اروپایی در ایران با یک شرکت بین‌المللی منعقد کرد. اخیراً جمعی از تاجران و تولیدکنندگان مطرح پروفیل یو.پی.وی.سی و آلومینیومی اروپایی به‌منظور بازدید از مجموعه وین آرا وارد کشور شده و از امکانات فنی و توانایی‌های این شرکت دیدن کردند. در پایان این دیدار، قراردادی بین‌المللی به‌منظور تولید پروفیل اروپایی در ایران بین دو طرف منعقد شد. گفتنی است، شرکت وین آرا در زمینه تولید در و پنجره یو.پی.وی.سی، نماهای نوین ساختمانی، شیشه‌های دوجداره و تولید مقاطع گالوانیزه فعالیت می‌کند.

## افتتاح انبار پنجره عصر فردا در ابهر



پنجره‌ایرانیان: شرکت پنجره عصر فردا انبار محصولات خود را در شهرستان ابهر افتتاح کرد. شرکت پنجره عصر فردا جهت پوشش مشتریان استان زنجان، انبار محصولات خود را در شهرستان ابهر افتتاح کرده و آماده عرضه خدمات به مشتریان است. گفتنی است، شرکت پنجره عصر فردا نمایندگی یراق‌آلات روتو، یراق‌آلات جویس، پروفیل‌های پلاس‌پین بست ویژن، فنس‌ترمن، پلی‌سولفاید ندکس و نمایندگی انحصاری پیچ مکس را در استان‌های قزوین و زنجان در اختیار داشته و همچنین عامل فروش گالوانیزه جهان فولاد در این دو استان است.

## محصول جدید کیمیا صنعت آویسا



پنجره‌ایرانیان: کیمیا صنعت آویسا محصول جدید چسب GMAX، پلی سولفاید خود را به بازار عرضه کرد. این محصول که برای دوجداره کردن شیشه کاربرد دارد از این به بعد در سبد کالایی کیمیا صنعت آویسا برای عرضه در بازار قرار خواهد داشت. گفتنی است، کیمیا صنعت آویسا در زمینه تولید سیلیکون ماستیک و واردات فوم، سیلیکون خالص، چسب ماستیک، درزگیر، چسب ۱۲۳، چسب سیلیکون و سایر ملزومات شیشه فعالیت دارد.

## فروش محصولات ویندور با شرایط و به قیمت کارخانه



پنجره‌ایرانیان: شرکت ویندور فروش پروفیل محصول مشترک ترکیه را با شرایط بلندمدت و به لیست قیمت کارخانه (بدون هرگونه مبلغ اضافه بر لیست قیمت) شروع کرد. بنا به گزارش خبرنگار پنجره ایرانیان، این محصولات دارای ۱۵ سال گارانتی مکتوب و قابل ارائه به کلیه مصرف‌کنندگان خواهند بود. هزینه حمل برای خریدهای بالا دریافت نخواهد شد ضمناً تیغه، قالب و نرم‌افزار به کلیه مشتریان ارائه می‌شود. مشتریان می‌توانند برای کسب اطلاعات بیشتر با شرکت ویندور تماس بگیرند. گفتنی است، گروه تجاری ویندور در زمینه پخش پروفیل‌های ایرانی و ترک، پخش یراق‌آلات، دستگاه‌های مونتاژ سه فاز و تک فاز ایرانی و ترک، دستگاه‌های اسپیسر حرارتی ترک، اسپیسر حرارتی، توری‌های پلیسه‌ای، لوازم شیشه و ملزومات پنجره و کلیه موارد مربوط به صنف یو.پی.وی.سی فعالیت می‌کند.

## عرضه پروفیل آلدورا با شرایط ویژه توسط ویندور

پنجره‌ایرانیان: شرکت ویندور فروش پروفیل‌های آلدورا وین و اسکای وین را با خدمات ویژه و منحصربه‌فرد گارانتی برای مشتریان خود ارائه می‌کند. به گزارش خبرنگار پنجره‌ایرانیان، مدیر شرکت ویندور با اعلام این مطلب عنوان کرد: ویندور با عرضه پروفیل‌های آلدورا وین و اسکای وین برای کلیه خریداران پنجره، گارانتی مکتوب ۱۵ ساله با مشخصات محل پروژه ارائه می‌کند تا تولیدکنندگان پنجره با خاطری آسوده‌تر نسبت به تولید و ارائه خدمات به مصرف‌کنندگان پرداخته و دغدغه‌های ناشی از کیفیت محصولات، بازار پنجره و تولیدکنندگان را تحت تاثیر قرار ندهد. این گارانتی شامل تغییر رنگ و شکل و ایرادات ناشی از تولید پروفیل خواهد بود.

حسن‌پور افزود: برگه گارانتی با مهر و امضای کارخانه تولیدکننده پروفیل و مشخصات کامل پروژه است و تولیدکننده پنجره مسئولیتی در قبال ایرادات احتمالی پروفیل نداشته و مسئولیت مستقیماً متوجه کارخانه خواهد بود. وی گفت: خریداران پنجره نیز با در دست داشتن برگه گارانتی مکتوب اطمینان خاطر نسبت به کیفیت و پشتیبانی محصول خریداری‌شده را داشته و تمایل بیشتری نسبت به استفاده از پنجره‌های یو. پی. وی. سی خواهند داشت. حسن‌پور در پایان اظهار داشت: ویندور امیدوار است در زمینه ارائه خدمات به مشتریان گام‌های بیشتر و مؤثرتری برداشته و در راستای بهبود وضعیت بازار اقدامات ارزنده‌تری ارائه کند.

## اریکه تجارت دهگان تنها نماینده رسمی توری S.d.s در ایران

پنجره ایرانیان: شرکت اریکه تجارت دهگان با انتشار اطلاعیه‌ای اعلام کرد که نمایندگی پخش محصولات توری پلیسه S.d.s تنها بر عهده این شرکت است. بنا بر اطلاعیه‌ای که از سوی شرکت اریکه تجارت دهگان در اختیار تحریریه پنجره ایرانیان قرار گرفت، این شرکت تنها توزیع‌کننده رسمی توری‌های پلیسه S.d.s در کشورمان می‌باشد. در این اطلاعیه آمده است که با تکیه بر گواهینامه معتبری که شرکت S.d.s برای شرکت اریکه تجارت دهگان صادر کرده است، توزیع توری‌های پلیسه S.d.s در کشورمان به‌صورت انحصاری بر عهده این شرکت ایرانی است و مصرف‌کنندگان هنگام تهیه این محصول باید به این نکته توجه داشته باشند. گفتنی است، شرکت اریکه تجارت دهگان از سال ۱۳۹۱ در زمینه توزیع یراق‌آلات، دستگاه‌های مونتاژ در و پنجره و نیز توری‌های پلیسه فعالیت دارد.



## تکنو وین نماینده گی اسکای وین در آذربایجان شرقی را کسب کرد

پنجره ایرانیان: گروه تولیدی تجاری تکنو وین موفق به کسب نمایندگی فروش پروفیل اسکای وین در استان آذربایجان شرقی شد. پروفیل اسکای وین محصول مشترک ایران و ترکیه بوده و دارای ۱۵ سال گارانتی مکتوب برای کلیه مصرف‌کنندگان است. این پروفیل با شرایط تسویه بلندمدت و با قیمت کارخانه به تمامی مشتریان عرضه می‌شود. گفتنی است، گروه تولیدی تجاری تکنو وین ایران در زمینه تهیه، توزیع و فروش انواع ماشین‌آلات، پروفیل و یراق‌آلات در و پنجره و ملزومات شیشه دوجداره در آذربایجان شرقی فعالیت می‌کند.



## پخش تبلیغات تلویزیونی واناوین آغاز شد

پنجره ایرانیان: تبلیغات تلویزیونی شرکت واناوین در خردادماه از شبکه‌های مختلف سیما پخش شد. به گزارش خبرنگار پنجره ایرانیان به نقل از واحد بازرگانی و تبلیغات شرکت تکنما پی‌وی‌سی سپاهان، تبلیغات واناوین از خردادماه ۹۶ به‌طور سراسری از شبکه‌های پر بازدید صداوسیما جمهوری اسلامی ایران پخش شد. گفتنی است، شرکت تکنما پی‌وی‌سی سپاهان (واناوین) تولیدکننده پروفیل یو.پی.وی.سی بانام تجاری واناوین است که در اصفهان فعالیت می‌کند.



## دوره‌های آموزشی انستیتو پلیمر کیمیاران مردادماه ۹۶

پنجره: انستیتو پلیمر کیمیاران یک دوره آموزشی دوازده روزه پروفیل در و پنجره در مردادماه سال جاری برگزار می‌کند. یکجک تخصصی دو روزه پروفیل در و پنجره شامل سه دوره اپراتور میکسر، اپراتور تولید و اپراتور کنترل کیفیت است که در روزهای دوم و سوم مردادماه ۹۶ برگزار می‌شود. گفتنی است، انستیتو پلیمر کیمیاران همچنین سمینار فرمولاسیون و فرایند تولید گرانول سیم و کابل را در تاریخ ۱۱ مردادماه ۹۶ برگزار می‌کند.



## شیشه‌های ونوس شیشه در نمای ساختمان بورس تهران

پنجره ایرانیان: شیشه‌های نمای ساختمان بورس و اوراق بهادار تهران توسط شرکت ونوس شیشه تامین شده است. به گزارش خبرنگار پنجره ایرانیان، ونوس شیشه که تولید شیشه و نماهای شیشه‌ای ساختمان‌های مطرح زیادی را در تهران و سراسر کشور به عهده داشته است، این بار نیز مبادرت به تهیه و نصب شیشه ساختمان بورس و اوراق بهادار تهران کرده است. شیشه مورد استفاده در ساختمان بورس تهران یکی از جدیدترین محصولات این شرکت است که با برند V-Cool Smart و با حداقل ضریب تبادل حرارت (U-Value=1.1) به بازار ساختمان عرضه شده است. استفاده از این نوع شیشه، آرامش دمایی و صرفه‌جویی قابل‌ملاحظه‌ای در انرژی به ارمغان می‌آورد. گفتنی است، ونوس شیشه یکی از مطرح‌ترین شرکت‌های فعال در زمینه تولید انواع شیشه‌های ساختمانی، صنعتی و خودرویی در خاورمیانه است.



## نخستین کنفرانس ملی ساخت ایران برگزار می‌شود

پنجره ایرانیان: نخستین کنفرانس ملی «ساخت ایران» تیرماه ۹۶ در مرکز همایش‌های صداوسیما برگزار می‌شود. نخستین کنفرانس ملی «ساخت ایران» با رویکرد حمایت از تولید، خدمات و رضایت‌مندی مشتری، از سوی موسسه آموزشی و پژوهشی اتاق ایران با همکاری گروه آموزشی و فرهنگی ایده، ۱۸ تیرماه سال جاری در مرکز همایش‌های صداوسیما برگزار می‌شود. مدیر اجرایی موسسه آموزشی و پژوهشی اتاق ایران، اهداف اصلی این سمینار را تشویق و ترغیب تولیدکنندگان داخلی، ارج نهادن به تولیدات داخلی برای صادرات و معرفی بیشتر و کمک به رشد شرکت‌های تولیدی کوچک و متوسط عنوان کرد. مینا علاوش گفت: همچنین نتایج ارزیابی شرکت‌های تولیدی که توسط انجمن حمایت از حقوق مصرف‌کنندگان آذربایجان غربی انجام شده است در این سمینار اعلام می‌شود؛ ارزیابی شرکت‌ها بر اساس مدل‌های ۱۰۰۴ و ۱۰۰۲ و با معیارهای رسیدگی به شکایات مشتری و رعایت حقوق و جلب نظر مشتری و همچنین کیفیت کالا و تولید و قیمت‌گذاری انجام شده است. مدیر اجرایی موسسه آموزشی و پژوهشی اتاق ایران افزود: در این سمینار، سخنرانانی از بخش دولتی و خصوصی و جمعی از کارشناسان اقتصادی در پل‌هایی با موضوعات رابطه نظام بانکی و تولید، رئیس برنامه‌های دولت برای حمایت از تولید داخلی، الگو و فرهنگ مصرف و مشکلات و موانع تولید سخنرانی خواهند کرد.



## بیستمین اجلاس سازمان نظام‌مهندسی ساختمان کشور

پنجره ایرانیان: بیستمین اجلاس سازمان نظام‌مهندسی ساختمان کشور تیرماه ۹۶ برگزار می‌شود. بیستمین اجلاس سازمان نظام‌مهندسی ساختمان کشور ۲۱ و ۲۲ تیرماه ۹۶ با حضور اعضای شورای مرکزی، اعضای هیات عمومی و هیات‌هایی از سازمان‌های نظام‌مهندسی سراسر کشور برگزار می‌شود. برگزاری اجلاس هیات عمومی و معرفی نامزدهای انتخابات شورای مرکزی دوره هشتم و انتخابات اعضای شورای مرکزی دوره هشتم از جمله برنامه‌های این اجلاس دوازده روزه است.



## اخبار نمایشگاهی

### قدردانی اوروین از بازدید کنندگان نمایشگاه ساختمان ارومیه



پنجره‌ایرانیان: گروه تولیدی صنعتی آلتین پلیمر ایرانیان (اوروین) از کلیه کسانی که از غرفه این شرکت در سیزدهمین دوره نمایشگاه صنعت ساختمان ارومیه بازدید کردند کمال تشکر و قدردانی را به عمل آورده است. نمایشگاه صنعت ساختمان، ماشین‌آلات و صنایع وابسته ارومیه به مدت چهار روز از ۲ تا ۵ خردادماه ۱۳۹۶ در محل دائمی نمایشگاه‌های بین‌المللی ارومیه به معرفی شرکت‌های تاسیساتی و ساختمانی فعال در ایران و جدیدترین دستاوردهای آنها پرداخت. گفتنی است، گروه تولیدی صنعتی آلتین پلیمر ایرانیان تولیدکننده پروفیل یو.پی.وی.سی با نام تجاری اوروین در ارومیه است.

### قدردانی بازرگانی غفاری از بازدید کنندگان نمایشگاه ساختمان ارومیه



پنجره‌ایرانیان: گروه تولیدی صنعتی غفاری از کلیه کسانی که از غرفه این شرکت در سیزدهمین دوره نمایشگاه صنعت ساختمان ارومیه بازدید کردند کمال تشکر و قدردانی را به عمل آورده است. نمایشگاه صنعت ساختمان، ماشین‌آلات و صنایع وابسته ارومیه به مدت چهار روز از ۲ تا ۵ خردادماه ۱۳۹۶ در محل دائمی نمایشگاه‌های بین‌المللی ارومیه به معرفی شرکت‌های تاسیساتی و ساختمانی فعال در ایران و جدیدترین دستاوردهای آنها پرداخت. گفتنی است، گروه تولیدی صنعتی غفاری نمایندگی انحصاری پروفیل دکتر وین و پاپاوین ترکیه در ایران را در اختیار دارد.

### قدردانی صنایع قلعه‌گیر از بازدید کنندگان نمایشگاه اردبیل



پنجره‌ایرانیان: گروه صنایع یو.پی.وی.سی قلعه‌گیر از کلیه کسانی که از غرفه این شرکت در نمایشگاه صنعت ساختمان اردبیل بازدید کردند کمال تشکر و قدردانی را به عمل آورده است. نمایشگاه صنعت ساختمان، ماشین‌آلات و صنایع وابسته اردبیل به مدت چهار روز از ۲ تا ۵ خردادماه ۱۳۹۶ در محل دائمی نمایشگاه‌های بین‌المللی استان اردبیل به معرفی شرکت‌های تاسیساتی و ساختمانی فعال در ایران و جدیدترین دستاوردهای آنها پرداخت. گفتنی است، گروه صنایع یو.پی.وی.سی قلعه‌گیر نماینده رسمی پروفیل هافمن در استان اردبیل است.

### نهمین نمایشگاه صنعت ساختمان قائم شهر ۹۶



پنجره‌ایرانیان: نهمین دوره نمایشگاه بین‌المللی تاسیسات ساختمان و سیستم‌های سرمایشی و گرمایشی، در و پنجره و صنایع وابسته قائم‌شهر از ۲۰ تا ۲۴ تیرماه ۱۳۹۶ در محل دائمی نمایشگاه‌های بین‌المللی استان مازندران برگزار می‌شود. در این نمایشگاه شرکت‌های تولیدی داخلی و بین‌المللی، محصولات خود را در بخش‌های مختلف صنعت ساختمان شامل: در و پنجره، تاسیسات، سیستم‌های سرمایشی و گرمایشی، بتن، نما، دکوراسیون و معماری داخلی، کناف، لوله، اتصالات و ... ارائه می‌کنند.



### نمایشگاه ساختمان تهران در قالب ۲ نمایشگاه به شهر آفتاب می‌رود

پنجره ایرانیان: ۱۳ تا ۱۶ تیرماه سال جاری نمایشگاه ساختمان در قالب دو نمایشگاه در مجموعه نمایشگاهی شهر آفتاب تهران برگزار می‌شود. به گزارش ایلنا، تیرماه امسال دو نمایشگاه بین‌المللی تخصصی صنایع سرمایشی و گرمایشی، تاسیسات ساختمانی و شهرسازی تهران (HEATCOOLEX) و نمایشگاه بین‌المللی تخصصی در، پنجره، شیشه، کفپوش، یراق‌آلات، ماشین‌آلات و صنایع وابسته تهران (WINDOREX)، در شهر آفتاب برگزار می‌شود. براساس این گزارش، مجری برگزاری این نمایشگاه تصمیم دارد تا ضمن برگزاری نمایشگاهی متفاوت و مطابق با نیاز مشارکت‌کنندگان و مخاطبان صنعت ساختمان و تاسیسات، باعث ایجاد حرکت در مسیر توسعه اقتصادی صنعت ساختمان و تاسیسات از طریق رونق‌بخشی، پویایی و خروج از رکود شرکت‌های فعال در این حوزه شود. این گزارش می‌افزاید: معرفی آخرین توانمندی‌ها و فناوری‌ها در عرصه صنعت ساختمان پنجره ایرانیان: ۱۳ تا ۱۶ تیرماه سال جاری نمایشگاه ساختمان در قالب دو نمایشگاه در مجموعه نمایشگاهی شهر آفتاب تهران برگزار می‌شود. به گزارش ایلنا، تیرماه امسال دو نمایشگاه بین‌المللی تخصصی صنایع سرمایشی و گرمایشی، تاسیسات ساختمانی و شهرسازی تهران (HEATCOOLEX) و نمایشگاه بین‌المللی تخصصی در، پنجره، شیشه، کفپوش، یراق‌آلات، ماشین‌آلات و صنایع وابسته تهران (WINDOREX)، در شهر آفتاب برگزار می‌شود. براساس این گزارش، مجری برگزاری این نمایشگاه تصمیم دارد تا ضمن برگزاری نمایشگاهی متفاوت و مطابق با نیاز مشارکت‌کنندگان و مخاطبان صنعت ساختمان و تاسیسات، باعث ایجاد حرکت در مسیر توسعه اقتصادی صنعت ساختمان و تاسیسات از طریق رونق‌بخشی، پویایی و خروج از رکود شرکت‌های فعال در این حوزه شود. این گزارش می‌افزاید: معرفی آخرین توانمندی‌ها و فناوری‌ها در عرصه صنعت ساختمان

### گفتگوی مجری نمایشگاه در و پنجره شهر آفتاب با رادیو ایران

پنجره‌ایرانیان: مدیر بازرگانی شرکت توسعه تجارت راه ابریشم، برگزارکننده نمایشگاه‌های بین‌المللی در و پنجره، ماشین‌آلات صنایع سرمایشی و گرمایشی، لوله و اتصالات با رادیو ایران گفتگویی انجام داد. خانم محرری، مدیر بازرگانی شرکت توسعه تجارت راه ابریشم در این گفتگو، به سوالات مجری برنامه درخصوص سه نمایشگاهی که به‌صورت هم‌زمان از ۱۳ تا ۱۶ تیرماه در مجموعه نمایشگاهی شهر آفتاب برگزار می‌شود پاسخ داد. سه نمایشگاه تخصصی با عناوین اولین نمایشگاه بین‌المللی تخصصی در و پنجره، شیشه، کفپوش، یراق‌آلات و ماشین‌آلات و صنایع وابسته؛ اولین نمایشگاه بین‌المللی تخصصی صنایع سرمایشی و گرمایشی، تاسیسات ساختمانی و شهرسازی و تجهیزات وابسته؛ ششمین نمایشگاه لوله و اتصالات، شیرآلات و ماشین‌آلات پمپ و فیلتر به‌صورت هم‌زمان در مجموعه نمایشگاهی شهر آفتاب برگزار می‌شود. محرری در خصوص دلیل انجام هم‌زمان این سه عنوان نمایشگاهی، گفت: هدف ما از برگزاری هم‌زمان سه عنوان نمایشگاهی متفاوت، پاسخگویی به نیازهای گسترده مشارکت‌کنندگان، مخاطبان و بازدیدکنندگان بخش‌های مختلف صنعت ساختمان و تاسیسات، حرکت در مسیر توسعه اقتصادی و تلاش برای رونق بخشی، پویایی و خروج از رکود در بخش مسکن و معرفی آخرین فناوری‌ها، دستاوردها و توانمندی‌های صنعت ساختمان است. ایجاد بستر مناسب برای تولیدکنندگان و ارائه‌دهندگان خدمات جهت ارتباط با مخاطبان، ایجاد بستری مناسب برای جذب سرمایه‌گذاری، شرکای تجاری، منابع انسانی و دسترسی به خدماتی بهتر و ... از جمله مهمترین اهداف این نمایشگاه‌ها اعلام شده است. همچنین متولیان برپایی این دو نمایشگاه تصمیم دارند تا با دعوت از هیات‌های تجاری بازدیدکننده از کشورهای مختلف و همکاری‌های بین‌المللی و تجاری، آنها را از تولید کلان تا خدمات خرد صنعت ساختمان آشنا سازند. برگزاری نمایشگاهی هدفمند با معرفی روش‌ها و تکنیک‌های روز دنیا، بسترسازی برای تبادل تجربیات و تعامل اطلاعات میان مشارکت‌کنندگان و ایجاد رقابت سالم و تامین رضایت مشارکت‌کنندگان از طریق تامین مخاطبان متخصص و مخاطبان عام با تبلیغات هدفمند از دیگر اهداف متولیان برگزاری این دو نمایشگاه در حوزه ساختمان اعلام شده است.

## آغاز ثبت نام اینترنتی هفدهمین نمایشگاه ساختمان تهران

پنجره‌ایرانیان: ثبت نام اینترنتی هفدهمین نمایشگاه صنعت ساختمان تهران که مردادماه ۹۶ برگزار می‌شود، آغاز شد. ثبت نام اینترنتی هفدهمین نمایشگاه بین‌المللی صنعت ساختمان تهران از اول خردادماه شروع شده است. این نمایشگاه به مدت ۴ روز از ۲۱ تا ۲۴ مردادماه ۹۶ در محل دائمی نمایشگاه‌های بین‌المللی تهران پذیرای بازدیدکنندگان و فعالان صنعت ساختمان کشور خواهد بود.



## یازدهمین نمایشگاه صنعت ساختمان زنجان

پنجره‌ایرانیان: یازدهمین نمایشگاه صنعت ساختمان، تاسیسات سرمایشی گرمایشی زنجان ۱۳ تا ۱۶ تیرماه ۱۳۹۶ در محل دائمی نمایشگاه بین‌المللی کاسپین استان زنجان برگزار می‌شود. عناوین محصولات نمایشگاه شامل: صنایع ساختمان، کاشی و سرامیک، تاسیسات سرمایشی و گرمایشی، لوله و اتصالات، عایق‌ها، سازه پیش‌ساخته، آسانسور و بالابر، شیرآلات بهداشتی، تجهیزات ویژه استخر، سونا و آشپزخانه، نما، محوطه‌سازی، تجهیزات مهندسی، پیمانکار، انبوه‌ساز، مشاور، بتن و فرآورده‌های بتنی، سنگ ساختمان، مصالح و... می‌شود.



## نوزدهمین نمایشگاه صنعت ساختمان شیراز

پنجره‌ایرانیان: نوزدهمین نمایشگاه بین‌المللی صنعت ساختمان شیراز از ۱۲ تا ۱۶ تیرماه ۱۳۹۶ در محل دائمی نمایشگاه‌های بین‌المللی استان فارس برگزار می‌شود. در این نمایشگاه شرکت‌های تولیدی داخلی و بین‌المللی، محصولات خود را در بخش‌های مختلف صنعت ساختمان شامل: در و پنجره، تاسیسات، بتن، نما، دکوراسیون و معماری داخلی، کناف، لوله، اتصالات و... ارائه می‌کنند.



## بیستمین نمایشگاه صنعت ساختمان مشهد تیرماه برگزار می‌شود

پنجره‌ایرانیان: بیستمین نمایشگاه بین‌المللی ساختمان (معماری و عمران) صنایع سرمایشی و گرمایشی مشهد (BuildShow) از ۱۹ تا ۲۳ تیرماه ۱۳۹۶ در محل دائمی نمایشگاه‌های بین‌المللی استان خراسان رضوی برگزار می‌شود. در این نمایشگاه شرکت‌های تولیدی داخلی و بین‌المللی، محصولات خود را به مدت ۵ روز در بخش‌های مختلف صنعت ساختمان در معرض دید علاقه‌مندان و فعالان صنعت ساختمان قرار می‌دهند.



## شانزدهمین نمایشگاه در و پنجره کرمانشاه تیرماه برگزار می‌شود

پنجره‌ایرانیان: نمایشگاه صنعت در و پنجره کرمانشاه تیرماه ۹۶ برگزار می‌شود. شانزدهمین دوره نمایشگاه در و پنجره، لوله و اتصالات کرمانشاه از ۲۰ تا ۲۳ تیرماه سال ۱۳۹۶ در نمایشگاه‌های بین‌المللی استان کرمانشاه، با حضور فعالان و صنعتگران برگزار می‌شود. در این نمایشگاه شرکت‌های تولیدی محصولات خود را به مدت ۴ روز در معرض دید علاقه‌مندان قرار می‌دهند.



## چهارمین نمایشگاه اختصاصی ایران (عراق - نجف)

پنجره‌ایرانیان: چهارمین نمایشگاه اختصاصی جمهوری اسلامی ایران در شهر نجف عراق شهریورماه ۱۳۹۶ برگزار می‌شود. چهارمین نمایشگاه اختصاصی جمهوری اسلامی ایران با محوریت تامین کالاهای اساسی و زنجیره‌های توزیع در مناطق شیعه‌نشین در سال جدید قمری (محرم) ۱۴۰۱ الی ۱۰ شهریورماه ۱۳۹۶ در شهر محل دائمی نمایشگاه‌های بین‌المللی شهر نجف برگزار می‌شود. حوزه‌های فعالیت این نمایشگاه شامل صنایع غذایی و کشاورزی، لوازم خانگی، مبلمان اداری و منزل، پلاستیک و پتروشیمی، صنعت ساختمان و... است. گفتنی است، علاقه‌مندان به حضور در این نمایشگاه می‌توانند به سایت مجری برگزاری این نمایشگاه، شرکت توسعه نمایشگاه‌های بین‌المللی بنیس مراجعه کنند.



## برگزاری نمایشگاه اختصاصی ایران در تونس

پنجره‌ایرانیان: نمایشگاه اختصاصی ایران آذرماه ۹۶ در تونس برگزار می‌شود. این نمایشگاه که به منظور گسترش همکاری‌های صنعتی، تجاری و بازرگانی دوجانبه ترتیب داده شده است در تاریخ ۱ تا ۳ آذرماه ۱۳۹۶ (۲ تا ۴ نوامبر ۲۰۱۷) در مرکز نمایشگاهی الشریقه کشور تونس برگزار می‌شود. در دیداری که با دبیر اول سفارت تونس در تهران انجام شد گسترش همکاری‌های اقتصادی و نمایشگاهی میان شورای همکاری‌های اقتصادی ایران و آفریقا و کشور تونس مورد مذاکره و گفتگو قرار گرفت و هیاتی در فروردین ۱۳۹۶ با سفر به تونس به بررسی محل نمایشگاهی و آشنایی با بازار تونس پرداخت. در همین راستا با مشارکت آژانس «مدیا پرس» در کشور تونس و شرکت «پارس تجارت پارادیس» برگزاری «روز ایران» و «معرفی محصولات ایرانی» در کشور تونس و سمینار توانمندی‌های شرکت‌های ایرانی به شرکت‌های تونسی در غالب B2B و تبلیغ کالا و معرفی شرکت در رسانه‌های معتبر و شبکه‌های خبری کشورهای آفریقایی مورد تفاهم‌نامه قرار گرفت. با توجه به ظرفیت محدود نمایشگاه، شرکت‌های صادراتی و متقاضیانی که قصد حضور در این سمینار اقتصادی و رسانه‌ای را دارند در اسرع وقت درخواست مکتوب خود را به دبیرخانه شورا ارسال کنند.



## نمایشگاه ایندکس اندونزی ۲۰۱۷ برگزار می‌شود

پنجره‌ایرانیان: نمایشگاه بین‌المللی تخصصی طراحی داخلی، دکوراسیون و مبلمان اندونزی (Index - Indonesia 2017) مهرماه ۹۶ برگزار می‌شود. نمایشگاه بین‌المللی و تخصصی طراحی داخلی، دکوراسیون و مبلمان اندونزی از ۱۳ تا ۱۶ مهرماه ۹۶ در مرکز دائمی نمایشگاه‌های بین‌المللی اندونزی برگزار می‌شود. کالاهای قابل ارائه در این نمایشگاه عبارتند از: فرش و انواع زیرانداز دست‌باف، انواع لوستر و چراغ‌های تزئینی رنگی، کاغذ دیواری و انواع پوشش‌های خانگی، کودک، اداری، رستورانی، هتلی، فروشگاه‌های و باغی، انواع صنایع دستی، تابلو، قاب و هنرهای تزئینی، تزئینات خانگی، لوازم عتیقه و دکوراسیون داخلی، انواع پرده و کرکره، سیستم‌های تهویه و کنترل دمای هوا، صنایع و محصولات نساجی، انواع در، پنجره و نرده‌های محافظ، تجهیزات آشپزخانه، لوازم بهداشتی و حمام، استخر، سونا، جکوزی، شیشه و آینه، انواع لوازم خانگی، رستورانی و فروشگاه‌های، تجهیزات آرایشگاهی، بازسازی، فضای سبز.





## اجرای طرح اشتغال فارغ التحصیلان در تیرماه



پنجره ایرانیان؛ معاون اشتغال وزیر کار از آغاز اجرای طرح کارانه اشتغال جوانان و فارغ التحصیلان دانشگاهی در تیر ماه امسال خبر داد.

به گزارش ایسنا، عیسی منصوری اظهار کرد: طرح کارانه اشتغال جوانان (کاج) تاکنون در هشت استان به شکل آزمایشی اجرا شده است و بیش از ۷۰ درصد کسانی که در این طرح شرکت کردند جذب بازار کار شدند.

وی افزود: تلاش ما این است که در این طرح، فرد جایگزین نیروی دیگری نشود و تا بعد از چند سال دچار ریزش نشویم و تداوم در اشتغال وجود داشته باشد.

منصوری با اشاره به جزئیات طرح کارورزی، گفت: نگاه ما این است که در مرحله اول کارفرمایان را به جذب فارغ التحصیلان و دانش‌آموختگان تشویق کنیم.

معاون توسعه کارآفرینی و اشتغال وزارت کار که در برنامه تیر امشب سخن می‌گفت، ادامه داد: بسیاری از کشورها برای ترغیب کارفرمایان به استفاده از نیروهای کار جدید مکانیسم‌هایی را در نظر می‌گیرند و مشوق‌های حمایتی پیش‌بینی می‌کنند.

منصوری تأکید کرد: ما نیز در راستای جذب نیروی کار جدید پیش‌بینی کردیم کارفرمایانی که نیروی کار

خود را از میان فارغ التحصیلان انتخاب کنند تا دو سال مشمول بهره‌مندی از تخفیف‌ها و مشوق‌های بیمه‌ای شوند. وی گفت: در مرحله بعد به دنبال آماده‌سازی نیروی کار از طریق ارائه آموزش‌های مهارتی و گذراندن دوره‌های کارورزی هستیم. معاون توسعه کارآفرینی و اشتغال وزارت کار به

عدم تعادل بازار کار در دوران رکود اقتصادی کشور اشاره کرد و گفت: در شرایطی که با بحران‌ها و رکود اقتصادی مواجه بودیم بسیاری از بنگاه‌ها از جذب نیروی جدید خودداری کردند این در حالی بود که با نیروی کار بسیاری در جامعه مواجه بودیم. به گفته وی ۷۵ درصد کسانی که سال گذشته وارد بازار کار شدند جزو فارغ التحصیلان دانشگاهی بودند.

## ریعی با پس گرفتن قانون کار اعتمادسازی کرد



حمیدرضا سیفی، رییس کانون انجمن‌های صنفی کارفرمایی استان تهران، نیز در ادامه این نشست با تأکید بر لزوم اصلاح اساسنامه سازمان تامین اجتماعی گفت: تشکلهای کارگری و کارفرمایی باید بر منابع سازمان تامین اجتماعی نظارت و در مورد آن تصمیم‌گیری کنند.

وی با بیان اینکه بسیاری از فعالیت‌های تامین اجتماعی هنوز به طور کامل اصلاح نشده است، افزود: امروز شستا رها شده و لازم است مدیریت آن اصلاح شود.

به گفته سیفی سازمان‌ها در صورت انجام هر کاری باید برنامه استراتژیک منظمی داشته باشند تا براساس آن بتوانند در چهار سال آینده حرکت کنند. وی ابراز امیدواری کرد: در دولت دوازدهم تشکلهای موازی شکل نگیرند و ساماندهی تشکلهای همچنان تداوم داشته باشد.

حسن کرباسی، رییس هیات مدیره انجمن صنفی کاربایی‌های بین‌المللی ایران، نیز با اشاره به آثار مثبت برجام در عرصه اشتغال بین‌المللی گفت: با توجه به موفقیتی که برجام داشته اشتغال بین‌المللی می‌تواند جایگاه مهمی در بسترسازی اشتغال داشته باشد.

وی از اعزام نیروی کار به ایرلند به عنوان اولین توافقنامه میان بخش خصوصی و دولت نام برد که با حمایت وزیر کار در دولت یازدهم به سرانجام رسیده است.

کرباسی در عین حال یکی از مشکلات کاربایی‌ها را عدم اعتماد به بخش خصوصی دانست و ابراز امیدواری کرد: همکاری و تعامل بیشتر دولت دوازدهم با بخش خصوصی در اعزام و تبادل نیروهای کار، توسعه مراودات میان کشورها و تبادل فرهنگها موثر واقع شود.

همچنین محمد کریمی، عضو هیات ریسه اتاق تعاون ایران، در این نشست با اشاره به نام‌گذاری امسال اظهار کرد: تولید و اشتغال از تعاون می‌گذرد و امیدواریم که دکتر روحانی کارهای ناتمام خود را در سال تولید و اشتغال به انجام برساند.

وی ابراز امیدواری کرد: وزارت تعاون در لایحه تفکیک وزارتخانه‌ها با وزارت بازرگانی ادغام نشود و یا به شکل یک وزارتخانه مستقل تفکیک شود یا در وضع موجود باقی بماند.

## سونامی قیمت مسکن در راه نیست



پنجره ایرانیان؛ هم‌اکنون در پیش‌رونی مسکن قرار داریم و در صورت ورود به دوره رونق، قاعدتاً تورم بین ۱۰ تا ۱۲ درصد زاییده می‌شود که جهشی و سونامی گونه نیست، زیرا اصلاً نقدینگی در کشور وجود ندارد که به بخش مسکن برسد.

حسام عقیابی در گفت‌وگو با ایسنا اظهار کرد: به اعتقاد من ۱۵ روز خردادماه را باید ملاک ارزیابی بازار مسکن در سال جاری قرار داد؛ چرا که نیمه اول فروردین ماه تعطیل است و در نیمه دوم متقاضیان نهایتاً از چند فایل بازدید می‌کنند و معاملات چندانی انجام نمی‌شود.

اردیبهشت ماه نیز تحت تأثیر دو انتخابات مهم ریاست جمهوری و شوراهای شهر و روستا بودیم که به همین دلیل خریداران و فروشندگان دست نگه داشتند و دیدیم با این‌که همواره حجم معاملات در اردیبهشت ماه سیر صعودی داشت، امسال تعداد معاملات کمتر بود. لذا می‌توان گفت معاملات عملاً در خردادماه آغاز شده و

این ماه را می‌توان آغاز پیش‌رونی مسکن عنوان کرد. عقیابی با بیان این‌که ظرفیت افزایش قیمت مسکن تا اواسط تابستان وجود ندارد گفت: اگر از دوران پیش‌رونی عبور کنیم و وارد رونق شویم قاعدتاً تورم در کنار رونق زاییده می‌شود که البته جهشی و سونامی گونه نیست؛ زیرا اصلاً نقدینگی در کشور وجود ندارد و بانک‌ها پول‌های خود را در زمین و ملک خوابانده‌اند.

رییس اتحادیه مشاوران املاک پیش‌بینی کرد: حداکثر رشد قیمت مسکن متناسب با تورم خواهد بود، آن هم به شرطی که وارد دوران رونق شویم. در این صورت احتمالاً قیمت مسکن ۱۰ تا ۱۲ درصد افزایش را تجربه خواهد کرد. در مجموع سال ۱۳۹۶ را سال خوبی برای بخش مسکن می‌دانم. به اعتقاد من شاهد روند ملایمی در نیمه اول و روند پرشتاب‌تری در نیمه دوم خواهیم بود.

عقابی با بیان این‌که کاهش عرضه نسبت به تقاضا در برخی شهرها، بافت‌ها و مناطق کشور معمولاً به عاملی در جهت عدم توازن قیمت مسکن تبدیل می‌شود گفت: پیشنهادم به دولت و مجموعه‌های حاکمیتی این است که برای این‌که جلوی این‌گونه موارد را بگیریم و فشار روی مردم وارد نشود، سریعاً اصلاح سیاست‌های پولی و بانکی را که در مجلس مطرح است دولت جزو برنامه‌های خود قرار دهند. معتمد مافیای بانکی تمایلی به این اصلاح ندارد و در این راه واکنش نشان می‌دهد.

دولت باید این مقاومت مافیای بانکی را که با رویکرد توسعه‌ای در تضاد است از بین ببرد. رییس اتحادیه مشاوران املاک با بیان این‌که تولید

مسکن استیجاری می‌تواند راهکاری برای ایجاد تعادل در بازار اجاره باشد گفت: دولت نمی‌تواند به قیمت‌گذاری ورود کند اما می‌تواند تولید مسکن استیجاری را با هدف تعادل بخشی به بازار اجاره در دستور کار قرار دهد.

وی همچنین با توصیه به مشاوران املاک برای جا انداختن این موضوع که اجاره بها ربطی به سود بانکی ندارد، گفت: با همین رویکرد اشتباه، سهم هزینه‌های مسکن در سبد خانوار از ۲۵ درصد به حدود ۳۵ درصد رسیده است که این پیام خوبی نیست. این مبین کاهش درآمد عمومی مستأجران و افزایش اجاره‌ها نسبت به درآمد اقشار پایین است. لذا همکاران من نسبت به

تعدیل، اجاره منطقی و متناسب با تورم واقعی در کشور و رشد مناسب و معقول گام بردارند. عقابی تصریح کرد: رشد متوسط اجاره بها در شهرهای بزرگ بین ۷ تا ۱۰ درصد بوده است. البته ممکن است جاهایی کمتر یا بیشتر باشد ولی رشد متوسط بیش از ۱۰ درصد را نشان نمی‌دهد. در شهرهای کوچک هم اجاره بها اصلاً ظرفیت افزایش ندارد و معقول نیست. امیدوارم این روند تا پایان شهریور ادامه پیدا کند و مستأجران، تمديد یا جابه‌جایی بدون این‌که استرس خاصی به آنها وارد شود را سپری کنند.

دولت دوازدهم نیز برنامه‌های میان‌مدت و بلندمدت در بخش تولید مسکن، اصلاح سیاست‌های پولی و بانکی و تولید مسکن استیجاری را در دستور کار قرار دهد تا شاهد این باشیم که نگاه سودجویانه در بخش اجاره برداشته شود.

## دو برابر شدن تعداد حاشیه‌نشینان در دولت قبل

پنجره ایرانیان؛ جمعیت حاشیه‌نشینان از ۴.۵ میلیون نفر در دولت خاتمی به ۱۰ تا ۱۱ میلیون نفر در پایان دولت‌های نهم و دهم رسیده است.

به گزارش ایسنا، عباس آخوندی وزیر راه و شهرسازی اعلام کرده است: تعداد حاشیه‌نشینان براساس سند ملی توانمندسازی در اولین سند رسمی در دوره اصلاحات ۴.۵ میلیون نفر برآورد شده بود. همین رقم در سال ۹۲ بین ۱۰ تا ۱۱ میلیون نفر برآورد شد. همین ارقام در حاشیه‌نشینان مشهود از ۵۵۰ هزار به یک میلیون و ۱۱۸ هزار رشد کرد. این یعنی رشدی بیش از صد در صد.

در حال حاضر برآورد می‌شود که حدود ۱۹ میلیون بدمسکن در بافت‌های ناکارآمد میانی، فرسوده، تاریخی و حاشیه شهرها زندگی می‌کنند که از این تعداد جمعیت حاشیه‌نشین ۱۱ میلیون نفر است و وزارت راه و شهرسازی دولت یازدهم می‌گوید مسکن مهر نه تنها نتوانست به معضل حاشیه‌نشینان پایان دهد بلکه این راهکار هیچ جذابیتی برای حاشیه‌نشینان نداشت و انتقال قابل توجه و قابل‌ذکری از حاشیه به مسکن مهر صورت نگرفت.

در جریان انتخابات ریاست جمهوری ۱۳۹۶، برخی کاندیداها به مسئله حاشیه‌نشینان اشاره کردند که وزیر راه و شهرسازی معتقد است این افراد برنامه و درکی برای حل این معضل نداشتند و صرفاً به‌عنوان یک موضوع جذاب انتخاباتی و برای جلب آرای آنان اقدام به طرح موضوع کردند.

دولت تدبیر و امید در شهریورماه سال ۱۳۹۳ سند ملی بازآفرینی شهری را به تصویب رساند. بر اساس این سند، ستاد بازآفرینی شهری شکل گرفت و متعاقب آن، جلسه‌های ستاد در تهران با حضور وزیر راه و شهرسازی و نمایندگان بیش از ۱۹ دستگاه اجرایی و همچنین در تمام استان‌ها با حضور استاندار و یا معاون وی و نمایندگان همین ۱۹ دستگاه و به همین ترتیب در تمام شهرستان‌ها تشکیل شد.

رکن اقدامات صورت‌گرفته، تقسیم سکونت‌گاه‌ها به محلات مشخص و در عین حال در ارتباط ساختاری با مادرشهرها است تا امکان شکل‌گیری حس همبستگی اجتماعی در سطح کوچکترین واحد سکونت‌گاهی بین افراد فراهم آید و همچنین امکان ایجاد فضاهای عمومی چون مدرسه، خانه محله، بازار، مسجد، ورزشگاه، درمانگاه و فضاهایی از این دست که امکان ایجاد پیوستگی و همبستگی اجتماعی را بین افراد شکل می‌دهد، فراهم آید. از سوی دیگر، حل مسائل حقوقی مالکیت بر اراضی و پشتیبانی برای دسترسی افراد به تسهیلات بانکی محور عملیاتی دیگری است که مورد توجه است.

محور عملیات سوم، ایجاد تأسیسات زیربنایی و تنظیم شبکه معابر و اقدامات دیگری از این دست است. در پایان تأکید بر این نکته است که راهکار اساسی حاشیه‌نشینان در ایران فراخوانی و انضمام این خیل عظیم جمعیت و سکونت‌گاه‌ها به شهرها است به نحوی که کسی خارج از متن باقی نماند.

## محور توسعه در کشور باید شهروندان باشند



بودند که همه را مانند کالاهای یک کارخانه ببینند، اما بدون شک واقعیت بدین گونه نخواهد بود. به گفته این مقام مسئول تمامی کالاها مانند یکدیگر بوده و تشخیص و هویتی ندارند، نمونه بارز این اقدام را می‌توانیم در کشور عربستان سعودی مشاهده کنیم چرا که حجم سرمایه‌گذاری بسیار زیادی در این کشور وجود دارد ولی عاقبت می‌بینیم که داعش از همین کشور برمی‌خیزد. وزیر راه و شهرسازی این اتفاق را نشان‌دهنده نیاز انسان‌ها به هویت دانست و گفت: قطعاً این تشخیص و هویت است که رفتار اجتماعی، سیاسی، حمل و نقلی، انتخاب مسکن و ... مردم یک منطقه را ساخته و بر روی سبک زندگی آنان تأثیرگذار است.

عضو کابینه دولت تدبیر و امید اظهار داشت: در پایان کار نمی‌توانیم تصور کنیم که شهروندان کشور ما پیوند معناداری با ایران و اسلام ندارند، ما در این نقطه اسم شهروند ایرانی مسلمان را بر زبان جاری می‌کنیم که باید برای تک تک واژه‌های آن معنی قابل شویم، ما تنها لفظ این کلمات را به کار نمی‌بریم بلکه باید برای آن تحلیل و مفهومی داشته باشیم. آخوندی ادامه داد: اگر وارد این مفهوم شدیم می‌بینیم که مفهوم ایران صرفاً از یک مفهوم جغرافیایی جدا بوده و مفهوم بخش‌های دیگری نظیر فرهنگ، فلسفه، سبک زندگی، زبان و ... را شامل می‌شود، در این راه می‌بینیم که حوزه تمدنی ایران بسیار بزرگتر از جغرافیای آن است.

وی ادامه داد: وقتی شما از ایران صحبت می‌کنید می‌بینید که ایران دیگر یک گربه خفته نیست بلکه در تمامی حوزه‌های توریستی، حمل و نقلی، مبادلات، توسعه و ... دارای معنی است، بنابراین بسیار مهم

است که همه ما از یک فهم توسعه‌ای لازم برخوردار بوده و نگاه خود را متفاوت کنیم.

آخوندی در ادامه به بیان اولویت‌های کاری وزارت راه و شهرسازی در حوزه مسکن و شهرسازی پرداخت و افزود: یکی از اولویت‌های اصلی در دولت یازدهم بازآفرینی شهری است که حاشیه‌نشینی را نیز شامل می‌شود. نباید چیزی به نام حاشیه‌نشینی در کشور وجود داشته باشد و ضمیمه شهرها باید الحاق به متن آن‌ها شود. اصولاً این نگاه که کسی حاشیه‌نشین یا متن‌نشین است اشتباه بوده و اولویت ما انضمام حاشیه به متن است. باید طرح‌های شهری، مسائل شهری، سیستم معابر و فاضلاب و طراحی شهری این مناطق بهبود یابد تا فرقی با متن نداشته باشند.

براساس گزارش وزارت راه و شهرسازی، وی با تأکید بر اینکه استراتژی اصلی وزارت راه و شهرسازی حذف حاشیه‌نشینی است، عنوان کرد: سه مسئله خانه اولی‌ها، حاشیه‌نشینی بد مسکن و بافت فرسوده را اگر به عنوان اهداف اصلی در نظر بگیریم قطعاً مشکلات حل می‌شود. ما باید فضای عمومی را در اختیار مردم گذاشته و سپس توانمندسازی ساکنان این مناطق را آغاز کنیم. در حال حاضر ۱۹ میلیون نفر در این مناطق در سطح کشور زندگی می‌کنند، ما باید این مسئله را درک کرده و باور کنیم که مسئله‌ای واقعی به شمار رفته و بحثی ساخته ذهن نیست. این سه مسئله باید در اولویت باشد که در این راستا سند بازآفرینی شهری محقق شده و در استان‌ها نیز باید جلسات آن برگزار شود. در سفرهای استانی تلاش خواهیم کرد که اولین دستور کار را تشکیل جلسه ستاد بازآفرینی شهری قرار دهیم و نیز در صورت امکان شورای حمل و نقل استان را نیز تشکیل دهیم.



## مالیات ۱۰ درصدی بر ساختمان‌های نوساز اوضاع رکود را بدتر می‌کند



افزود: در شش ماهه سال گذشته در تهران ۵۰۶۰ دستگاه ساختمان مسکونی شروع به ساخت کرده که نسبت به دوره قبلی بیش از ۲۰ درصد کاهش داشته است.

نائب رئیس انجمن علمی اقتصاد شهری ایران به آمار ساختمان‌های مسکونی تکمیل شده در این بازه زمانی نیز اشاره کرده و افزود: در نیمه نخست سال گذشته بیش از ۵۸ هزار دستگاه ساختمان در شهرها از سوی بخش خصوصی با هزینه ۲۶ هزار و ۵۶۰ میلیارد تومانی تکمیل شده که نسبت به دوره مشابه در سال ۱۳۹۴ کاهش بیش از ۲۵ درصدی نشان می‌دهد.

طباطبایی با تأکید بر اینکه این آمار و مشاهده نبض بازار در سال جاری تأکید دارد که مسکن با وجود تمامی تهیم‌دات دولت همچون افزایش سبب اعطای تسهیلات توانسته است به طور کامل از شرایط رکودی خارج شود، خاطر نشان کرد: در این شرایط اعمال مالیات‌های تازه بر ساخت و ساز مسکن منطقی به نظر نمی‌رسد.

وی به گزارش چندی پیش انجمن علمی اقتصاد شهری ایران در خصوص مازاد ۳۶ میلیونی عرضه مسکن اشاره کرد و گفت: آنچه به عنوان مشکل اصلی در حوزه مسکن وجود دارد فاصله بسیار زیاد سطح دستمزدها و پس‌انداز خانوارها با قیمت زمین و مسکن است.

این کارشناس اقتصاد شهری با بیان اینکه در سال گذشته بالغ بر ۳۰ درصد خانوارهای ایرانی در خانه‌های استیجاری زندگی کرده‌اند که نسبت به سال ۱۳۹۰ رشد چهار درصدی دارد، افزود: در سال ۱۳۹۴ نیز مسکن بیش از ۴۲ درصد از هزینه‌های خانوارهای شهری در ترکیب هزینه‌های غیرخوراکی سالانه را به خود اختصاص داده است.

طباطبایی به آمار ۲ میلیون و ۵۸۷ هزار واحدی خانه‌های خالی در سال گذشته نیز اشاره کرد و گفت: راهکار حل مسئله مسکن بهبود سایر شاخص‌های درآمدی کشور و به تبع افزایش سرانه درآمدی خانوارها و سپس افزایش چتر حمایتی دولت با تسهیلات کم بهره و بلندمدت است.

مفاد این ماده مستثنی است.

طباطبایی با اشاره به اینکه تلاش سازمان مالیاتی برای افزایش درآمدهای کشور پسندیده است اما راهکارهای کسب درآمد باید با مقتضیات اقتصادی همخوانی داشته باشد، هدف مستقیم این آئین نامه را انبوه سازان و سازندگان شخصی مسکن دانست و گفت: البته باید در نظر داشته باشیم که در نهایت این مالیات از جیب مصرف کننده پرداخت خواهد شد، چرا که سازندگان این اضافه مالیاتی را روی اصل قیمت مسکن اضافه می‌کنند.

وی به آمارهایی از آخرین وضعیت ساخت و ساز مسکن نیز اشاره کرد و گفت: در شش ماهه سال گذشته، جمع سرمایه‌گذاری‌های بخش خصوصی در ساختمان‌های جدید که در شهرها ساخته شده‌اند، ۳۲ هزار و ۶۱۶ میلیارد تومان بوده است که نسبت به دوره مشابه سال ۱۳۹۴ کاهش ۱۶.۵ درصدی را نشان می‌دهد. همچنین در شش ماهه نخست سال گذشته ۴۵ هزار و ۱۵۱ دستگاه از کل ساختمان‌های شروع شده به ساخت، مسکونی بوده‌اند که باز ۱۱.۶ درصد نسبت به دوره مشابه سال قبل کاهش نشان می‌دهد.

طباطبایی با اشاره به اینکه اوضاع ساخت و ساز در شهرهای بزرگ و به ویژه پایتخت نامناسب‌تر بوده است،

پنجره ایرانیان: در شرایطی که بازار مسکن همچنان در شرایط رکودی است، تحمیل مالیات ۱۰ درصدی بر ساختمان‌های نوساز می‌تواند بیش از گذشته اوضاع را وخیم کند.

به گزارش ایسنا، سید محسن طباطبایی مزدآبادی، دبیر انجمن علمی اقتصاد شهری ایران، با اشاره به ابلاغیه جدید سازمان امور مالیاتی در خصوص اجرای مقررات ماده ۷۷ اصلاحی قانون مالیات‌های مستقیم، گفت: بر اساس این آئین‌نامه اولین نقل و انتقال ساختمان‌های ساخته شده توسط اشخاص در شهرهایی با جمعیت ۱۰۰ هزار نفر و بالاتر علاوه بر مالیات نقل و انتقال موضوع ماده ۵۹ قانون مالیات‌های مستقیم، در مورد اشخاص حقوقی با رعایت تبصره (۴) ماده ۷۷ قانون مزبور و در مورد اشخاص حقیقی با رعایت تبصره های ۲ و ۴ ماده اخیر الذکر، مشمول مالیات علی الحساب به نرخ ۱۰ درصد به ماخذ ارزش معاملاتی ملک مورد انتقال است.

وی در خصوص تبصره های ۲ و ۴ این ماده قانونی نیز گفت: به موجب تبصره ۲ ماده مذکور شمول مقررات این ماده در خصوص ساخت و فروش ساختمان توسط اشخاص حقیقی منوط به آن است که بیش از سه سال از تاریخ صدور گواهی پایان کار آن نگذشته باشد و وفق تبصره ۴ نیز شهرهای زیر ۱۰۰ هزار نفر جمعیت از حکم

## هیات مدیره کانون انبوه‌سازان تأیید شد

پنجره ایرانیان: به دنبال برگزاری انتخابات کانون سراسری انبوه‌سازان در دی‌ماه ۱۳۹۵، وزارت کار اعتبارنامه هیات مدیره دوره پنجم کانون را صادر کرد.

به گزارش ایسنا، بر اساس اعتبارنامه تأییدشده از طرف وزارت تعاون، کار و رفاه اجتماعی، جمشید برزگر به‌عنوان رئیس کانون انبوه‌سازان تأیید شد.

احمدرضا جوکار نایب‌رئیس، سید محمد مرتضوی خزانه‌دار و فرشید پورحاجت، احمد تولا، محمود احمد شعربافی، سعید ساعی شاهی، علی‌اکبر زورقچیان، کسری امیری راد، محمود پژوم و علی عنصلیبی به‌عنوان اعضای هیات مدیره معرفی شدند.

## آمار خرید و فروش زمین نصف شد



پنجره ایرانیان؛ در شرایطی که بازار مسکن تهران اولین نشانه‌های پیش رونق خود را بروز می‌دهد، آمار خرید و فروش زمین و ساختمان کلنگی در کشور حاکی از افت ۵۲ درصدی تمایل به ساخت و ساز است. به گزارش ایسنا، در شرایطی که معاملات مسکن شهر تهران در اردیبهشت ۶۴ درصد نسبت به مدت مشابه سال قبل افزایش یافته و کارشناسان از پیش رونق مسکن خبر می‌دهند، در شش ماهه ابتدای سال ۱۳۹۵ نسبت به شش ماهه ابتدای ۱۳۹۴ خرید و

مسکن به عنوان در بردارنده ۳۳ درصد از حجم اقتصاد بتواند روند خروج از رکود اقتصاد را تسریع کند.

روند کاهنده معاملات مسکن در حالی رقم خورد که صنعت ساختمان رشد منفی ۱۷ درصد را در سال گذشته تجربه کرد.

این آمار با توجه به کاهش بازده سرمایه در بخش مسکن که به کاهش رغبت سرمایه‌گذاری در این بخش انجامید، نهایتاً به طولانی‌ترین دوران رکود ساخت و ساز بعد از انقلاب اسلامی منجر شد؛ تا جایی که برآوردها نشان می‌دهد سال گذشته بیش از ۴۰۰ هزار واحد مسکونی ایجاد نشده و این در حالی است که با توجه به رقم ۶۰۰ تا ۷۰۰ هزار ازدواج سالیانه، لزوم کنترل حاشیه‌نشینی و نوسازی بافت‌های فرسوده، کشور به تولید سالیانه یک میلیون مسکن نیاز دارد.

با اینکه دولت طی چهار سال اخیر سعی کرد با افزایش چشمگیر تسهیلات و رساندن رقم آن به سقف ۱۶۰ میلیون تومان به خروج از رکود مسکن کمک کند، به نظر می‌رسد تا زمان پر شدن واحدهای خالی ساخته شده بین سال‌های ۱۳۹۰ تا ۱۳۹۲، تعیین تکلیف مسکن مهر، نزدیک شدن قیمت مسکن به توان متقاضیان موثر و افزایش نرخ بازده برای بخش عرضه نباید به این زودی‌ها منتظر رونق مسکن بود.

کارخانه‌های زیادی دچار رکود و تعطیلی شدند.

پورموسی متذکر شد: متأسفانه هر جا که با آزمون و خطا مواجه شدیم نه تنها توسعه ایجاد نشد بلکه از بنگاه‌های قدیمی هم غافل شدیم، بنابراین ابتدا باید شغل‌های موجود را حفظ کنیم و بعد به سراغ فرصت‌های شغلی جدید برویم و در ایجاد شغل به پایداری اشتغال توجه داشته باشیم.

این کارشناس بازار کار با بیان اینکه برای خروج از اقتصاد نفتی و دستیابی به اقتصاد صنعتی باید توان رقابت در بازارهای بین‌المللی را به دست آوریم، افزود: در جریان رقابت با کشورهای دیگر باید به صنعت داخلی هم توجه کنیم و صنایع مادر و تخصصی در کشور باید طوری مدیریت شوند که پول‌ها به جای حیف و میل به درستی هزینه شوند.



## صدور صدها مجوز بلندمرتبه‌سازی در هفت سال بی قانونی



شکرچی‌زاده بر عزم دولت دوازدهم برای ارتقای ایمنی شهرها تاکید و تصریح کرد: در مجموعه وزارت راه و شهرسازی و نیز مرکز تحقیقات راه، مسکن و شهرسازی سعی داریم در دولت دوازدهم به منظور تحقق برنامه‌های اعلامی رییس جمهور در جریان برنامه‌های انتخاباتی عزم جدی‌تری برای ایمنی بیشتر شهرها، راه‌ها و جاده‌های کشور نشان دهیم.

وی با اشاره به حادثه ساختمان پلاسکو خاطرنشان کرد: با توجه به اتفاقی که در پلاسکو افتاد و باعث جریحه‌دار شدن افکار عمومی شد، قاعدتاً باید مسئله افزایش تاب‌آوری شهرها مورد توجه قرار گیرد؛ به‌خصوص با توجه به تغییراتی که در ترکیب مدیریت شهری در انتخابات ۲۹ اردیبهشت صورت گرفته، انتظار مضاعفی برای مردم در شهرها ایجاد شده که این مساله را در دستور کار جدی قرار دهیم.

معاون وزیر راه و شهرسازی تاکید کرد: مرکز تحقیقات به مدیریت‌های جدید شهری اعلام آمادگی می‌کند با توجه به این که در بیش از ۲۰ شهر بزرگ کشور ترکیب شورای شهر دچار تغییر اساسی شده، در مجموعه این کلان‌شهرها توان تخصصی خود را برای مقوله افزایش تاب‌آوری قرار دهد تا نهایتاً بتوانیم در پایان یک دوره چهار ساله به طور مشخص به مردم اعلام کنیم در زمینه‌ها و مولفه‌های مختلفی که ایمنی شهرها را تحت‌الشعاع قرار می‌دهد اقدامات موثرتری را انجام داده‌ایم.

شکرچی‌زاده یادآور شد: بحث مدیریت بحران در شهرها مساله مهمی است که مسوولیت این کار در تهران با شهرداری است. باید ببینیم اگر با حادثه‌ای مثل زلزله و آتش سوزی در شهر مواجه شویم، شهر چقدر توان مقابله علمی و کارشناسانه با این حوادث دارد.

وی افزود: طی سال‌های اخیر در شهرداری برای احداث صدها ساختمان بلندمرتبه در معابر باریک مجوز صادر شد که اگر اتفاقی در آن موقعیت‌ها بیفتد امکان مدیریت مناسب بحران وجود نخواهد داشت. لذا انتظار می‌رود با توجه به انتخابات برگزار شده در شورای شهر، این موضوع به عنوان یکی از اولویت‌ها در دستور کار قرار گیرد تا خطرآفرینی جدید و جدی‌تری همانند ساختمان پلاسکو در شهرهای بزرگ نداشته باشیم.

رییس مرکز تحقیقات راه، مسکن و شهرسازی گفت: مسئله‌ای که باید در دستور کار قرار گیرد این است که با ساختمان‌های موجود چه باید کرد. در این زمینه امیدواریم با همراهی مرکز بزرگی مثل مرکز تحقیقات که می‌تواند بر انجام ضوابط و اقدامات پیشگیرانه نظارت داشته باشد خدمات مطلوب‌تری در حوزه مدیریت شهری انجام شود.

پنجره ایرانیان: مدیریت شهری باید در سال ۱۳۸۶ ظرف مدت شش ماه ضوابط بلندمرتبه سازی را ارائه می‌کرد ولی در سال ۱۳۹۳ این اقدام را انجام داد که در این بازه زمانی از خلاء قانونی استفاده شد و کمیسیون ماده ۵ اجازه احداث تعداد قابل توجهی ساختمان‌های بلندمرتبه را در معابر باریک صادر کرد.

محمد شکرچی‌زاده در گفت‌وگو با ایسنا اظهار کرد: دستورالعمل‌هایی در خصوص ساخت و ساز ساختمان‌های بلندمرتبه وجود داشت و مسئولیت مدیریت شهری این بود که در سال ۱۳۸۶ ظرف مدت شش ماه ضوابط را عرضه کنند ولی این کار را نکردند و در سال ۱۳۹۳ این اقدام را انجام دادند. در آن شرایط از خلاء قانونی استفاده شد و کمیسیون ماده ۵ اجازه احداث تعداد قابل توجهی ساختمان‌های بلندمرتبه در معابر کوچک صادر کرد.

## بخش مسکن در حال رشد است



پنجره ایرانیان: آمارهای پیش‌نگر نشان می‌دهد که بخش مسکن در حال رشد معاملات است و البته افزایش قیمت نخواهیم داشت.

به گزارش ایسنا، عباس آخوندی در حاشیه مراسم امضای تفاهم‌نامه بین وزارت راه و شهرسازی و سازمان اوقاف و امورخیریه برای احیای بافت‌های ناکارآمد شهری و روستایی، جلوگیری از گسترش حاشیه‌نشینی در شهرها و ساماندهی بافت‌های حاشیه‌ای و نامناسب اظهار کرد: اگر شما همین امروز هم به مطبوعات مراجعه کنید تمام شاخص‌های پیش‌نگر

نشان می‌دهد که ما در آستانه یک رشد در حوزه مسکن هستیم.

وی افزود: با توجه به ورود جریان سوداگری بسیار گسترده در حوزه مسکن در سال‌های گذشته که به احداث بیش از ۴۶ میلیون واحد مسکونی خالی یا خانه دوم منجر شده، بیشترین لطامت بر اثر سیاست‌های غلط دوره گذشته به این بخش وارد شده است.

آخوندی با اشاره به امضای تفاهم‌نامه همکاری با سازمان اوقاف و امور خیریه گفت: در ستاد بازآفرینی شهری مبنایی که قرار داده‌ایم عمدتاً بحث تمدن ایرانی‌شهری است. در این تمدن یکی از کانونی‌ترین محورهای سکونت‌گاه‌های ما را شکل می‌دهد چه قبل و چه بعد از اسلام نیايشگاه‌ها بوده است که باید در مجموعه‌های شهری مورد توجه قرار گیرد.

عباس آخوندی گفت: در بحث بازآفرینی شهری پیش از نوسازی تک بنا، اولین بحث هویت‌بخشی اجتماعی است. بدون هویت اجتماعی امکان هیچگونه بازسازی وجود ندارد. در هویت اجتماعی می‌توانیم تجمع ایجاد کنیم و با سازمان اجتماعی برای حل مسائل گفتگو کنیم.

آخوندی با تاکید بر نقش موقوفات در بازآفرینی شهری اظهار کرد: برای افزایش کیفیت زندگی در بافت‌های فرسوده نیاز داریم که از امکان موقوفه بهره‌وری جدیدی داشته باشیم. لذا امضای این تفاهم‌نامه در ماه مبارک رمضان موجب خیر و برکت برای مردم ایران خواهد بود.

## تفکیک وزارت راه و شهرسازی در مجلس رای می آورد



پنجره ایرانیان: نایب رییس کمیسیون عمران با بیان اینکه تفکیک وزارت راه و ترابری و وزارت مسکن و شهرسازی در مجلس رای می آورد، گفت: پیشنهاد ما این است که مسکن در قالب معاونتی زیر نظر ریاست جمهوری اداره شود.

برنامه ریزی ها است. عضو کمیسیون عمران با بیان اینکه پس از انقلاب اسلامی حوزه مسکن همزمان با افزایش جمعیت با رشد قیمت مواجه شد گفت: وزارت مسکن یک دستگاه سیاستگذار برای توسعه بازار مسکن است که می تواند کار سیاستگذاری را انجام دهد و اجرا را به بخش خصوصی واگذار کند اما مسئولیت وزارت راه و ترابری ایجاد زیرساخت های عمرانی است.

یاری محمدی در گفت و گو با خبرنگار اقتصادی ایلنا با بیان این که ادغام دو وزارت راه و ترابری و وزارت مسکن و شهرسازی اشتباه بود، اظهار داشت: این دو وزارتخانه هر چند ماهیت عمرانی دارند اما سختی با یکدیگر ندارند.

وی افزود: وزارت راه و شهرسازی یک دستگاه اجرایی با مأموریت تامین زیرساخت ها است اما عمده مسئولیت وزارت مسکن در حوزه سیاستگذاری ها و

## ۱۶۰ میلیارد تومان تسهیلات بلاعوض طرح مسکن اجتماعی

پنجره ایرانیان: رییس بنیاد مسکن انقلاب اسلامی با اشاره به ادامه مکاتبات بین بانک مرکزی و سازمان برنامه و بودجه برای تامین منابع مالی اجرای طرح مسکن اجتماعی گفت: در این طرح ۱۶۰ میلیارد تومان وام بلاعوض از سوی سازمان برنامه تامین می شود.

علیرضا تابش در گفت و گو با خبرنگار اقتصادی ایلنا، درباره محل تامین منابع طرح مسکن اجتماعی اظهار داشت: در مصوبه طرح مسکن مهر که اواخر سال گذشته به تصویب هیات وزیران رسید، موضوعی که درباره محل تامین منابع این طرح به امضای آقای آخوندی (وزیر راه و شهرسازی) و آقای سیف (رییس بانک مرکزی) رسیده این است که تسهیلات اعتباری

اجرای مسکن اجتماعی به مبلغ ۲ هزار و ۴۰۰ میلیارد تومان را تامین کنند.

وی ادامه داد: برای تامین منابع تسهیلات بلاعوض نامه ای به سازمان برنامه و بودجه ارسال کرده ایم. منابع لازم برای ارائه تسهیلات بلاعوض در طرح مسکن اجتماعی ۱۶۰ میلیارد تومان است.

رییس بنیاد مسکن انقلاب اسلامی گفت: این تسهیلات طبق برنامه ریزی ها تامین خواهد شد و در اختیار مردم گذاشته می شود. وی درباره احتمال اینکه بخشی از اعتبارات از محل برگشت اقساط مسکن مهر باشد، اظهار بی اطلاعی کرد.

تابش همچنین در پاسخ به این سوال که آیا اقدامی برای شناسایی قشری که طرح مسکن اجتماعی شامل آنها خواهد شد، انجام شده اظهار داشت: در مصوبه مسکن اجتماعی مکانیسم هایی برای شناسایی افرادی که مشمول طرح مسکن اجتماعی می شوند، مشخص

قابل توجهی از سوی دولت انجام شد اما این حوزه نیاز به اجرای اقدامات جدی تری دارد.

نایب رئیس کمیسیون عمران اظهار داشت: معتقدم باید در بخش توسعه راه آهن سیاستگذاری ها و عملیات اجرایی گسترده تری داشته باشیم و وزارت راه و ترابری نیازمند مدیریت خاص و ویژه است.

یاری محمدی با تاکید بر جدایی دو وزارت راه و مسکن افزود: مسکن می تواند در قالب یک معاونت زیرمجموعه ریاست جمهوری اداره شود چرا که این بخش سیاستگذار است و اجرا باید به بخش خصوصی واگذار شود. وی ادامه داد: این پیشنهاد را به دولت ارائه کرده ایم اما کمتر مورد توجه قرار گرفته است.

نایب رئیس کمیسیون عمران با تاکید بر اینکه جدایی این دو وزارتخانه در قالب لایحه از سوی دولت در مجلس رای می آورد گفت: باید کمیسیون عمران اقدامات کارشناسانه بر روی این لایحه انجام دهد.

این نماینده مجلس شورای اسلامی با بیان اینکه جدایی این دو وزارتخانه به تعیین کابینه دولت دوازدهم در مردادماه نمی رسد گفت: حداقل مدت مورد نیاز برای انجام مطالعات این لایحه حدود ۵ ماه است که پس از آن به صورت جدی می توان در این باره اظهار نظر کرد.

وی همچنین در پاسخ به این سوال که عده ای معتقدند جدایی این وزارتخانه ها هزینه ها را افزایش می دهد گفت: جدایی وزارت راه و ترابری و مسکن و شهرسازی لایحه دولت است و تا زمانی که منابع این لایحه را تعیین نکنند مجلس با این لایحه موافقت نمی کند.

## ۱۰ هزار واحد صنعتی

پنجره ایرانیان: معاون وزیر راه و شهرسازی از تخصیص ۱۵۱ میلیارد تومان اعتبار نوسازی به بافت های ناکارآمد شهری خبر داد.

به گزارش ایسنا، محمدسعید ایزدی معاون وزیر راه و شهرسازی و مدیرعامل شرکت عمران و بهسازی شهری ایران از تخصیص اعتباری جدید در حوزه



## تخصیص ۱۵۱ میلیارد تومان اعتبار نوسازی به بافت های ناکارآمد شهری



بهسازی و نوسازی شهری خبر داد و گفت: خوشبختانه در سال ۹۵ موفق شدیم ۹ ردیف اختصاصی برای ساماندهی سکونتگاه های غیررسمی و بهسازی و نوسازی بافت های ناکارآمد تعریف کرده و رقمی بالغ بر ۶۳۹ میلیارد تومان را به این حوزه اختصاص دهیم.

ایزدی در ادامه تاکید کرد: در این راستا موفق شدیم تا در اوایل سال جاری مبلغ ۱۵۱ میلیارد تومان از این اعتبار را محقق کرده و آن را در سطح کشور تقسیم کنیم.

معاون وزیر راه و شهرسازی تصریح کرد: خوشبختانه با کمک مبالغ اختصاص یافته موفق شدیم ۴۱۰ پروژه (به مساحت ۲ میلیون و ۵۰۰ هزار مترمربع فضای شهری) از پروژه هایی که باید با کمک دستگاه های ذیربط آغاز و به مرحله اجرا می رسیدند را فعال کنیم.

مدیرعامل شرکت عمران و بهسازی شهری ایران ادامه داد: همچنین توانستیم پروژه های متعددی را مانند نوسازی تاسیسات، بهسازی معابر شهری، ساخت فضاهای آموزشی، بهداشتی، ورزشی، تفریحی و پاسگاه را در قالب این ۴۱۰ پروژه در سراسر کشور فعال کنیم که رقم بسیار چشمگیری به شمار می رود.

پنجره ایرانیان: معاون وزیر راه و شهرسازی از تخصیص ۱۵۱ میلیارد تومان اعتبار نوسازی به بافت های ناکارآمد شهری خبر داد.

به گزارش ایسنا، محمدسعید ایزدی معاون وزیر راه و شهرسازی و مدیرعامل شرکت عمران و بهسازی شهری ایران از تخصیص اعتباری جدید در حوزه

## اعطای تسهیلات به ۱۰ هزار واحد صنعتی



پنجره ایرانیان: ادامه طرح رونق تولید در سال جاری در حالی کلید می خورد که بنا بر تصمیم اولیه قرار بر این است تا به ۱۰ هزار واحد صنعتی رقمی معادل ۲۰ هزار میلیارد تومان تسهیلات تعلق گیرد.

به گزارش ایسنا، طرح رونق تولید در نیمه ابتدایی سال ۱۳۹۵ کلید خورد تا در ابتدای امر پرداخت تسهیلات ۱۶ هزار میلیارد تومانی به ۷۵۰۰ واحد تولیدی کوچک و متوسط مدنظر قرار گیرد، طرحی که یکی از پروژه های اقتصادی کشور به حساب می آید و از سوی ستاد فرماندهی اقتصاد مقاومتی در کنار شش برنامه دیگر برای وزارت صنعت، معدن و تجارت در نظر گرفته شد.

در ابتدای اجرای طرح رونق تولید پرداخت تسهیلات ۱۶ هزار میلیارد تومانی تنها برای

به گفته این مقام مسئول پروژه های مذکور توسط نهاد مدیریت شهری تعریف و به تصویب نهادهای استانی می رسند، در ادامه ما نیز بر این اساس پروژه ها را مشخص و طی امضای توافقنامه هایی عملیات اجرایی را به صورت مشارکتی آغاز می کنیم.

معاون وزیر راه و شهرسازی در این باره اضافه کرد: رقم تخصیص یافته از سوی دولت حد اکثر ۳۰ درصد از پروژه ها را تامین مالی کرده و می تواند ۷۰ درصد باقی مانده را از طریق شهرداری ها و دستگاه های مرتبط به سمت پروژه جذب کند.

به گفته وی زمین پروژه ها از سوی شهرداری تامین، ساخت آنها از طریق وزارت راه و شهرسازی و تجهیز آنها نیز به وسیله دستگاه های مرتبط انجام خواهد گرفت.

ایزدی همچنین از صدور ابلاغیه جدید بانک مرکزی در خصوص سهمیه بندی ارائه تسهیلات نوسازی نیز خبر داد و گفت: بانک مرکزی طی این ابلاغیه، سهمیه ۲۵ بانک عامل را برای ارائه ۳۰۰ هزار تسهیلات نوسازی بافت های ناکارآمد اعلام و سایر بانک ها کشور علاوه بر ۷ بانک دولتی را نیز وارد این حوزه کرده است.

واحدهای تولیدی و صنعتی در نظر گرفته شده اما با پیشرفت کار واحدهای کوچک و متوسط بخش کشاورزی نیز مشمول طرح مذکور شدند تا با مراجعه به بانک ها تسهیلات مربوطه را دریافت کنند.

با توجه به حجم متقاضیان دریافت تسهیلات با در نظر گرفتن نیاز واحدهای تولیدی برای احیاء و رونق چرخه تولید میزان متقاضیان برای اخذ تسهیلات بیشتر از ۷۵۰۰ واحد در نظر گرفته شد تا در نهایت در قالب طرح رونق تولید به ۲۴ هزار واحد تولیدی، صنعتی و کشاورزی حدود ۱۷ هزار میلیارد تومان تسهیلات پرداخت شود که در این بین تعداد واحدهای صنعتی معادل ۱۲ هزار مورد بود.

با آغاز سال ۱۳۹۶ مسئولان وزارت صنعت، معدن و تجارت از ادامه طرح رونق تولید در این سال خبر دادند و اظهار کردند که در ابتدای سال پرونده واحدهای تولیدی کوچک و متوسط متقاضی تسهیلات بسته خواهد شد تا اگر واحدی درخواست وام کرده و موفق به دریافت آن نشده رقم مربوط به آن تعلق گیرد و پس از اعطای تسهیلات به کلیه واحدهای متقاضی ادامه طرح رونق تولید برای متقاضیان جدید در سال جاری کلید بخورد.

در سال جاری طرح رونق تولید به ستاد فرماندهی اقتصاد مقاومتی ارسال و رقم مورد نیاز برای ارائه تسهیلات به متقاضیان اعلام شد تا تسهیلات ۲۰ هزار میلیارد تومانی به ۱۰ هزار واحد صنعتی تعلق گیرد.

طبق گفته محمدرضا نعمت زاده ادامه طرح رونق تولید در سال ۱۳۹۶ ادامه خواهد یافت تا ۱۰ هزار واحد تولیدی صنعتی بر اساس توافق های انجام شده با بانک مرکزی تسهیلات مورد نیاز را دریافت کنند. علاوه بر این طبق اعلام وی در سال جاری طرح رونق تولید با شرایط جدید افزایش ۱۰ درصدی تولید و اشتغال به واحدهای متقاضی مدنظر قرار می گیرد. قرار بر این است تا اواخر هفته آینده سامانه طرح رونق تولید فعال شود تا واحدهای متقاضی از طریق کارگروه های استانی تسهیل و رفع موانع تولید بتوانند از تسهیلات موردنظر بهره مند شوند.

## اجرای طرح رونق تولید با شرایط جدید



پنجره ایرانیان: امسال طرح رونق تولید با شرایط جدید افزایش ۱۰ درصدی تولید و اشتغال به واحدها اعطا می‌شود.

به گزارش ایسنا، محمدرضا نعمت‌زاده در زنجان، اظهار کرد: صنعت را در دوره‌ای از زمان تحویل گرفتیم که رشد منفی ۱۰.۵ درصدی و معدن رشدی حدود منفی یک یا ۲ درصدی داشت و رشد بخش کسب‌وکار در حد صفر بود ولی با امیدی که مردم در سال ۹۲ در انتخابات ایجاد کردند و خواستار اصلاحات و تغییر و تحول در جامعه شدند و با تلاش‌هایی که رئیس‌جمهور انجام داد، رشد سرمایه‌گذاری صنعتی که منفی ۴۱ درصد بود در سال ۹۳ به صفر رسید و پس‌از آن بهبود یافت.

وی افزود: بنا بر آماری که بانک مرکزی ارائه کرده، پارسال رشد اقتصاد ۸.۳ درصد و رشد صنعت ۶.۵ درصد بوده است و در اغلب زمینه‌های صنعتی به‌جز بخش مصالح ساختمانی که رکود داشت، رشد داشته‌ایم و از تولیدکنندگان مصالح ساختمانی به‌خصوص سیمان خواسته‌شده تا بازارهای جدیدی برای صادرات پیدا کنند تا مشکلات ناشی از کاهش صادرات در سال‌های اخیر و کاهش مصرف داخلی جبران شود.

نعمت‌زاده با بیان اینکه باید به سمت صنعتی شدن حرکت کنیم، خاطر نشان کرد: در سال ۱۳۹۴ برنامه راهبردی را در بخش صنعت اعلام کردیم و این برنامه جهت‌دهی اینکه چگونه رشد کنیم و توسعه در بخش صنعت، خدمات و کشاورزی را مشخص می‌کرد و خدمات وابسته به تولید است، به‌طوری که اگر صنعت

توسعه یابد خدمات نیز رونق می‌گیرد.

وزیر صنعت، معدن و تجارت با اشاره به اینکه قبل از انتخابات برخی درصدها سیاه‌نمایی با اعلام تعطیلی برخی واحدها بودند، گفت: در ابتدای کار دولت ۱۲ هزار و ۲۰۰ واحد تولیدی متوقف بودند که با اقداماتی که انجام شد بیش از ۵۵۰۰ واحد راه‌اندازی شد و فقط در سال گذشته نیز ۵۴۰۰ طرح تکمیل شد.

وی افزود: باید توجه داشت که صنعتی که با پیشرفت صنعت دنیا پیشرفت نکند محکوم به فنا است و در تعطیلی برخی واحدها واگذاری‌های نادرست نیز نقش داشت.

این مسئول تصریح کرد: بر اساس تکلیفی که ستاد اقتصاد مقاومتی برای این وزارتخانه مشخص کرده در سال جاری باید شش‌هزار واحد تعیین تکلیف شوند که در این صورت ۷۰ هزار شغل ایجاد می‌شود و با اجرای طرح‌های توسعه‌ای ۴۰ هزار اشتغال دیگر نیز به وجود خواهد آمد.

وی با اشاره به طرح رونق تولید، اظهار کرد: بر اساس خواست رئیس‌جمهور با تصویب این طرح از واحدهای کوچک و متوسط حمایت بیشتری به عمل آمد، به‌طوری که در سال گذشته در بخش صنعت ۱۲ هزار واحد و در بخش خدمات و کشاورزی ۱۳ هزار واحد موفق به دریافت تسهیلات شدند و استارت طرح رونق برای سال جدید با شرایط افزایش حداقل ۱۰ درصد رشد تولید و اشتغال، زده شده است.

این مسئول یادآور شد: انتظار داریم که امسال ۲۰ درصد افزایش صادرات را داشته باشیم و این میزان در

برخی بخش‌ها به ۵۰ درصد نیز برسد و باید بدانیم که صنعت فقط با پول آباد نمی‌شود و مدیریت و دلسوزی هم نیاز دارد.

در ادامه استاندار زنجان گفت: دولت تدبیر و امید در حالی در سال ۹۲ سکان را به دست گرفت که بسیاری از واحدها در آستانه توقف بودند و مشکلاتی از قبیل نقدینگی داشتند.

اسدالله درویش‌امیری ادامه داد: دو کار مهم در کشور با تصویب هیات وزیران انجام گرفت که یکی از آن‌ها ایجاد کارگروه تسهیل و رفع موانع تولید و دیگری کارگروه طرح رونق تولید است که با فعالیت این دو کارگروه، اقدام بزرگی در راستای اشتغال و تولید انجام شد.

وی با اشاره به اقدامات کارگروه تسهیل و رفع موانع تولید در سال گذشته، افزود: پرونده‌های بیش از ۶۵۰ واحد صنعتی، تولیدی، کشاورزی و معدنی که مشکلاتی با دستگاه‌های خدمات‌رسان، تامین اجتماعی و بانک‌ها داشتند، بررسی و معضلات آنها برطرف شد و این واحدها به‌جای دغدغه‌های فکری در مسیر تولید قرار گرفتند و از ۸ هزار شغل متزلزل صیانت شد که این مهم از دیگر اقدامات کارگروه‌های تسهیل و رفع موانع تولید و طرح رونق اقتصادی است و نیز بیش از شش‌هزار شغل جدید در طول سال گذشته در استان زنجان ایجاد شد.

درویش‌امیری خاطر نشان کرد: سرمایه‌گذاری صنعتی استان زنجان تا سال ۹۲ به میزان ۲ هزار و ۵۰۰ میلیارد تومان بود و این در حالی است که این سرمایه‌گذاری در سال ۹۵ بیش از ۵ هزار میلیارد تومان سرمایه‌گذاری صنعتی در استان انجام شده است. همچنین ۳۲ درصد اشتغال استان به بخش صنعت اختصاص دارد و بر اساس آمارهای رسمی، استان زنجان در حجم سرمایه‌گذاری صنعتی به بهره‌برداری رسیده در سال ۹۵ جایگاه چهارم کشور را از آن خود کرده است.

استاندار زنجان یادآور شد: شش طرح بزرگ صنعتی در دست اقدام است که اگر این طرح‌ها تا پایان شهریورماه به بهره‌برداری برسد، بیش از ۳ هزار میلیارد تومان به سرمایه‌گذاری بخش صنعت توسط بخش خصوصی در استان اضافه می‌شود که زمینه اشتغال ۲ هزار نفر را فراهم می‌کند.

نماینده عالی دولت در استان زنجان اظهار کرد: میزان صادرات از گمرکات استان زنجان در سال گذشته ۳۵۰ میلیون دلار بوده و در استان زنجان بیش از ۶۰۰ میلیون دلار سرمایه‌گذاری خارجی به ثبت رسیده و محصولات تولیدی واحدهای تولیدی روی ریل صادرات قرار گرفته است.

## فرصت یک‌ساله تکمیل ساختمان‌های نیمه‌کاره بدون پرداخت عوارض



پنجره ایرانیان: اعضای شورای اسلامی شهر تهران طرح الحاقیه مصوبه مجوز اخذ تمدید پروانه ساختمان‌های نیمه‌کاره در شهر تهران را به تصویب خود رساندند.

به گزارش صما، به نقل از اداره کل ارتباطات و بین‌الملل شورای اسلامی شهر تهران اعضای شورای اسلامی شهر تهران در جریان سیصد و چهل و ششمین جلسه شورا پس از بررسی طرح الحاقیه مصوبه مجوز اخذ تمدید پروانه ساختمان‌های نیمه‌کاره در شهر تهران را به تصویب رساندند.

بر اساس این مصوبه به مالکان ساختمان‌های نیمه‌کاره در صورت عدم تکمیل ساختمان در مهلت مقرر دو سال، یک سال دیگر فرصت داده شد تا ساختمان خود را تکمیل کنند در غیر این صورت مشمول عوارض تاخیر در تکمیل ساختمان‌سازی

با توجه به مراحل ساختمانی ملک به ازای هر سال تاخیر ۵ درصد به مبالغ محاسبه‌شده در جدول عوارض خواهند شد.

همچنین در تبصره دیگری تأکید شده است تمدید پروانه ساخته نشده در صورت عدم تغییر در عرض گذر و پهنه‌بندی با حفظ حقوق قبلی صرفاً برای یک‌بار امکان‌پذیر است.

در ادامه جلسه گزارش حسابرسی سازمان آتش‌نشانی و خدمات ایمنی و سازمان سرمایه‌گذاری و مشارکت‌های مردمی شهرداری تهران و سازمان نوسازی شهر تهران برای سال مالی منتهی به ۹۳ در صحن شورا قرائت شد.

بر اساس این گزارشات حسابرسی سازمان آتش‌نشانی مردود و نتیجه حسابرسی دو سازمان دیگر مشروط اعلام شد.

## اولین همایش توسعه پایدار در مهندسی عمران، معماری و شهرسازی



پنجره ایرانیان: اولین همایش سراسری توسعه پایدار در مهندسی عمران، معماری و شهرسازی شهریورماه امسال در جزیره کیش برگزار می‌شود.

اولین همایش سراسری توسعه پایدار در مهندسی عمران، معماری و شهرسازی در تاریخ ۲۱ شهریور ۱۳۹۶ توسط شرکت هم اندیشان نوآور علم و تحت حمایت سیویلیکا در شهر کیش برگزار می‌شود. با توجه به اینکه این همایش به‌صورت رسمی برگزار می‌شود، کلیه مقالات این کنفرانس در پایگاه سیویلیکا و نیز کنسرسیوم محتوای ملی نمایه خواهد شد. علاقه‌مندان می‌توانند مقالات خود را تا تاریخ ۱۰ تیرماه به دبیرخانه همایش ارائه کرده و از امتیازات علمی ارائه مقاله کنفرانس با دریافت گواهی کنفرانس استفاده کنند.

کاربرد نانو فناوری در مهندسی عمران، معماری و شهرسازی به‌عنوان محور ویژه این همایش انتخاب شده است.

## اخذ مالیات از ساخت و فروش ساختمان

پنجره ایرانیان: درآمد اشخاص حقیقی و حقوقی ناشی از ساخت و فروش هر نوع ساختمان (عرصه و اعیانی) در سال ۱۳۹۵ حسب مورد مشمول مقررات مالیات بر درآمد خواهد بود.

به گزارش تسنیم، هیات دولت اخذ مالیات از ساخت و ساز املاک را تصویب کرد. دولت این تصمیم را با توجه به

انقضای یک سال از تاریخ اجرای قانون مالیات‌های مستقیم و به‌منظور رفع مشکلات اجرایی ذی‌نفعان موضوع اتخاذ کرد. همچنین به‌موجب این تصمیم، ارزش روز زمین در زمان فروش ساختمان احداث‌شده از ارزش روز فروش ساختمان کسر و مابقی آن در درآمد مشمول مالیات لحاظ می‌شود.

این تصمیم شامل ساختمان‌هایی خواهد شد که از اول سال ۱۳۹۵ پروانه ساختمانی اخذ کرده‌اند و شامل ساختمان‌هایی که تا پایان سال ۱۳۹۴ پروانه ساختمان اخذ شده و حتی اتمام ساختمان نیز بعد از سال ۹۴ باشد، نمی‌شود و ساختمان‌هایی که پروانه ساخت آنها قبل از سال ۱۳۹۴ باشد، صرفاً مشمول مالیات نقل و انتقال خواهد بود.

این تصمیم شامل ساخت و فروش ساختمان در شهرهای کمتر از یکصد هزار نفر نخواهد بود. ضمناً در مورد نقل و انتقال ساختمان‌های نیمه‌تمام، مبلغ فروش هر مرحله به‌عنوان بهای تمام‌شده خریدار مرحله بعدی محسوب و از درآمد ناشی از ساخت و فروش املاک مذکور کسر می‌گردد. در مورد اعیان احداث‌شده در املاک موقوفه، ارزش زمین در محاسبه درآمد مشمول مالیات ناشی از ساخت و فروش املاک منظور نخواهد شد.

## اجرای طرح‌های برق‌آبی برای کاهش انتشار گازهای گلخانه‌ای



نیروگاه‌های کشور ۱۱ هزار و ۸۰۰ مگاوات از طریق نیروگاه‌های برق‌آبی تامین می‌شود. وی با بیان اینکه از این ۱۱ هزار مگاوات نیز بیش از ۲۰۰۰ مگاوات در دولت یازدهم به بهره‌برداری رسیده است، افزود: نیروگاه رودبار یکی از نیروگاه‌های تولید برق کشور بوده که دارای دو واحد است. وزیر نیرو تصریح کرد: تاکنون ۲۲۰۰ میلیارد تومان برای اجرای سد و نیروگاه هزینه شده است که ۴۰۰ میلیارد تومان دیگر در این نیروگاه هزینه می‌شود. چیت‌چیان اضافه کرد: بخشی از اعتبارات طرح از طریق کشور چین تامین شده و این کشور همکاری های جدی در این سد داشته است. وی گفت: در ارتباط با مشارکتی که کشور در خصوص کاهش انتشار گازهای گلخانه‌ای با مجامع بین‌المللی داشته، اجرای این سد و پروژه‌های مشابه در تحقق این سهم نقش جدید جدی داشته است.

بر اساس این گزارش، نیروگاه برق سد رودبار شهرستان الیگودرز با حضور حمید چیت‌چیان وزیر نیرو به بهره‌برداری رسید. طرح سد و نیروگاه رودبار لرستان در فاصله ۱۰۰ کیلومتری جنوب شرقی شهرستان الیگودرز بر روی رودخانه رودبار از سرشاخه‌های دز اجرا شده است. بدنه این سد از نوع خاکی با هسته رسی بوده و از معدود سد هایی از این نوع است که در دره‌ای تنگ و باریک احداث شده است. حجم بدنه سد حدود ۴ میلیون ۵۰۰ هزار مترمکعب، طول تاج ۱۸۵ متر، ارتفاع از پی ۱۵۵ متر، عرض تاج ۱۵ متر و حجم مخزن آن ۲۲۸ میلیون مترمکعب است. سد رودبار الیگودرز ۲۵ شهریورماه سال ۹۵ با حضور وزیر نیرو آبیگری شد که امروز نیروگاه این سد به بهره‌برداری رسید، ظرفیت نیروگاه سد رودبار ۴۵۰ مگاوات است که بر روی رودخانه رودبار از سرشاخه‌های دز طراحی شده است.

## ۷۵۰۰ مگاوات نیروگاه تجدیدپذیر سامان دهی می‌شود



پنجره ایرانیان: بنا به گفته وزیر نیرو ۷۵۰۰ مگاوات نیروگاه تجدیدپذیر در کشور به سامان خواهد رسید. به گزارش ایسنا، حمید چیت‌چیان در مراسم افتتاح نیروگاه رودبار اظهار کرد: تا قبل از دولت یازدهم لرستان فقط یک سد داشت و در طول این چهار سال، چهار سد بزرگ در لرستان افتتاح شده است. وی افزود: سد رودبار از تمام جهات یک پروژه متفاوت است و این سد ۲۲۰۰ میلیارد اعتبار داشته و ۴۰۰ میلیارد دیگر هم برای آن هزینه می‌شود. وزیر نیرو با بیان اینکه در قالب معاهده پاریس ۷۵۰۰ مگاوات نیروگاه تجدیدپذیر در کشور به سامان می‌رسد، تصریح کرد: یکی از سیاست‌های ایران رویکرد بهره‌برداری از انرژی و منابع تجدیدپذیر است و اینکه اتکا خود را به سوخت‌های فسیلی کاهش دهد. چیت‌چیان گفت: در سال ۷۷ سیاست کلان انرژی توسط رهبر انقلاب ابلاغ شد و بر این مسئله تاکید کردند که سهم انرژی‌های تجدیدپذیر در سبد انرژی‌های مصرفی کشور باید افزایش یابد.

## اجرای ۴۷ پروژه تجدیدپذیر در کشور

پنجره ایرانیان: دبیر ستاد توسعه فناوری انرژی‌های تجدیدپذیر معاونت علمی و فناوری ریاست جمهوری، اجرای ۴۷ پروژه و تجهیز ۱۲ آزمایشگاه پیل سوختی را از اقدامات این ستاد نام برد و گفت: علاوه بر آن اجرای یک پروژه عظیم با یک شرکت اتریشی را در دستور کار داریم. به گزارش ایسنا، سیروس وطنخواه مقدم با اشاره به موانع و چالش‌های پیش روی توسعه حوزه انرژی‌های تجدیدپذیر، افزود: از مهم‌ترین چالش‌های این حوزه می‌توان به عدم رقابت‌پذیری تجدیدپذیرها با منابع فسیلی، قیمت غیرواقعی انرژی در کشور، موانع نهادی و سیاست‌گذاری و پتانسیل‌سنجی ناکافی و غیردقیق اشاره کرد.

ستاد با شرکت اتریشی خبر داد و اظهار کرد: در این همکاری اجرای یک پروژه عظیم برنامه‌ریزی شده است. وی با بیان اینکه باید از تمام پتانسیل‌های کشور در این حوزه برای توسعه استفاده کنیم، گفت: باید زمینه برای فعالیت بیشتر بخش خصوصی در این عرصه فراهم شود و اقداماتی همچون ارتقای سطح فعالیت‌های علمی به سمت تجاری‌سازی، تلاش برای ایجاد سازوکار هم‌افزا و کمک برای صنعتی شدن فعالیت‌های این حوزه، افزایش سرعت فعالیت‌ها و بازنگری و به‌روزرسانی سند راهبردی پیل سوختی با همت بیشتری انجام شود.

## استفاده از ظرفیت آب رودخانه کرج برای تولید برق



پنجره ایرانیان: طرحی مبنی بر استفاده از ظرفیت آب رودخانه کرج برای تولید برق ارائه شده که قابل بررسی و پیگیری است. به گزارش خبرگزاری مهر، سید حمید طهایی در جلسه ستاد اقتصاد مقاومتی این استان، با بیان اینکه پارک علم و فناوری قادر به ارائه مساعدت‌های لازم به طراحان ایده و فناوری‌های نو است، اظهار کرد: طراحی و ساخت توربین‌های بادی با بهره‌های هوشمند در این جلسه بررسی خواهد شد، چراکه توجه به انرژی‌های نو در جوامع کنونی از اهمیت بالایی قرار دارد. وی با اشاره اینکه مادامی که ایده‌های ایده‌پردازان مورد قبول واقع نشود ایده‌های مخترعان به بار نمی‌نشیند، افزود: افزایش مراکز شتاب‌دهی به طرح‌های مخترعان و استارت‌آپ‌ها زمینه‌ساز جلب مشارکت سرمایه‌گذاری و

## ساخت منطقه انرژی‌های تجدیدپذیر در رفسنجان

پنجره ایرانیان: تفاهمنامه ساخت منطقه انرژی تجدیدپذیر شهرستان رفسنجان با مشارکت شرکت توزیع برق شمال، دانشگاه ولی عصر رفسنجان و استانداری کرمان در مرکز نوآوری‌های کرمان امضا شد. بنا به گزارش روزنامه اطلاعات، معاون خدمات مشترکین شرکت توزیع برق شمال استان کرمان در حاشیه این آیین هدف از ایجاد منطقه انرژی‌های نو راه توسعه نیروگاه‌ها، حمایت از صنایع وابسته به انرژی نو و حمایت از شرکت‌های دانش بنیان اعلام کرد و گفت: با توجه به ابلاغیه وزارت نیرو، ادارات دولتی، شهرداری‌ها و نهادهای عمومی غیر دولتی باید در طول ۲ سال آینده حداقل ۲۰ درصد از مصرف برق خود را از طریق انرژی خورشیدی تامین کنند در غیر این صورت برق این مشترکان با نرخ خرید تضمینی انرژی تجدیدپذیر محاسبه خواهد شد. وی با اشاره به این که تاکنون شرکت‌های آب و فاضلاب شهری، توزیع برق شمال و اداره کل راه و شهرسازی استان کرمان اقدام به نصب سامانه‌های خورشیدی کرده اند، افزود: این یک حرکت مناسب در جهت استفاده از انرژی‌های پاک است. علی افتخاری گفت: ایجاد مناطق انرژی‌های تجدیدپذیر در کرمان یکی از اقدام‌های مهم و اساسی در جهت تحقق اقتصاد مقاومتی و رونق تولید خواهد بود. وی با اشاره به اهمیت حفظ و حراست از محیط زیست یادآور شد: با استفاده از این شیوه در جهت فرهنگ سازی استفاده از انرژی‌های تجدیدپذیر حرکت خواهیم کرد و نتیجه آن آلوده نکردن محیط زیست خواهد بود. پیش از این، قرارداد همکاری بین

## دومین کنفرانس بین‌المللی انرژی‌های تجدیدپذیر برگزار می‌شود

پنجره ایرانیان: دومین کنفرانس بین‌المللی انرژی‌های تجدیدپذیر ایران با حمایت ستاد توسعه فناوری انرژی‌های تجدیدپذیر معاونت علمی و توسط انجمن انرژی‌های تجدیدپذیر معاونت علمی نیز با توجه به اهداف و وظایفی که در این حوزه دارد، اقدام به حمایت از برگزاری این کنفرانس کرده است. شرکت‌های معتبر ایرانی و خارجی در این کنفرانس حضور خواهند داشت و زمینه برای

شناسایی فرصت‌های سرمایه‌گذاری است. استاندار البرز با اشاره به ظرفیت رودخانه کرج برای تولید برق، تصریح کرد: طرحی مبنی بر استفاده از ظرفیت آب رودخانه کرج برای تولید برق ارائه شده که قابل بررسی و پیگیری است. طهایی با تاکید بر اینکه در سال جاری منابع مالی خوبی به‌واسطه سفر ریاست به استان اختصاص داده شده است، خاطرنشان کرد: استان البرز ظرفیت تبدیل به مرکز تولید توربین‌های بادی را دارد. وی با اعلام اینکه اشتغال‌زایی و توسعه اشتغال در روستاها در این جلسه مورد بررسی قرار گرفت، افزود: بسته سال جاری در رابطه با برش استانی برنامه‌های ملی تهیه شده، دستگاه‌های اجرایی باید نقاط قوت و ضعف حوزه فعالیت خود را ارزیابی و پیشنهادات لازم در این خصوص را به وزارتخانه‌های مربوطه ارائه دهند.



## سیر توسعه انرژی‌های تجدیدپذیر در ایران

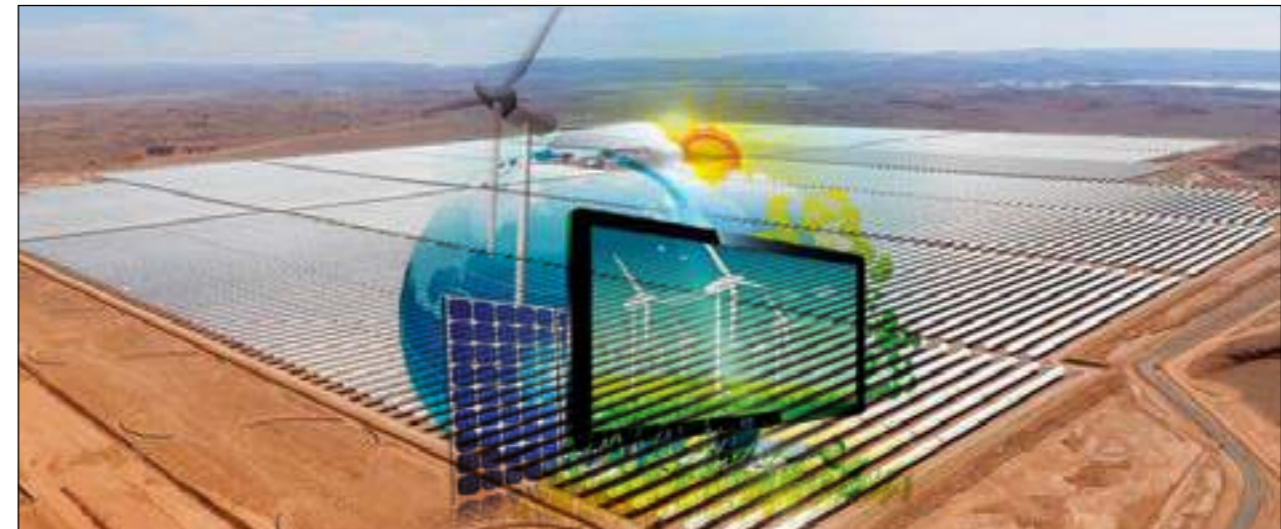

پنجره‌ایرانیان: در ابتدای سال ۱۳۹۵ و در راستای سیاست‌های مربوط به طرح اقتصاد مقاومتی پیش‌بینی شد تا پایان همین سال حدود ۱۰۰ مگاوات نیروگاه جدید تجدیدپذیر وارد شبکه سراسری برق کشور شود که این امر تماماً با سرمایه‌گذاری و مشارکت بخش خصوصی محقق شد، همچنین مطابق پیش‌بینی‌های به‌عمل‌آمده در سال ۱۳۹۶، مقرر شده است تقریباً به میزان ۶۰۰ مگاوات دیگر به ظرفیت موجود نیروگاه‌های تجدیدپذیر اضافه شود.

به گزارش ایسنا، پیش از شروع و آغاز به کار دولت یازدهم، کل ظرفیت نیروگاه‌های موجود در کشور در حوزه انرژی‌های تجدیدپذیر اعم از دولتی و خصوصی، تقریباً ۱۷۵ مگاوات (مشتمل بر ۱۴۰ مگاوات نیروگاه دولتی و ۳۵ مگاوات نیروگاه غیردولتی) بوده است. این میزان ظرفیت نیروگاهی با تغییر رویکرد از سرمایه‌گذاری از سوی بخش دولتی به سرمایه‌گذاری توسط بخش غیردولتی و تنها ظرف مدت ۳ سال به میزان تقریباً ۱۲۳ مگاوات افزایش یافت و به رقم تقریبی ۲۹۸ مگاوات (مشتمل بر ۱۶۱ مگاوات نیروگاه‌های دولتی، ۱۲۶ مگاوات نیروگاه غیردولتی و ۱۱ مگاوات از محل عوارض برق) رسیده است.

این افزایش علاوه بر آنکه از رشد بالای ۵۸ درصدی برخوردار بوده، برای دولت هزینه بسیار کمتری نیز در بر داشته چراکه نزدیک به ۵۰ درصد از این ظرفیت توسط بخش خصوصی به بهره‌برداری رسیده است. از دیگر اقدامات و دستاوردهای مهم صورت گرفته که می‌توان از آن به‌عنوان پشتیبان و عامل اصلی افزایش ظرفیت نیروگاه‌های تجدیدپذیر نام برد، ایجاد تعرفه‌های متنوع برای قراردادهای خرید تضمینی برق تجدیدپذیر است که همین امر سبب شده تا میزان قراردادهای منعقد شده از ۵۳۲ مگاوات در اواخر سال ۱۳۹۴ به حدود ۱۵۰۰ مگاوات (رشدی بالغ بر ۲۸۰ درصد) در انتهای سال ۱۳۹۵ افزایش منسوبه چندین برابر افزایش یابد. با در نظر گرفتن برنامه‌های وزارت نیرو جهت تشویق سرمایه‌گذاران بخش خصوصی (داخلی و خارجی) و بالا بردن انگیزه آن‌ها برای سرمایه‌گذاری در نیروگاه‌های تجدیدپذیر و از دیگر سوی ایجاد بستر مناسب در خصوص تنوع‌بخشی هر چه بیشتر به سید انرژی در کشور، توسعه ظرفیت برق تولیدی از منابع انرژی تجدیدپذیر از طریق مکانیسم خرید تضمینی برق و مشارکت بخش خصوصی محقق خواهد شد و فرصتی برای حضور سرمایه‌گذاران خصوصی (داخلی و خارجی) برای ورود به این عرصه در داخل کشور فراهم‌شده که رویکردی اقتصادی و انتفاع مالی برای آن‌ها نیز به همراه دارد.

در این میان وزارت نیرو برای حمایت از توسعه انرژی‌های تجدیدپذیر، تسهیلاتی را برای بخش خصوصی فراهم کرده که برق تولیدی از نیروگاه‌های تجدیدپذیر را به قیمت قابل توجهی در مقایسه با برق تولیدی از نیروگاه‌های فسیلی و متداول خریداری کنند. نتیجه این سیاست‌های تشویقی جدید، تغییر در نرخ خرید برق تضمینی و جذاب کردن آنها بود که بلافاصله پس از اعلام مصوبه وزیر نیرو و انتشار آن، مورد استقبال شرکت‌های داخلی و خارجی مختلفی قرار گرفت و تنها در سال‌های ۱۳۹۴ و ۱۳۹۵ بیش از ۱۵۰ هیات و شرکت خارجی به سازمان انرژی‌های تجدیدپذیر و بهره‌وری انرژی برق (ساتبا) مراجعه کردند.

در این راستا از یک‌سو کشورهای مختلفی علاقه‌مند به همکاری مشترک در قالب تفاهم‌نامه‌ها با ایران شدند و بالطبع آن شرکت‌های متعددی در قالب این همکاری‌های مشترک برای سرمایه‌گذاری در حوزه انرژی‌های تجدیدپذیر در کشورمان حضور یافتند، از سوی دیگر سرمایه‌گذاران داخلی و خارجی نیز با سرمایه‌گذاری در این حوزه به همراه دارند.

پتانسیل‌های بالایی برای توسعه تجدیدپذیرها در ایران وجود دارد که لزوم توجه به این بخش را نشان می‌دهد، گرچه تاکنون نیز اقدامات خوبی در این راستا انجام شده است اما انتظار می‌رود که برنامه توسعه تجدیدپذیرها در روال تندتری قرار بگیرد.

پنجره‌ایرانیان: دبیر ستاد توسعه فناوری انرژی‌های تجدیدپذیر معاونت علمی و فناوری ریاست‌جمهوری گفت: تا زمانی که نفت و گاز در کشور به قیمت واقعی عرضه نشوند، سخن گفتن از انرژی‌های غیرفسیلی کار دشواری است. سیروس وطنخواه با بیان اینکه مشکل اصلی در توسعه انرژی‌های تجدیدپذیر سایه‌ای است که نفت و گاز روی آنها انداخته است، اظهار کرد: انرژی در کشور ما رایگان است و این مسئله باعث می‌شود که منابع جایگزین انرژی‌های فسیلی رشد نکنند؛ تا زمانی که نفت و گاز در کشور ارزان‌قیمت هستند، سخن گفتن از انرژی‌های غیرفسیلی کار دشواری است.

## نفت و گاز ارزان مانعی در مسیر توسعه تجدیدپذیرها



وی ادامه داد: صدسال از رشد نفت و گاز در کشور می‌گذرد و در این حوزه دارای صنعت و زیرساخت شدیم و می‌توان گفت تا چند سال آینده با مشکل مازاد در بخش گاز استخراج‌شده مواجه می‌شویم؛ بنابراین در چنین فضایی سخن گفتن از انرژی جایگزین آسان نیست؛ چراکه مشخص نیست با انرژی نفت و گاز چه باید کرد.

وطنخواه با بیان اینکه وفور نعمت و اقتصاد رایگان انرژی نیز از سویی ایجاد مشکل کردند، افزود: اگر نفت و گاز با قیمت واقعی خریدوفروش شود، حوزه انرژی‌های تجدیدپذیر به جایگاه خود می‌رسد. تمامی تلاش‌ها در حوزه انرژی‌های تجدیدپذیر تنها تولید پنجره‌ایرانیان: دبیر ستاد توسعه فناوری انرژی‌های تجدیدپذیر معاونت علمی و فناوری ریاست‌جمهوری گفت: تا زمانی که نفت و گاز در کشور به قیمت واقعی عرضه نشوند، سخن گفتن از انرژی‌های غیرفسیلی کار دشواری است. سیروس وطنخواه با بیان اینکه مشکل اصلی در توسعه انرژی‌های تجدیدپذیر سایه‌ای است که نفت و گاز روی آنها انداخته است، اظهار کرد: انرژی در کشور ما رایگان است و این مسئله باعث می‌شود که منابع جایگزین انرژی‌های فسیلی رشد نکنند؛ تا زمانی که نفت و گاز در کشور ارزان‌قیمت هستند، سخن گفتن از انرژی‌های غیرفسیلی کار دشواری است.

## انعقاد تفاهم‌نامه کاهش مصرف انرژی و توسعه پروژه‌های دانش‌بنیان

پنجره‌ایرانیان: تفاهم‌نامه همکاری سه‌جانبه علمی پژوهشی و فناورانه، به‌منظور توسعه گلخانه‌ها و کسب‌وکارهای دانش‌بنیان مرتبط و همچنین افزایش بهره‌وری و کاهش مصرف انرژی و آب و ایجاد اشتغال، امضاء شد.

به گزارش ایسنا، طی بازدید یدالله سبحی، دبیر ستاد بهینه‌سازی انرژی و محیط‌زیست معاونت علمی و فناوری ریاست‌جمهوری و رئیس پژوهشکده علوم و فناوری انرژی شریف از گلخانه هوشمند تحقیقاتی موسسه فنی و مهندسی کشاورزی، تفاهم‌نامه همکاری سه‌جانبه علمی، پژوهشی و فناورانه بین مؤسسه تحقیقات فنی و مهندسی کشاورزی، پژوهشکده علوم و فناوری انرژی شریف و همچنین پارک علم و فناوری شریف امضاء شد.

این تفاهم‌نامه در راستای توسعه گلخانه‌ها و کسب‌وکارهای دانش‌بنیان مرتبط، باهدف افزایش بهره‌وری و کاهش مصرف انرژی و آب و ایجاد اشتغال پایدار از طریق به‌کارگیری ابزارها و ظرفیت‌های این سه مجموعه و سایر امکانات ملی و بین‌المللی امضا شد.

بر اساس این گزارش، به‌موجب این تفاهم‌نامه ضمن همکاری و حمایت از توسعه تحقیقات بنیادین در زمینه سیستم‌های آب و انرژی گلخانه‌ای، پیگیری برای ایجاد کسب‌وکار دانش‌بنیان در زمینه ترویج و تجاری‌سازی یافته‌های تحقیقاتی و دانش‌بنیان بومی در بین گلخانه‌داران کشور و همچنین تدوین نقشه راه توسعه گلخانه‌ها از منظر آب، انرژی، باز چرخه آب و محیط‌زیست موردتوجه قرار گرفته است.

حدود ۳۰۰ مگاوات برق تجدیدپذیر را ممکن کرده است که بیش از نیمی از آن با بودجه دولت راه‌اندازی شده است.

وی مشکل دیگر را نبود اراده واقعی برای توسعه تجدیدپذیرها دانست و تصریح کرد: در این حوزه شعار زیاد داده می‌شود، اما باید دید چه میزان از مشکلات و موانع توسعه تجدیدپذیرها رفع می‌شود، همچنین عدم شناخت کافی از ضرورت‌های پرداختن به تجدیدپذیرها در کشور نیز از مواردی است که به عوامل بازدارنده یادشده کمک می‌کند. البته باید در این میان به ضرورت‌های محیط زیستی نیز اشاره کرد.

دبیر ستاد توسعه انرژی‌های تجدیدپذیر در ادامه به اقدام مشترکی با همکاری آژانس بین‌المللی انرژی‌های تجدیدپذیر اشاره و خاطر نشان کرد: این اقدام مشترک در قالب برگزاری روز انرژی‌های تجدیدپذیر طراحی شده و امسال اجرایی می‌شود.

وی افزود: همچنین با کشورهای صاحب‌نظر در این حوزه همچون آلمان، اتریش، یونان، چین، مجارستان، عمان، هلند و کره جنوبی وارد تعامل شدیم و به تبادلات خوبی در زمینه انتقال و صادرات فناوری رسیدیم و در برخی موارد پروژه‌های مشترکی نیز تعریف شد که در زمینه‌های علمی، فناوری و تولید محصول مشترک است تا با همکاری شرکت‌های دانش‌بنیان اجرایی شود.

در پایان یدالله سبحی دبیر ستاد بهینه‌سازی انرژی و محیط‌زیست و عباسی، رئیس موسسه فنی و مهندسی کشاورزی با ابراز آمادگی برای همکاری‌های گسترده در این زمینه این تفاهم‌نامه را مقدمه‌ای برای ادامه همکاری در دوره‌های بعد دانستند.

در پی امضای این تفاهم‌نامه فریبرز عباسی رئیس موسسه فنی و مهندسی کشاورزی، قاسم زارعی مدیر بخش مهندسی گلخانه به همراه یدالله سبحی دبیر ستاد بهینه‌سازی انرژی و محیط‌زیست و هیات همراه از دستاوردهای فاز اول طرح‌های تحقیقاتی سیستم کنترل هوشمند اقلیم، سیستم تصفیه فتوکاتالیستی در بستر نانو در گلخانه هوشمند تحقیقاتی بازدید کردند و هر یک از محققان طرح‌های خود را ارائه کردند.

سبحی با اشاره به اهمیت موضوع آب و انرژی در بخش کشاورزی به‌ویژه گلخانه‌ها به‌عنوان کشاورزی پایدار توسعه فناوری‌های افزایش بهره‌وری در این زمینه و شکل‌گیری شرکت‌های دانش‌بنیان جهت تجاری‌سازی و به‌کارگیری این

طرح‌ها در گلخانه‌های کشور را از اولویت‌های کشور مطرح کرد. عباسی نیز این همکاری سه‌جانبه و انجام طرح‌های مشترک این سه مجموعه را دستاورد ارزشمندی دانست و حمایت جهت توسعه این همکاری را به‌عنوان اولویت دانست و برنامه طرح ساخت گلخانه تحقیقاتی مجهزتر در فضای کنار این گلخانه را مطرح کرد.

## فراز و نشیب‌های توسعه انرژی‌های تجدیدپذیر

پنجره ایرانیان؛ با توجه به پتانسیل‌های بالای انرژی تجدیدپذیر در ایران باید تاکنون شاهد پیشرفت‌های بیشتری در این حوزه بودیم اما موانع متعددی برای ارتقا این انرژی وجود داشت و این در حالی است که از ابتدای دولت یازدهم تا کنون توجه زیادی به این صنعت شده اما بازهم آنطور که باید ارتقا نیافته است. به گزارش ایسنا، پروتکل‌های محیط زیستی بسیاری در دنیا به امضا رسیده که آخرین آنها توافقنامه پاریس موسوم به کاپ ۲۱ در پاریس و کاپ ۲۲ در اردن بوده است، ایران نیز براساس این پروتکل تعهد داده که حدود ۴ درصد انتشار آلاینده‌های زیست محیطی را کاهش دهد و مشروط به استفاده از اعتبارات بین‌المللی استفاده و مشارکت بین‌المللی این تعهد می‌تواند تا ۸ درصد افزایش یابد. در این راستا در حال حاضر در حوزه‌های مختلف انرژی‌های تجدیدپذیر شامل انرژی بادی، خورشیدی، بایومس و سایر منابع تجدیدپذیر دنیا در تک تک این‌ها سرمایه‌گذاری کرده و متأسفانه ایران در این حوزه جایگاه قابل قبولی ندارد. کشورهای اروپایی پیشروترین کشورها در بحث انرژی‌های تجدیدپذیر هستند به طوری که کشور آلمان ۵۰ درصد الکتریسته خود را از طریق انرژی خورشیدی تأمین می‌کند یا کشوری مثل دانمارک و فنلاند در حدود صددرصد انرژی الکتریسته را از انرژی بادی تأمین می‌کنند و این نشان می‌دهد که رویکرد کشورهای اروپایی خیلی قابل ملاحظه بوده و جلوتر از بقیه کشورها پیش می‌روند و در ایران جایگاه و سهم انرژی تجدیدپذیر بسیار ناچیز است چراکه در رابطه با انرژی خورشیدی و انرژی بادی کارهای محدودی انجام است.

نکته مهم و کلیدی این است که در اکثر کشورهای دنیا برای استفاده از انرژی‌های تجدیدپذیر مکانیزم‌های تشویقی و حمایتی در نظر می‌گیرند و برای توسعه این انرژی‌ها حتی سوبسیدهایی نیز به این بخش تعلق می‌گیرد. بر همین اساس در ایران از چند سال پیش قیمت تضمینی خرید برق تجدیدپذیر در حوزه‌های مختلف شامل برق زباله‌سوز، برق بادی، برق خورشیدی و ... منتشر شده است. در سال‌های اخیر مقداری این قیمت‌ها بنا بر دلایل و سیاست‌گذاری‌های وزارت نیرو کاهش پیدا کرد و موجب شد سرمایه‌گذاران خارجی که ایران را به‌عنوان بازار خوبی در این حوزه می‌دیدند تا حدودی عقب‌نشینی کنند. این قیمت‌ها مجدداً در سال گذشته بررسی و افزایش پیدا کردند و در بحث هیدروژن و پیل سوختی و برق تولیدی آن که قبلاً قیمت‌گذاری نشده بود در اسفند ۹۵ برای اولین بار قیمت تضمینی برای برق پیل سوختی حدود ۴۶۰ تومان به ازای هر کیلو وات برق پیل سوختی اعلام شد.

علاوه بر این طبق پیش نویس چارچوب استراتژی میان‌مدت سال‌های ۲۰۲۲-۲۰۱۸ میلادی و همچنین چارچوب اولیه برنامه کاری و بودجه سال‌های ۲۰۱۹-۲۰۱۸ میلادی آژانس بین‌المللی انرژی وزارت نیرو جمهوری اسلامی



## صدور مجوز ساخت دو نیروگاه خورشیدی در مهریز



در ماه‌های آینده یکی از این نیروگاه‌های خورشیدی به قدرت ۱۰ مگاوات، مورد بهره‌برداری قرار گیرد. صباغ زادگان از امام‌جمعه مهریز درخواست کرد که با توجه به جایگاه اتریخش تریبون نماز جمعه که با استفاده از آیات الهی و احادیث ائمه اطهار، مطالب را برای مردم بیان می‌کنند، ضرورت صرفه‌جویی و رعایت مدیریت مصرف را نیز در سرفصل مطالب قرار دهند. محمدرضا صحتی مدیرعامل شرکت توزیع برق یزد نیز در ادامه تعداد مشترکین شهر مهریز را بیش از ۳۷ هزار مشترک اعلام کرد و افزود: وسعت زیاد و پراکندگی مشترکین این شهرستان، شرایط خاصی را در خدمت‌رسانی به مردم ایجاد می‌کند.

وی میزان خاموشی استان یزد در مقابل سایر استان‌ها را حدود ۱۰ برابر کمتر بیان کرد و متوسط مصرف مردم یزد نسبت به کل کشور را مناسب ارزیابی و ابراز امیدواری کرد که با انجام اقدامات برنامه‌ریزی‌شده و فرهنگ‌سازی به استاندارد مطلوب مصرف نزدیک‌تر شویم.

حجت‌الاسلام عبدالرضا محی‌الدینی امام‌جمعه جدید شهرستان مهریز عملکرد صنعت برق را موفق ارزیابی کرد و با اشاره به سابقه فرهنگی مردم استان یزد در امور صرفه‌جویی و قناعت، آمادگی نهاد نماز جمعه این شهر را در استفاده از ظرفیت بالای فرهنگی آن، جهت توسعه و ارتقای فرهنگ صرفه‌جویی اعلام کرد.

پنجره ایرانیان؛ مدیرعامل شرکت برق منطقه‌ای یزد از صدور دو مجوز برای ساخت نیروگاه خورشیدی در شهرستان مهریز خبر داد و اعلام کرد: به‌زودی یکی از این نیروگاه‌ها مورد بهره‌برداری قرار خواهد گرفت. به گزارش ایسنا، محمدرضا صباغ زادگان در دیدار با امام‌جمعه جدید شهرستان مهریز به تشریح وضعیت صنعت برق استان یزد و شهرستان مهریز پرداخت و درصد بالای مصرف تعرفه صنعتی نسبت به سایر تعرفه‌ها در شهرستان مهریز و کل استان را نشان

از استفاده مناسب از این انرژی در جهت رونق تولید ارزیابی کرد. وی ظرفیت افزایش داده‌شده پست ۶۳ به ۲۰ کیلوولت مهریز در سال ۹۵ و به مدار آمدن پست ۴۰۰ به ۶۳ کیلوولت مهرگان تا یک سال آینده را زمینه‌ی مناسبی برای توسعه صنعت در شهرستان مهریز ارزیابی کرد. وی مجوز صادرشده در این شهرستان برای ایجاد نیروگاه خورشیدی را ۲ مورد اعلام و ابراز امیدواری کرد

## بزرگ‌ترین نیروگاه بادی جهان در انگلستان شروع به کار کرد

پنجره ایرانیان؛ یک شرکت دانمارکی فعال در عرصه تولید برق بزرگ‌ترین نیروگاه بادی جهان را در سواحل بندر لیورپول انگلستان راه‌اندازی کرد. به گزارش ایسنا، در این پروژه ۳۲ توربین بادی در دریا مستقر شده که هر کدام از آنها بیش از ۲۱۱ متر ارتفاع داشته و طول پره‌های آنها بیش از ۸۶ متر است و می‌توانند هشت مگاوات برق تولید کنند. استفاده از توربین‌های بادی هشت مگاواتی برای اولین بار است که در مقیاس تجاری انجام می‌شود و یک دور گردش آنها می‌تواند برق مورد نیاز یک خانه را برای ۲۹ ساعت تأمین کند.

شرکت دانمارکی دانگ انرژی با توجه به قرارداد بین انگلستان و دانمارک، مسئول توسعه نیروگاه‌های بادی در انگلستان است. دولت انگلستان به شرکت‌های فعال در این عرصه اعلام کرده است که برای حمایت شدن از طرف دولت باید هزینه‌های خود را کاهش دهند و به همین دلیل شرکت دانگ تصمیم گرفت که به جای استفاده از چندین توربین بادی کوچک از تعداد کمتری توربین قدرتمندتر استفاده کند. هزینه نصب و نگهداری توربین‌ها فارغ از اندازه آنها زیاد است و برای هر توربین در هر ابعادی عملیات عمرانی و پی‌سازی زیادی باید انجام شود و کاهش تعداد آنها، کاهش چشمگیر هزینه‌ها را در پی دارد. علاوه بر کاهش هزینه، کم شدن تعداد توربین‌ها باعث کاهش آلودگی بصری و تغییرات ساختاری کمتر در محیط زیست می‌شود.





## پهپاد خورشیدی با قابلیت فرود و پرواز از سطح آب



پنجره ایرانیان: محققان کانادایی یک پهپاد خورشیدی ساخته‌اند که می‌تواند روی سطح آب فرود آمده و مجدداً پس از شارژ شدن پرواز کند. به گزارش ایسنا، پهپادهای با بال‌های ثابت بهتر از پهپادهای چند ملخی می‌توانند پرواز کنند و همچنین برای مسافت‌های طولانی‌تر مناسب هستند؛ اما نقطه

روی سطح آب نیز فرود آمده و مجدداً پرواز کند. مطمئناً پهپادی که بتواند مانند بالگرد به صورت عمودی پرواز کند و همچنین مانند هواپیما مسیر مستقیم را با سرعت مناسب طی کند، می‌تواند یک قدم بلند در پیشرفت فناوری پهپادها محسوب شود. محققان کانادایی در دانشگاه شریبروک مکانیسم جالبی برای نحوه عملکرد این پهپاد طراحی کرده‌اند که شاه‌کلید آن چرخش و زاویه‌دار شدن موتور و پروانه این پهپاد است. زمانی که پهپاد روی سطح آب قرار دارد، این بخش با زاویه ۹۰ درجه نسبت به وضعیت معمول قرار می‌گیرد و با شروع چرخش پروانه، پهپاد همزمان در جهت جلو و بالا به حرکت درمی‌آید و با سرعت گرفتن، از سطح آب جدا شده و به پرواز درمی‌آید. این پهپاد از جنس فیبر کربن و پلی‌استایرن ساخته شده است. حدود ۹ درصد از مساحت ۱۰ میلیون کیلومتر مربعی کانادا از دریاچه تشکیل شده است و این پهپاد می‌تواند در چنین محیطی بسیار کارآمد و سودمند باشد. در حال حاضر این پهپاد مراحل اول تست و طراحی را پشت سر گذاشته است و باید برای عرضه نمونه تکمیل شده آن صبر کرد.

ضعف آنها این است که باید فضای مناسبی برای بلند شدن از زمین داشته باشند. گروهی از محققان کانادایی پهپادی طراحی کرده‌اند که می‌تواند با این مشکل تا حدودی مقابله کند. این پهپاد که در بال‌های آن از سلول‌های خورشیدی استفاده شده، انرژی خود را از نور خورشید می‌گیرد و می‌تواند

پنجره ایرانیان: محققان دانشگاه استنفورد آمریکا اعلام کردند که تا هشت سال آینده خودروهای بنزنی و گازوئیلی جایی در بین مصرف‌کنندگان نخواهند داشت. به گزارش ایسنا، طبق بررسی‌های محققان دانشگاه استنفورد این موضوع به دلیل محدود شدن فعالیت‌های شرکت‌های نفتی و همچنین کاهش قیمت خودروهای برقی اجتناب‌ناپذیر خواهد بود. در این تحقیق به این موضوع اشاره شده است که در دهه ۲۰۲۰ تا ۲۰۳۰ خودروهای الکتریکی خودران بیشترین حجم خودروهای در حال استفاده را به خود اختصاص خواهند داد و یافتن یک پمپ بنزین برای رانندگان خودروهای بنزنی تبدیل به یک چالش جدی خواهد شد. علاوه بر چالش‌های زیست‌محیطی خودروهای بنزنی طول عمر آنها نیز یکی از موارد مورد بحث در این تحقیق بوده است. به طور معمول و استاندارد یک خودروی بنزنی حداکثر برای طی کردن مسافتی در حدود ۲۲۰ هزار کیلومتر طراحی می‌شود، در حالی که این مسافت در خودروهای الکتریکی یک میلیون و ۶۰۰ هزار کیلومتر خواهد بود. طبق پیش‌بینی‌های محققان دانشگاه استنفورد قیمت نفت در سال‌های آینده به بشکه‌ای ۲۵ دلار خواهد رسید و بازارهای خرید و فروش خودرو به طور کامل متحول خواهند شد. در این تحقیق آمده است: تا ۱۰ سال آینده مطمئناً انسان‌ها به این نتیجه می‌رسند که خودروهای خودران ایمن‌تر و راحت‌تر هستند و به همین دلیل اقبال به خودروهای فعلی با کاهش شدیدی روبه‌رو خواهد شد. تونی سبا محقق ارشد این تحقیق معتقد است آغاز این سقوط از دو الی سه سال



## تلاش محققان کشور برای تکمیل زنجیره تولید سلول‌های خورشیدی



پنجره ایرانیان: پژوهشگران پارک علم و فناوری استان فارس در تلاش هستند تا زنجیره تولید ویفر سیلیکونی را به عنوان پایه اصلی سلول‌های خورشیدی در کشور بومی‌سازی کنند که به گفته آنها تا پایان امسال فاز آزمایشگاهی آن به پایان خواهد رسید. به گزارش ایسنا، ویفر زیر لایه اصلی سلول خورشیدی است و ویفر خام از عصری به نام سیلیکون ساخته می‌شود. در طی این پروسه یک دانه کریستال بر روی یک میله نصب شده و این میله در سیلیکون مذاب غوطه‌ور خواهد شد. در فواصل زمانی مناسب این میله بالا آورده شده و پس از چرخاندن مجدداً در سیلیکون مذاب قرار می‌گیرد.

این محصول در کشور وارداتی است و محققان یکی از شرکت‌های دانش‌بنیان مستقر در پارک علم و فناوری استان فارس از سال‌ها قبل پروژه‌ای را در زمینه بومی‌سازی ویفر سیلیکونی اجرایی کرده‌اند. مجتبی تقی‌پور، مجری طرح در گفت‌وگو با ایسنا، عنوان این پروژه را «تولید ویفر سیلیکونی» دانست و گفت: ویفر سیلیکونی در تولید سلول‌های خورشیدی کاربرد دارد. وی با اشاره به وضعیت تولید این محصول در کشور، خاطر نشان کرد: در حال حاضر پایه اصلی تولید

سلول‌های خورشیدی موجود در کشور وارداتی است؛ چراکه تولید این محصول دارای یک زنجیره طولانی است که بخش عمده‌ای از این زنجیره در ایران موجود نیست. تقی‌پور ادامه داد: ما با حمایت معاونت علمی و فناوری ریاست‌جمهوری اقدام به بومی‌سازی فناوری تولید این بستر کردیم تا بتوانیم ماده پایه پنل و سلول‌های خورشیدی را که ویفر سیلیکونی است، در کشور تولید کنیم. مجری طرح با اشاره به ویژگی‌های ویفرهای تولیدی این شرکت دانش‌بنیان، یادآور شد: ویفری که در این پروژه

## ساخت سلول خورشیدی نانو ساختار در واحد علوم و تحقیقات



پنجره ایرانیان: پژوهشگران واحد علوم و تحقیقات دانشگاه آزاد اسلامی طی اجرای پروژه تحقیقاتی موفق به ساخت سلول خورشیدی نانو ساختاری با ساختاری جدید شدند.

به گزارش ایسنا دکتر الهه اکبرنژاد، دانش‌آموخته و پژوهشگر واحد علوم و تحقیقات و مجری طرح در این باره گفت: با توجه به آلاستگی و رو به اتمام بودن سوخت‌های فسیلی و پیشرفت تکنولوژی، نیاز روزافزون بشر به انرژی و منابع جایگزین انرژی‌های فسیلی بیش از پیش احساس می‌شود. وی انرژی خورشیدی را یکی از انرژی‌های تجدیدپذیر دانست که در شرایط

اقلیمی ایران می‌تواند جایگزین مناسبی برای سوخت‌های فسیلی باشد. اکبرنژاد با اشاره به راه‌اندازی آزمایشگاه پیشرفته سلول‌های خورشیدی در مرکز تحقیقات فیزیک پلاسما و واحد علوم و تحقیقات خاطر نشان کرد: بر این اساس مطالعات خود را بر روی سلول‌های خورشیدی در این آزمایشگاه آغاز کرد که ثمره آن ساخت چندین سلول خورشیدی لایه نازک با پیوند ناهمگون CdTe/CdS و رنگدانه‌ای با بازده‌های معقول و مناسب بوده است.

این محقق با بیان اینکه در دوران پسادکتری تحقیق و ساخت سلول خورشیدی نانو ساختاری (Core-Shell) را آغاز کردم، افزود: این سلول خورشیدی با ساختار جدید، از لایه نشانی کوانتوم دات‌های کادمیوم تلوراید (CdTe) که نیمه هادی نوع p است، بر روی نانومیله‌های اکسید روی (ZnO) که نیمه هادی نوع n است، شکل گرفت و برای اتصال جلویی آن از لایه اکسید رسانای شفاف FTO و برای اتصال پشتی آن از نقره استفاده شد.

به گفته وی، در این سلول خورشیدی نانومیله‌های اکسید روی به عنوان هسته و کوانتوم دات‌های کادمیوم تلوراید به عنوان پوسته عمل می‌کنند و پیوند ناهمگون (p-n) این سلول را می‌سازند.

مجری طرح بازده این سلول خورشیدی را حدود ۵ درصد ذکر کرد و گفت: با توجه به کم هزینه بودن پروسه ساخت و مواد مصرفی در ساخت این نوع سلول خورشیدی و بازده معقول و مناسب آن، این سلول می‌تواند پاسخگوی نیاز جامعه به انرژی باشد. این سلول خورشیدی قابلیت تولید در مقیاس انبوه را دارد و می‌تواند راهی برای ارتباط صنعت و دانشگاه نیز باشد.

## تولید برق با استفاده از باکتری‌های آلی و متان



پنجره ایرانیان: محققان طی انجام یک پژوهش جدید دریافته‌اند که سلول‌های سوختی آلی می‌توانند متان را بدون انتشار مواد مضر به برق تبدیل کنند. به گزارش ایسنا، متان یک گاز گلخانه‌ای بوده و هنگامی که برای تامین نیرو از آن استفاده می‌شود می‌تواند برای محیط زیست بسیار مضر باشد. اما دانشمندان طی انجام یک پژوهش جدید یک راه برای به حداقل رساندن آسیب‌های آن پیدا کرده‌اند. محققان دانشگاه ایالتی پنسیلوانیا موفق به دستکاری سلول‌های سوختی میکروبی شدند که می‌تواند متان را

بدون انتشار مواد مضر به برق تبدیل کند. در این روش متان بدون اینکه در جو پخش بشود به لوله‌هایی هدایت خواهد شد. این تیم یک ترکیب از باکتری‌ها (از جمله یک میکروب مصنوعی که به طور طبیعی نمی‌تواند رشد کند) را ایجاد کردند که مواد لازم برای گرفتن و حمل و نقل الکترون از گاز متان را تولید می‌کند. این فرآیند نه تنها یک راه عاری از آلودگی است، بلکه می‌توان از این باکتری‌ها برای پاکسازی پسماند زباله‌های به وجود آمده در نیروگاه برق استفاده کرد.

## دستاور بزرگ چین با تامین انرژی از یخ آتشین

پنجره ایرانیان: چین اعلام کرده که به موفقیتی بزرگ در عرصه انرژی دست پیدا کرده که سازگار بودن آن با محیط زیست مورد شبهه است. به گزارش ایسنا، محققان چینی ادعا می‌کنند که توانسته‌اند در منطقه دریای جنوبی چین گاز موجود در یخ آتشین را خارج کنند. یخ آتشین یا آذر یخ که از نظر شیمیایی همان هیدرات متان است یک ترکیب است که در آن، مولکول‌های متان در شبکه بلوری آب گیر افتاده‌اند که حالت جامدی شبیه به یخ دارد. در صورتی که این ادعا درست باشد می‌تواند انقلابی در آینده انرژی جهان به وجود بیاورد. یخ آتشین یکی از آخرین منابع سوخت کربنی در زمین محسوب می‌شود و مقادیر زیادی از آن در اقیانوس‌ها وجود دارد اما استخراج گاز از آن فوق‌العاده مشکل است زیرا به راحتی شعله‌ور می‌شود. پیش‌تر ژاپن نیز تلاش‌هایی در این زمینه داشته است اما این دستاورد چینی‌ها می‌تواند نقطه عطفی در مسائل مربوط به انرژی جهان باشد. رسانه‌های چینی اعلام کرده‌اند که متخصصان در دریای جنوبی چین موفق شده‌اند روزانه از ۱۶ هزار متر مکعب یخ آتشین، گاز استخراج کنند. یکی از متخصصان دانشگاه ملی سنگاپور به بی.بی.سی گفته است: با توجه به نتایج تحقیقات ژاپنی‌ها که پیش از این منتشر شده، توانایی چینی‌ها در استخراج گاز به مراتب بیشتر است و این موضوع گامی بزرگ برای تولید انرژی در جهان است.



## ساخت نیروگاه خورشیدی ۱۰ مگاواتی توسط یک شرکت ایرانی



پنجره ایرانیان: نیروگاه خورشیدی ۱۰ مگاواتی با طراحی و مهندسی محققان ایرانی برای نخستین بار در کشور با حمایت ستاد توسعه فناوری انرژی‌های تجدیدپذیر راه‌اندازی می‌شود. به گزارش ایسنا، محمدصادق نیکنام، مجری پروژه طراحی نیروگاه خورشیدی ۱۰ مگاواتی، درباره این پروژه اظهار کرد: در حال انجام طراحی و ساخت نیروگاه

وجود دارد، اما پیمانکاران و طراحان خارجی کارهای مربوط به آن را انجام داده‌اند. همچنین یکی از ویژگی‌های مهم این پروژه این است که موسسات معتبر بین‌المللی در حوزه استاندارد طراحی، فرآیند مهندسی پروژه را تضمین کیفیت کرده‌اند؛ یعنی این شرکت دانش‌بنیان شرایط قابلیت دریافت تضمین کیفی از موسسات بین‌المللی را داشته است. نیکنام با بیان اینکه پروژه آغاز شده و مراحل مقدماتی را طی می‌کند، گفت: این نیروگاه خورشیدی در استان فارس راه‌اندازی می‌شود و زمان‌بندی برای انجام پروژه ۹ ماه است، تأسیس این نیروگاه در مقیاس بزرگ تنها با سرمایه‌گذاری داخلی انجام می‌شود. همچنین در این نیروگاه تجهیزاتی همچون پنل و اینورتر از سازندگان خارجی تامین شده، اما تمامی مراحل طراحی و مهندسی آن با توان بومی و در سطح استانداردهای بین‌المللی انجام می‌شود. مجری طرح خاطر نشان کرد: پیش‌بینی می‌شود تا دو سال آینده تمام تجهیزات نیروگاه‌های خورشیدی نیز به صورت بومی در کشور تولید شود.

## تهیه پلیمر جدید با اثرات ضد خوردگی بالا در فلزات



پنجره ایرانیان: محققان کشورمان موفق به تولید پلیمر جدید با بازدهی بسیار بالا شدند که اثرات ضد خوردگی فوق‌العاده‌ای را بر روی سطح فلزات به‌ویژه استیل در شرایط و اسپکتروسکوپی سلول‌های خورشید حساس شده به رنگ آب دریا نشان می‌دهد. لیلیا شاه‌حسینی، مجری طرح بررسی خواص الکترونیکی و اسپکتروسکوپی سلول‌های خورشید حساس شده به رنگ

تهیه‌شده از نانو مواد آلی در گفت‌وگو با ایسنا، اظهار کرد: امروزه با توجه به محدودیت‌های سوخت‌های فسیلی و شرایطی که داریم، استفاده از انرژی خورشیدی برای تولید برق و انرژی بسیار مورد توجه قرار گرفته است. وی افزود: با توجه به اهمیت و کاربرد پلیمرهای رسانا و محدود بودن مونومرهای اولیه برای سنتز پلیمرهای جدید و کاربرد روزافزون آن‌ها در تکنولوژی‌های جدید، از طریق طراحی مولکولی، مونومرهای جدیدی را برای اولین بار با روش‌هایی بسیار آسان و کم‌هزینه سنتز کرده و به دنبال آن پلیمرهای جدید با خصوصیات تلفیقی از مونومرهای سازنده آن‌ها تهیه شد. فارغ‌التحصیل دانشگاه آزاد کرمان ادامه داد: عملکرد پلیمرهای تهیه‌شده در سل‌های فتولتائیک، پوشش‌های محافظ در مقابل خوردگی فلزات در شرایط مشابه آب دریا و خواص الکتروکرومیک آن‌ها مورد بررسی قرار گرفت. شاه‌حسینی با اشاره به جزئیات انجام کار گفت: آزمایش‌های فتولتائیک، افزایش بازده بسیار بالای پلیمر جدید تهیه‌شده را نسبت به مواد مشابه نشان داده است. وی افزود: همچنین نتایج حاصل، به‌خوبی بیان کرد که در محدوده پتانسیل‌های مشخصی، فیلم‌های پلیمری تهیه‌شده به‌عنوان ماده پلی‌الکتروم عمل کرده و رنگ‌های چندفامی را از خود نشان می‌دهد که می‌تواند کاندیدهای بسیار مناسبی برای استفاده در پنجره‌های الکتروکرومیک و هوشمند باشند. شاه‌حسینی تأکید کرد: با پلیمریزاسیون این مونومرهای جدید در شرایط خاص، پلیمرهایی تهیه شده است که به‌وضوح اثرات ضد خوردگی فوق‌العاده‌ای را بر روی سطح فلزات به‌ویژه استیل در شرایط آب دریا نشان داد.

## فناوری دانشمند ایرانی برای نیرودهی تمامی وسایل منزل

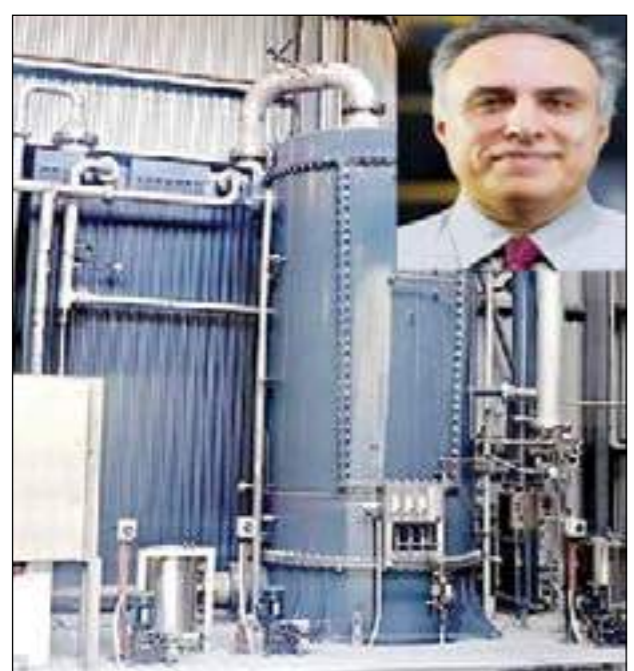

پنجره ایرانیان: محققان دانشگاه نیوکاسل استرالیا به رهبری دانشمند ایرانی از یک سامانه انرژی رونمایی کرده‌اند که به طور همزمان برق، آب جوش و حرارت تولید و هوا را نیز تهویه می‌کند. به گزارش ایسنا، سیستم CLES هنگام عملکرد، اکسیژن و انرژی هم تولید می‌کند که می‌توان از آن بهره برد یا آن را فروخت. سامانه ابداعی پروفیسور بهداد مقتدری در دانشگاه نیوکاسل استرالیا و همکارانش در صنایع Infratech در واقع یک ماشین صنعتی است که در بیمارستان‌ها و خانه‌های سالمندان کاربرد دارد و آنها معتقدند نسخه کوچک شده آن به اندازه یک یخچال، به زودی ارائه خواهد شد. فناوری ابداعی از انرژی حرارتی - شیمیایی بهره می‌برد و انرژی آزاد شده در این سیستم حرارت تولید می‌کند؛ این حرارت به نوبه خود می‌تواند با به حرکت در آوردن توربین‌ها، برق تولید می‌کند. به گفته بهداد مقتدری، این سامانه قادر است برق را به مدت ۱۲ ساعت در طول بازه‌های زمانی پیک مصرف تامین کند. وی و تیم علمی اش بر روی کوچک کردن اندازه این سامانه مطالعه می‌کنند تا نسخه خانگی آن را تولید کنند و وعده داده‌اند ظرف ۱۸ ماه آینده این نسخه را ارائه خواهند داد.

## کاهش مصرف انرژی در سیستم‌های سرمایشی با نانوسیالات

پنجره ایرانیان: محققان کشور موفق به طراحی و ساخت هشت محصول در حوزه نانو شده‌اند که قابل استفاده در صنایع مختلف است؛ به گونه‌ای که نانوفیلترهای تولیدشده در نیروگاه سیکل ترکیبی کرمان و شرکت پالایش گاز شهید هاشمی‌نژاد از نانو سیال این محققان استفاده می‌کنند که موجب کاهش دو درصدی دمای روغن در کولرها در پیک گرمایی می‌شود.

به گزارش ایسنا در گردهمایی مدیران نیروگاه‌های برقی کشور کاربردهای فناوری نانو در صنایع نیروگاهی معرفی شدند و به منظور استفاده از این محصولات در نیروگاه‌ها همفکری و تبادل نظر میان مدیران نیروگاهی صورت گرفت. مدیران و کارشناسان نیروگاه‌های شهید رجایی، رودشور، سیکل ترکیبی فارس، منتظرالقائم (عج) و شرکت‌های مینا، ماهتاب گستر (معاونت بهره‌برداری) و دفتر فنی گروه صبا در این نشست حضور داشتند.

در این نشست، حمایت‌های ستاد نانو از به‌کارگیری فناوری نانو در شرکت‌های صنعتی و برخی از فناوری‌های نانویی قابل استفاده در نیروگاه‌ها معرفی شد. همچنین مهمترین چالش‌های استفاده از محصولات نانو در نیروگاه‌ها مانند هزینه تمام شده استفاده از این محصولات و لزوم ایجاد اعتماد صنایع به این فناوری نیز مورد بحث و بررسی قرار گرفت.

مهندس نجمی، دبیر کارگروه صنعت و بازار ستاد نانو در این گردهمایی پرداختن به «نوآوری باز» را یکی از مهمترین برنامه‌های ستاد نانو به منظور دسترسی صنایع بزرگ به فناوری نانو عنوان کرد و گفت: در این برنامه، نیازی به سرمایه‌گذاری شرکت بزرگ بر روی فناوری مورد نیاز خود وجود ندارد و

شرکت‌های دانش‌بنیان کوچک که به فناوری مورد نظر دست یافته‌اند با حمایت ستاد نانو، فناوری را در اختیار شرکت بزرگ قرار می‌دهند که این مدل همکاری به ریسک کمتر و دسترسی سریع‌تر به نتیجه مورد نظر برای شرکت خواستار فناوری منجر می‌شود.

وی، کاهش سرمایه‌گذاری، دسترسی به نخبگان ایرانی مقیم خارج، کاهش ریسک، دسترسی سریع به بازار، افزایش موفقیت و تداوم نوآوری همزمان با تغییرات بازار را از مهمترین نتایج «نوآوری باز» ذکر کرد و ادامه داد: در این راستا برنامه‌ای نیز تحت عنوان چالش فناوری توسط ستاد نانو در حال اجراست و چندین چالش در حوزه‌های مختلف صنعتی نیز برگزار شده است.

معرفی برخی از فناوری‌های نانویی قابل استفاده در نیروگاه‌های کشور مانند نانوسیال خنک‌کننده، فیلترهای هوای نیروگاهی، پوشش‌دهی سطح به روش PVD، رنگ‌های مقاوم به خوردگی، ماسک‌های صنعتی نانویی، سامانه الکترونیکی انتخابی جهت تصفیه آب، سامانه تصفیه آب خاکستری و تصفیه پساب صنعتی با استفاده از غشاهای هالوفایبر از دیگر برنامه‌های این گردهمایی بوده است.

مهندس همتی مجری طرح، نانوسیال خنک‌کننده و نانوپوشش ضد رسوب را محصولاتی دانست که قابلیت استفاده در نیروگاه‌های کشور را دارند و در کندانسورها و بویلرها، مبدل‌های حرارتی هوایی، کمپرسورها و چیلرها، موتورخانه و تاسیسات مورد استفاده قرار می‌گیرند.

وی افزایش هدایت حرارت جابه‌جایی، افزایش سطح دیواره داخلی مبدل حرارتی، توربولانس در مقیاس مولکولی و افزایش هدایت حرارتی لایه‌های

## مشاهده لحظه تبدیل نور به انرژی در سلول خورشیدی



پنجره ایرانیان: محققان آمریکایی موفق شدند برای اولین بار لحظه تبدیل نور به انرژی را در سلول‌های خورشیدی مشاهده کنند.

به گزارش ایسنا، محققان آزمایشگاه آمس که متعلق به وزارت انرژی آمریکا است، موفق شدند لحظه تبدیل نور به انرژی در سلول‌های خورشیدی را که تنها یک تریلیونم ثانیه طول می‌کشد، مشاهده کنند.

ایجاد الکترون‌های آزاد و حفره‌های متناظر آنها بخشی از فرآیندهای کلیدی در سلول‌های فتوولتائیک

است که هنوز بخش‌های زیادی از آن نیاز به مطالعه و تحقیق دارد.

محققان آزمایشگاه آمس با استفاده از طیف‌سنجی فرکانس پایین و استفاده از فناوری فوق‌العاده جدید موسوم به اورگانومتالیس موفق شدند از لحظه برخورد ذرات نور به سلول خورشیدی و تبدیل آنها به انرژی تصویربرداری کنند. جیگانگ وانگ محقق ارشد این پروژه گفت: این دستگاه‌ها فوق‌العاده جدید و منحصربه‌فرد هستند و می‌توانند روند حرکت ذرات

فوتونی نور را دنبال کنند اما هنوز بخش‌هایی از روند تبدیل انرژی ناشناخته باقی مانده است.

وی افزود: در پروسه طبیعی فتوسنتز در گیاهان نیز روند مشابهی صورت می‌گیرد و اگر ما بتوانیم این روند را به خوبی درک کنیم قادر به کنترل آن نیز خواهیم بود. برای مشاهده روند تبدیل نور به انرژی محققان علاوه بر تجهیزات مدرن از محاسبات دقیق رایانه‌ای و دانش محققان مطرح در این زمینه به همراه چندین نظریه‌توری بهره برده‌اند.

## سامانه‌ای برای ذخیره انرژی اتلافی وسایط نقلیه خدماتی

پنجره ایرانیان: دانشمندان ایرانی حاضر در دانشگاه واترلوی کانادا، فناوری را برای شکار انرژی اتلافی وسایط نقلیه خدماتی مانند اتوبوس‌ها یا کامیون‌های تحویل مواد غذایی یخ‌زده ارائه داده‌اند.

به گزارش ایسنا، امیر خواجه‌پور، دانش‌آموخته دانشگاه‌های فردوسی مشهد و صنعتی شریف، میلاد خضرابی، دانش‌آموخته دانشگاه خواجه نصیر طوسی، و سهیل محققی فرد، سامانه‌ای را برای وسایط نقلیه خدماتی ارائه داده‌اند که قادر است انتشارات گازهای گلخانه‌ای آن‌ها را شکار کرده و سالانه میلیون‌ها دلار صرفه‌جویی مالی برای دولت‌ها و شرکت‌ها به دنبال داشته باشد.

این دانشمندان از انرژی اتلافی خودروهای خدماتی هنگام توقف و معطل ماندنشان در جاده‌ها برای جایگزین کردن سوخت فسیلی مورد نیاز جهت فعالیت سیستم تهویه هوا یا واحدهای سردسازی آن‌ها استفاده کردند.

امیرخواجه پور، پروفیسور مهندسی مکانیک در دانشگاه واترلو و نویسنده ارشد این مقاله، گفت: بخش اعظم سوخت مصرفی یک اتوبوس یا کامیون تحویل مواد غذایی هنگام توقف و معطل ماندن آن در جاده‌ها تلف می‌شود چون این خودروها هنگام توقف همچنان باید روشن بمانند.

وی ادامه داد: با مهار کردن انرژی اتلافی وسیله نقلیه هنگام توقف و هدایت کردن آن به سمت یک سامانه باتری ثانویه، خودرو می‌تواند بدون غیرفعال شدن واحدهای تهویه هوا و خنک‌سازی‌اش، خاموش شود.

دانشمندان حاضر الگوهای رانندگی، ترمزگیری و معطل ماندن وسایط نقلیه



طراحی خانه پیش ساخته چوبی به سبک مدیترانه‌ای

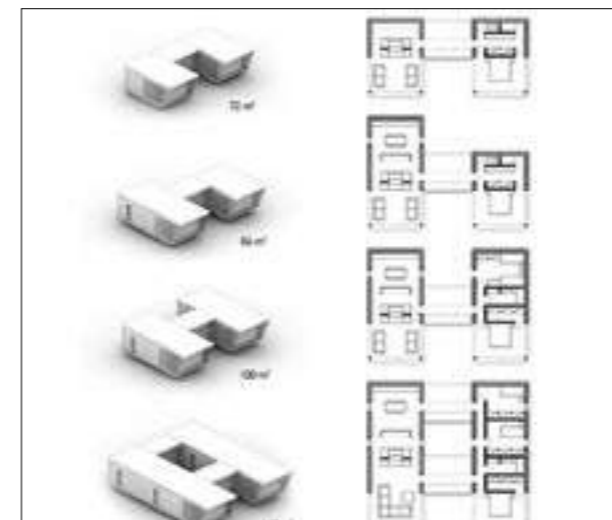
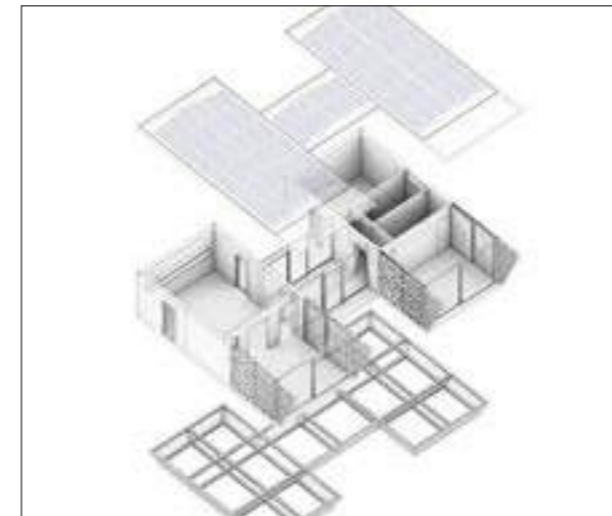

پنجره ایرانیان: خانه‌های فاقد دیوار و محدوده بسته نوعی از خانه‌های به سبک معماری مدیترانه‌ای هستند که پایداری بیشتری در انرژی به وجود می‌آورند. به نقل از وبسایت آرشیوتکت، این طراحی فاقد محدوده بسته است و کاملاً قابل بازیافت می‌باشد. خانه‌های فاقد دیوار و محدوده بسته نوعی از خانه‌های به سبک معماری مدیترانه‌ای هستند که در انرژی پایداری بیشتری را در مقایسه با خانه‌های اسکلت بتابی و قالب‌بندی شده دارند. استانداردسازی واحدها و پیش‌سازی آنها انعطاف بالایی را برای آنها به همراه دارد. این هدف همچنین با جداسازی عناصر سازه‌ای متعددی که برای نصب شدن روی تمام سطوح بدون واسطه و پل حرارتی تعبیه شده‌اند نیز به دست می‌آید. با وجود نوآوری‌هایی که در پی‌سازی‌های فولادی شده است عمق خاکبرداری کاهش یافته و همین امر بنا را تا ۱۰۰ درصد قابل بازیافت و قابل حذف از سایت کرده است. شیب کم سقف امکان نصب تایل‌های خورشیدی را برای تامین الکتریسیته و گرمای مورد نیاز واحدها فراهم کرده است. این خانه همچنین یک جداسازی کاملاً شفاف از جنس شیشه بین دو محیط خصوصی و عمومی دارد که به ساکنان این امکان را می‌دهد که با محیط اطراف در ساعات مختلف ارتباط برقرار کنند.

طراحی داخلی کافی‌شاپ با رنگ‌های خام و ساده

پنجره ایرانیان: یک شرکت معماری طراحی داخلی یک کافی‌شاپ در شهر ملبورن استرالیا را با رنگ‌های خام، پنل‌های چوبی قدیمی و درخت‌هایی دست‌ساز انجام داده است.

به نقل از وبسایت آرشیوتکت، در دکوراسیون داخلی کافی‌شاپ شاهد سبک خام و مدرنی هستیم زیرا در این محل خوراک‌های گیاهی، ارگانیک و بدون قند به علاقه‌مندان ارائه می‌شود.

پشت زمینه به کار رفته در این کافی‌شاپ، محیط را برای القای حس اصلی خام بودن، آماده کرده و بیننده در این محیط هیجان‌زده می‌شود. تمام المان‌های به کار رفته در این طراحی داخلی با دقت انتخاب و جاگذاری شده‌اند تا حسی مطبوع برای دوستداران گیاهخواری به وجود آید.

پنل‌های چوبی روستیک به کار رفته در این کافی‌شاپ همگی صفحات جعبه‌های چوبی قدیمی هستند که در اینجا هم برای دکور مناسب می‌باشند و هم جنبه عملکردی دارند. این صفحات در مقاطعی از دیوار بیرون زده‌اند و به این صورت قفسه‌های دیواری و میزهایی کوچک ایجاد شده است.

علاوه بر پنل‌های قدیمی، درخت‌های دست‌ساز و میزهای گرد دور درخت‌ها منظره لذت‌بخشی برای مردم ایجاد کرده است. تمامی لوازم داخل کافه و حتی کاغذ دیواری پشت پنل‌ها از پوست دانه‌های قهوه درست شده‌اند و با این کار حس خامی فضا افزایش یافته و جلوه‌ای طبیعی پیدا کرده است. قاب چراغ‌های آویز هم از پوست دانه‌های قهوه ساخته شده و تاثیر به سزایی در بیدار کردن این حس داشته است.



## طراحی داخلی مجارستانی، مدرن، باز و زیبا

پنجره ایرانیان: فضای داخلی یک آپارتمان در بوداپست، به صورت فوق العاده زیبایی طراحی شده است. به نقل از وبسایت آرشیوتکت، طراحی داخلی این آپارتمان که در بوداپست مجارستان قرار دارد توسط گروه معماری Womorrow انجام گردیده است. این خانه برخوردار از یک فضای باز و بزرگ است که از طراحی مدرن بهره می برد. اگر به پالت رنگی که برای دکوراسیون این آپارتمان استفاده شده است دقت کنید، طیف وسیعی از رنگ را خواهید دید.

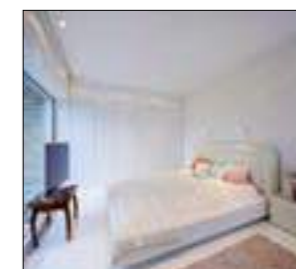

## ویلاي شناور لوکس اسب دریایی

پنجره ایرانیان: یک گروه طراحی در نمایشگاه قایق دویی طرح زیبایی از یک ویلاي شناور را با تمام امکانات لوکس ارائه داده است. به نقل از وبسایت آرشیوتکت، یک گروه طراحی طرح جالب و منحصر به فرد خود را در نمایشگاه قایق دویی ارائه کرد. طرح زیبای آنها که بیشتر به یک ویلاي شناور با تمام امکانات لوکس شبیه است، با عنوان اسب دریایی شناور معرفی شده است. یک قایق بادبانی معاصر که تمام امکانات موجود اعم از اتاق خواب، حمام و غیره را به صورتی معاصر به نمایش گذاشته است. این کانسپت هوشمندانه و مهندسی شده، در دویی طراحی شده و از ۴۲ واحد تشکیل شده است.

اتاق خواب اصلی و حمام با یک عقب نشینی، در بخش زیرین (منفی) سطح اصلی قرار گرفته، به طوری که این قسمت در عمق آب تعبیه شده و نمایی شفاف و بی نظیر از مرجان های دریایی در پیشخوان اتاق را به نمایش می گذارد.

ایده قرار گرفتن اتاق خواب در عمق آب و تماشای مناظر اقیانوس بسیار جسورانه و جالب می باشد. یک آشپزخانه با تمام امکانات و غذاخوری، پذیرایی و پنجره هایی که از سقف تا کف به صورت گسترده تعبیه شده تا منظره اقیانوس را بی وقفه به نمایش بگذارد.

زمانی که یک پنجره گسترده طراحی می شود، نور روز به خوبی فضا را پوشش می دهد. همچنین فضاهایی برای آفتاب گرفتن در ایوان، مینی بار، و جکوزی با کف شیشه ای در عرصه بالا قرار داده شده است. ساخت این پروژه تا پایان سال ۲۰۱۶ تخمین زده شده است. طراحان پروژه اظهار داشته اند که این پروژه یک فرصت مناسب برای دریایی، به عنوان یک سرمایه گذاری در سطح بین المللی است. این قایق فقط به اقامت در دویی محدود نیست و می تواند به بنادر و سواحل نزدیک خود حرکت کند. قطعاً چنین پروژه ای برای حرکت در مقیاس بزرگتر هم در نظر گرفته شده است، ولی هزینه ساخت آن بیشتر از کانسپت اولیه می باشد.



## معماری روستای عمودی در شهر باتکوک

پنجره ایرانیان: شرکت اسکیدمور، اوینگز و مریل که یکی از بزرگترین شرکت‌های معماری جهان به حساب می‌آید، از پروژه‌های ۱۶ هکتاری و چند منظوره با نام وان بانکوک، در قلب بانکوک تایلند رونمایی کرد.

به نقل از تکرا، این شرکت با همکاری معماران، مهندسان و معماران ناظر محلی و بین المللی، می‌خواهد بزرگترین مجموعه خصوصی تایلند را بسازد. این پروژه یک روستای عمودی است و شامل خانه‌ها و دفاتر کاری است که برای ۶۰،۰۰۰ نفر در نظر گرفته شده است.

وان بانکوک در نزدیکی یکی از مهم‌ترین اماکن شهر یعنی پارک لومپینی واقع شده و دارای کاربردهای گوناگونی مانند فضای مسکونی، تجاری، اداری، هتل و فضای عمومی ۸ هکتاری است. SOM می‌خواهد با خیابان و عناصر آن مانند میلان شهری، پلازاهای عمومی و فضای سبز، ساخت این روستای عمودی را با در نظر گرفتن حس اجتماع

راحتی در تراکم منطقه شهری پیاده سازی کند. در این پروژه برج‌های گوناگونی وجود دارد که هر کدام کارایی و ظاهری متفاوت دارد؛ یکی دارای تراس سبزی است و دیگری دارای باغ‌هایی در آسمان، تا اینگونه، با ساخت درست سازه‌ها و سیستم‌های مهندسی پایا، اثرات اکولوژی منطقه کاهش یابد.

وان بانکوک اولین پروژه در تایلند محسوب می‌شود که دارای گواهی پلاتینی (بیشترین امتیاز یعنی بالای ۸۰) گواهینامه لید است، و این به خاطر توسعه محله و داشتن معماری و منظری با پاسخ‌دهی به آب و هوای گرمسیری است. سیستم انرژی متمرکز و مدیریت آب هم برای بهینه‌سازی و افزایش بهره‌وری، در نظر گرفته شده است. همینطور برای مدیریت آب که امروزه یکی از مشکلات مهم در شهرهای سراسر جهان محسوب می‌شود، فضای سبز و مواد نفوذپذیر وان بانکوک، در جهت جذب منابع آب‌های زیرزمینی کمک خواهد کرد. این پروژه در سال ۲۰۲۵ تکمیل خواهد شد.



## معماری ساختمان مسکونی ایل خانه

پنجره ایرانیان: ساختمان مسکونی ایل‌خانه رتبه دوم جایزه معمار ۱۳۹۳ را به دست آورده است.

به نقل از آرشیوتکت، پروژه ایل‌خانه تلاشی است برای بازگردانی ارزش‌های سنتی ایرانی. ایرانیان در طول قرن بیستم و به‌سرعت در حال از دست دادن ارزش‌های فرهنگی معماری خود، و استفاده از معماری مدرن و مدرنیته بدون درک کامل از این سبک‌ها بودند. به همین منظور گروه معماری Shift آپارتمانی دوطبقه با رویکرد بر زندگی شهری مدرن ایرانی ارائه کرده‌اند. ساختمان مسکونی ایل‌خانه رتبه دوم جایزه معمار ۱۳۹۳ را مشترکاً با گروه معماری Ryra در بخش ساختمان‌های مسکونی به دست آورده است. این ساختمان توسط رامبد ایلخانی، نشید نییان و درنا مصرزاده طراحی شده است.

سنت‌های خاص و مفهومی در ساختمان‌های مسکونی در تهران از بین رفته‌اند که در این پروژه به‌کار رفته است. این سنت‌ها شامل: اتصال خانه به باغ، پیچیدگی‌های ذاتی فضای داخلی و اتصالات مقطعی و سطحی پلان می‌باشد. ایل‌خانه نمونه‌ای اجرا شده و حقیقی از یک آپارتمان مسکونی مدرن، با رویکردهای سنتی ایرانی است. ایل‌خانه یک آپارتمان ۴ طبقه است که ۳ واحد مسکونی برای یک خانواده بزرگ را تامین می‌کند. دسترسی اصلی اکثر ساختمان‌های مسکونی از سمت شمال می‌باشد که در این مورد، یک کوچه یک متری در ضلع غرب امتداد یافته و دسترسی را تا حدودی مشکل کرده است. در شرق پروژه، زمینی واقع است که عمق آن به‌اندازه مجموع عمق زمین ایل‌خانه و همسایه شمالی آن است و در نتیجه، پیش‌آمدگی بنای واقع در همسایه شرقی، عقب‌تر از مرز حوزه قابل ساخت پروژه قرار می‌گیرد. بنابراین، از لحاظ کالبدی، ایل‌خانه بنایی است با چهار نما. اما به لحاظ ضوابط شهری، با توجه به اینکه بنا از منتهی‌الیه شمالی زمین شروع می‌شود، در غرب به کوچه‌ای یک متری می‌رسد و در شرق به حیاط ملک همسایه، تنها حق نورگیری و ایجاد بازشو در نمای جنوبی را دارد. در نتیجه ایل‌خانه یک آپارتمان از درون پر می‌باشد.

قسمت‌های تورفته در نمای جنوب فضاهای نیمه بازی خلق کرده که باعث شده اکثر فضاهای داخلی رو به فضای سبز قرار بگیرند. قسمت‌هایی از نما دارای پوسته‌های شفاف از آجر و پوشش فلزی می‌باشد که به‌عنوان عامل نفوذکننده نور طبیعی به بنا می‌باشد. نمای شمالی تنها بخش ساختمان محسوب می‌شود که جلوه بصری خانه را نمایش داده و تنها بخشی است که نور را به‌صورت غیرمستقیم به بنا منتقل می‌کند. مقطع ساختمان به‌صورت مجموعه‌ای از سطوح ناپیوسته معلق طراحی شده که امکان سکونت در قسمت‌های عمودی را به وجود آورده است. همچنین جداره ضلع غربی به‌صورت مجموعه‌ای از المان‌ها و طاقچه‌ها تعبیه شده تا کانسپتی متناسب با خانه‌های سنتی باشد. پلکان مجموعه به‌واسطه نورگیرها در شمال و غرب واقع شده تا فضایی مطلوب و باکیفیت ایجاد کند.



## معماری و طراحی اقامتگاهی زیبا در تایلند

پنجره ایرانیان: معماری و طراحی این اقامتگاه زیبا با هدف ایجاد فضایی رمانتیک برای زوج‌های جوان صورت گرفته است. به نقل از آرشیفتکت، ایده اصلی طرح از ادبیات شاعرانه قرن نوزدهم تایلند اتخاذ شده است. تمام واحدهای واقع در طبقه همکف به استخر و جکوزی دسترسی مستقیم دارند. در بخش جکوزی رنگ آبی سرامیک‌های استخر به تدریج پررنگ‌تر می‌شود تا از نظر بصری باعث ایجاد محرمیت در فضای جکوزی شود. برای ایجاد تهویه طبیعی در این ساختمان دیوار کریدورهای داخلی با بلوک‌های مجوف پوشانده شده است. این پوسته خارجی سوراخ در اثر تابش خورشید الگوی زیبایی را در داخل پدید می‌آورد. لابی این اقامتگاه نیز مکعبی سفیدرنگ است و در مجاورت خیابان قرار دارد.



## معماری ویلا لوکس در کنار دریاچه گاردا

پنجره ایرانیان: طراحی و معماری ویلای لوکس کنار دریاچه گاردا، با در کنار هم قرار دادن دو ساختمان انجام شده و این دو قسمت توسط شیب موجود بر روی زمین به هم مرتبط شده‌اند. به نقل از آرشیفتکت، معماران با طراحی ویلا به دنبال آن بودند که فضای سبز و طبیعی اطراف را وارد ساختمان کنند و باغ مقابل ویلا مانند تراس برای اتاق‌های تراز پایین‌تر شده است. نمای هر یک از بخش‌های ساختمان با سه دیوار از جنس سنگ پوشیده شده‌اند. نمای اصلی ویلا به سمت یکی از زیباترین مناظر باغ و رودخانه مدیریتانه‌ای باز می‌شود برای همین از پنجره و بازشوهایی بزرگ در نماها استفاده کردند. نمای سنگی و نرده‌ای که طراحی شده از تابش مستقیم نور به داخل ساختمان جلوگیری می‌کند.





## گزارش اختصاصی پنجره ایرانیان از بیست و دومین نمایشگاه صنعت ساختمان تبریز؛ ورزش نسیم امید از بلندای سهند

### اشاره

بیست و دومین نمایشگاه بین‌المللی ماشین‌آلات، لوازم و مصالح ساختمانی تبریز اردیبهشت‌ماه ۹۶ در محل دائمی نمایشگاه‌های بین‌المللی این شهر برگزار شد. نمایشگاه صنعت ساختمان و صنایع وابسته تبریز به مدت ۴ روز از ۱۹ تا ۲۲ اردیبهشت‌ماه در محل دائمی نمایشگاه‌های بین‌المللی تبریز میزبان فعالان و علاقه‌مندان عرصه صنعت ساختمان و صنایع وابسته بود. هم‌زمان با این نمایشگاه، بیستمین دوره نمایشگاه بین‌المللی حرارتی، برودتی و سیستم‌های تهویه نیز دایر بود. در این نمایشگاه‌ها تولیدکنندگانی از ۱۲ استان آذربایجان شرقی، آذربایجان غربی، تهران، اصفهان، خراسان رضوی، یزد، مرکزی، البرز، قزوین، گیلان، همدان، فارس و نمایندگی‌هایی از کشورهای ترکیه، چین، آلمان، ایتالیا، ژاپن، کره، فرانسه، مالزی، اوکراین و تایوان شرکت داشتند. انواع مصالح ساختمانی، شیرآلات بهداشتی و ساختمانی، سنگ‌های ساختمانی و تزئینی، انواع سیم و کابل، ماشین‌آلات بتنی و صنعتی، چینی و سرویس بهداشتی، انواع کف‌پوش‌ها، آسانسور و قطعات وابسته، کلید و پریز، در و پنجره‌های یو.پی.وی.سی و آلومینیومی، تجهیزات نقشه‌برداری، فن کول، چیلر، دیگ‌های بخار، مبدل‌های حرارتی برودتی، سیستم‌های تهویه مطبوع، ضد فیلتر، ترموستات تاسیساتی، کوره‌های هوای گرم و دستگاه‌های گرم‌کننده تابشی از جمله تولیدات عرضه‌شده در این نمایشگاه‌ها بود. این نمایشگاه از نظر کیفیت ۵+ درصد و از نظر تعداد مشارکت‌کننده ۲۳ درصد نسبت به سال گذشته رشد داشته است.

گروه خبری نشریه پنجره ایرانیان ضمن برپایی غرفه در این نمایشگاه، با تعدادی از فعالان صنعت در و پنجره حاضر در نمایشگاه گفتگوهایی انجام داده است که مشروح آن را در ادامه می‌خوانیم.

پرسش‌هایی که مشارکت‌کنندگان به آنها پاسخ گفتند:

۱. لطفاً شرکت و زمینه فعالیت خود را معرفی کنید؟
۲. چندمین دوره حضورتان در این نمایشگاه است؟ نمایشگاه امسال را از نظر میزان استقبال بازدیدکنندگان چگونه ارزیابی می‌کنید؟
۳. آیا از نحوه برگزاری و مدیریت مجری نمایشگاه راضی بودید؟
۴. برگزاری چنین نمایشگاهی چه کمکی به رشد و توسعه صنعت در و پنجره کشور می‌کند؟
۵. به نظر شما نمایشگاه عمومی صنعت ساختمان مفیدتر است یا نمایشگاه‌های تخصصی مثل در و پنجره؟



### ناصر داوران | آبی گستران



۱. شرکت تولیدی صنعتی آبی گستران در زمینه تولید در و پنجره دوجداره یو.پی.وی.سی و ترمال بریک فعالیت می‌کند.  
۲. امسال ششمین سال است که در نمایشگاه صنعت ساختمان حضور داریم. استقبال از این نمایشگاه نسبت به نمایشگاه تخصصی در و پنجره که آبان ماه ۹۵ برگزار شد ضعیف‌تر بود ولی نسبت به نمایشگاه صنعت ساختمان سال قبل شرایط بهتر بود.

۳. تبلیغات نمایشگاه ضعیف است و متأسفانه در این زمینه بودجه مناسبی اختصاص داده نمی‌شود. مجری نمایشگاه باید در رسانه‌های جمعی اعم از صداوسیما، روزنامه‌های محلی و بیلبوردها و تابلوهای سطح شهر نسبت به درج تبلیغات نمایشگاه اقدام کند که متأسفانه ما چنین چیزی نمی‌بینیم. در نحوه اجرا و مدیریت برگزاری نمایشگاه هم یک سری ناهماهنگی‌هایی وجود دارد که مشکلاتی برای ما به وجود آورد.

۴. برای ارزیابی میزان تاثیرگذاری نمایشگاه‌ها بر روند رشد بازار و صنعت شاید نیاز به یک تحقیق گسترده علمی و میدانی باشد ولی به نظر من همین که نمایشگاه به مشتری فرصت می‌دهد تا در یک فضای گسترده و آزاد با مقایسه همه موارد اقدام به خرید کند بهترین تاثیرگذاری است.

۵. ما به دو علت نمایشگاه صنعت ساختمان را ترجیح می‌دهیم؛ اول این که به دلیل حضور شرکت‌ها و تخصص‌های متنوع میزان حضور و استقبال بازدیدکنندگان بیشتر است. دلیل دوم این است که مشتری می‌تواند در یک محیط و یک زمان برای همه نیازهای مختلف ساختمان‌سازی چاره‌اندیشی کند و مجبور نیست برای هر بخش از ساختمان به‌صورت جداگانه وقت صرف کند.

### هادی محمدصادقی | دروین



۱. شرکت دروین به‌عنوان نماینده پروفیل‌های سی‌وان و سی‌فور در استان‌های آذربایجان شرقی و غربی و اردبیل و همچنین واردکننده براق‌آلات در و پنجره یو.پی.وی.سی و ملزومات شیشه‌های دوجداره فعالیت می‌کند.

۲. امسال برای هفتمین بار است که در نمایشگاه ساختمان تبریز شرکت می‌کنیم. با توجه به این که امروز سومین روز نمایشگاه است میزان حضور بازدیدکنندگان در نمایشگاه امسال چندان چشمگیر نبود و نسبت به سال‌های گذشته افت محسوس داشت.

۳. برگزاری نمایشگاه در برخی زمینه‌ها خوب بود ولی متأسفانه امسال هم مانند همه سال‌های گذشته ضعف تبلیغات به‌شدت در نمایشگاه مشهود بود. ضعف تبلیغات و اطلاع‌رسانی نمایشگاه تبریز برای ما آن‌قدر تکرار شده که دیگر آمیدی به بهبود اوضاع آن نداریم.

۴. نمایشگاه‌هایی که در شهرهای مختلف برگزار می‌شود زمینه‌ای است برای قدرت‌نمایی و ارائه جدیدترین محصولات صنعتی آن منطقه. این نمایشگاه‌ها به ما کمک می‌کند تا سایر همکاران و فعالان صنعت را بشناسیم و با جدیدترین محصولات و دستاوردهای تکنولوژی روز آشنا شویم.

ما نیز به دلیل اهمیت و نقش موثری که نمایشگاه‌ها در پیشرفت کارمان دارد در بیشتر نمایشگاه‌هایی که در سطح استان برگزار می‌شود مشارکت می‌کنیم.

۵. مطمئناً هرچه نمایشگاه‌ها تخصصی‌تر باشند برای ما بهتر است. ما سال‌های گذشته در نمایشگاه تخصصی در و پنجره تبریز هم شرکت می‌کردیم ولی متأسفانه از استقبال چندان مناسبی برخوردار نبود. البته شلوغ بودن نمایشگاه ملاک نیست چون بسیاری از کسانی که در این نمایشگاه می‌بینند برای بازدید مفید و کاری نیامده‌اند و بیشتر برای تفریح و وقت‌گرانی است. این نوع بازدیدکننده نه‌تنها منفعتی برای ما ندارد بلکه باعث می‌شود وقت و انرژی ما بیهوده تلف شود.





### ابراهیم اصلی | تور آذر



۱. گروه تولیدی و صنعتی تور آذر در زمینه تولید و فروش ملزومات انواع توری‌های پلیسه، رولینگ، عمودی و افقی، طرح‌دار و کرکره‌ای در شمال غرب کشور فعالیت می‌کند.

۲. امسال چهارمین دوره‌ای است که در نمایشگاه تبریز شرکت می‌کنیم. متأسفانه میزان استقبال از نمایشگاه ضعیف است و نسبت به سال‌های قبل افراد کمتری حضور پیدا کردند. ۳. نحوه برگزاری و اجرای نمایشگاه خوب بود. تبلیغاتی در سطح شهر ندیدم ولی چند بار از شبکه استانی تلویزیون اطلاع‌رسانی انجام شد. ۴. بودن نمایشگاه از نبودنش خیلی بهتر است. ما در صنعت خودمان به نمایشگاه نیاز داریم تا بتوانیم محصولات جدیدمان را به مردم معرفی کنیم. عرضه نوآوری‌های صنعت و آشنایی مردم با این محصولات باعث رونق هر چه بیشتر بازار و رضایت همه جامعه می‌شود. ۵. هر کدما به موقع خودش خوب است البته نمایشگاه تخصصی در و پنجره هم در تبریز برگزار می‌شود ولی به این شکل استقبال نمی‌شود و خلوت‌تر است.

### محمد برومند | آراز جام سازه سهپند



۱. شرکت آراز جام سازه سهپند در زمینه تولید و عرضه انواع شیشه بالکنی، کابین دوش و جداکننده فعالیت می‌کند.

۲. امسال پنجمین دوره حضور ما در نمایشگاه صنعت ساختمان تبریز بود. میزان استقبال از نمایشگاه نسبت به سال‌های قبل بهتر بود چون محصولات جدیدی از ترکیه وارد کرده بودیم که مورد توجه بازدیدکنندگان واقع شد. ۳. مسئولان برگزاری نمایشگاه با ما همکاری خوبی داشتند و ما از همه راضی هستیم و تشکر می‌کنیم. وضعیت تبلیغات و اطلاع‌رسانی نمایشگاه هم خوب بود. ۴. نمایشگاه‌ها باعث جمع شدن همه شرکت‌ها و عرضه محصولات جدید می‌شود. مردم هم به صورت مستقیم و بدون واسطه با فعالیت و محصولات جدید ما آشنا می‌شوند. ۵. ساختمان از اجزاء مختلفی تشکیل شده که باید همه تخصص‌ها در کنار هم باشند تا ساختمان به وجود بیاید. به نظر من اگر همه تخصص‌های مختلف در کنار هم باشند می‌توانند یک ساختمان خوب بسازند به همین خاطر نمایشگاه عمومی صنعت ساختمان بهتر است.

### مهدی عبدی | تور آذران



۱. گروه تولیدی تور آذران در زمینه تولید و فروش ملزومات انواع توری‌های پلیسه، رولینگ و کرکره‌ای فعالیت می‌کند.

۲. در نمایشگاه امسال، استقبال از محصولات ما نسبت به سال‌های قبل بهتر بود و مشتریان با شناختی که پیدا کرده‌اند استقبال بهتری داشتند. ۳. تاکنون که راضی هستیم. تبلیغات در سطح شهر از طریق بنر و همچنین از صداوسیما اطلاع‌رسانی صورت گرفته است. ۴. امروزه در هر جایی، این نمایشگاه‌ها هستند که تولیدکننده را به مصرف‌کننده می‌شناسانند و تولیدکننده از این طریق بهتر می‌تواند محصولاتش را به فروش برساند. ۵. نمایشگاه تخصصی برای تهران مناسب است ولی در شهرستان‌ها اگر نمایشگاه کلی و عمومی صنعت ساختمان باشد بهتر است. هر سال آبان ماه نمایشگاه تخصصی صنعت در و پنجره در تبریز برگزار می‌شود ولی استقبال زیادی از آن نمایشگاه صورت نمی‌گیرد.

### سونیا نصیری فرد | بازرگانی فیضی



۱. بازرگانی فیضی نمایندگی انحصاری پروفیل پلاس‌پین را در اختیار دارد. البته از پروفیل وین‌تک، محصول دیگر شرکت آدوین پرشین پلاستیک هم استفاده می‌کنیم.

۲. استقبال از نمایشگاه چندان قابل توجه نیست چون از نظر تبلیغات آنچنان که باید و شاید عمل نکرده‌اند. البته شاید ما انتظار بیشتری داشتیم ولی رکود کلی حاکم بر بازار باعث شده تا نمایشگاه آنچنان که انتظار می‌رفت پر جنب و جوش نباشد. ۳. نحوه برگزاری نمایشگاه مانند همیشه است و تفاوت چندانی نکرده است. در بخش تبلیغات که مهم‌ترین موضوع در برگزاری نمایشگاه‌هاست باید بیشتر تلاش کنند و اطلاع‌رسانی بیشتری انجام شود. ۴. نمایشگاه برآیند فعالیت یک‌ساله صنعت کشور است و شرکت‌ها جدیدترین و آخرین دستاوردهایشان را در نمایشگاه‌ها به معرض نمایش می‌گذارند. قطعاً هرچه نمایشگاه‌ها بهتر و باکیفیت‌تر برگزار شوند نشان‌دهنده پویایی و نشاط صنایع کشور هستند و در رونق بازار تاثیر مثبتی خواهند گذاشت. ۵. نمایشگاه صنعت ساختمان که در اردیبهشت‌ماه برگزار می‌شود به دلیل زمان بهتری که دارد برای فعالیت ما بهتر است. اصولاً فصل نمایشگاهی صنعت در و پنجره نیمه اول سال است و نمایشگاه آبان ماه با وجود این که تخصصی در و پنجره است چندان مناسب نیست.

### ولی همت جو | آذر خزر



۱. گروه صنعتی آذر خزر در زمینه تولید در و پنجره دوجداره یو.بی.وی.سی فعالیت می‌کند.

۲. امسال پنجمین دوره حضور ما در نمایشگاه صنعت ساختمان تبریز است. نمایشگاه امسال و نمایشگاه تخصصی در و پنجره که آبان ماه سال قبل برگزار شد نسبت به سال‌های قبل ضعیف‌تر بودند و بازدیدکننده کمتری داشتند. ۳. ما از نحوه برگزاری نمایشگاه نسبتاً راضی هستیم. در زمینه تبلیغات و اطلاع‌رسانی ضعیف عمل شده و حتی خیلی از همکاران ما از برگزاری نمایشگاه اطلاع ندارند. ۴. در مجموع نمایشگاه تاثیر خوبی بر فعالیت‌های ما دارد و یک تبلیغ همگانی است ولی چند سال اخیر وضعیت بازار به گونه‌ای است که تاثیر نمایشگاه محدود شده است. ۵. استقبال از نمایشگاه تخصصی ضعیف است ولی اینجا چون شرکت‌ها و تخصص‌های مختلف حضور دارند تعداد مراجعه‌کننده بیشتری حضور دارند و استقبال بهتر است.

### مهدی شبرن | آرپور ترکیه



۱. شرکت خانه چوبی آرپور در زمینه تهیه در و پنجره و کلبه از چوب و محصولات ارگانیک فعالیت می‌کند.

۲. شرکت ما اولین دوره است که در نمایشگاه تبریز شرکت کرده است. چون این محصول برای اولین بار در ایران عرضه می‌شود بیشتر مراجعه‌کنندگان ابتدا آن را با پنجره یو.بی.وی.سی با روکش چوب اشتباه می‌گیرند و بعداً که می‌فهمند فقط چوب است برایشان خیلی جالب است. استقبال از نمایشگاه نسبتاً خوب بود و راضی هستیم. ۳. نحوه برگزاری نمایشگاه نسبت به شهر تبریز و امکانات اینجا خوب است ولی انتظار داریم نمایشگاه تهران که در آینده شرکت خواهیم کرد بهتر باشد. ۴. نمایشگاه محل مناسبی است تا مردم با محصولات سایر کشورها هم آشنا شوند و کشورها روابط تجاری خود را گسترش دهند. این گونه نمایشگاه‌ها سطح آگاهی مردم را در بسیاری از زمینه‌ها بالا می‌برد و باعث می‌شود فضای رقابتی بهتری بین شرکت‌ها به وجود بیاید که به رشد صنعت کمک می‌کند.





### رضا امجدپور | گروه صنعتی امجدپور



- گروه صنعتی امجدپور در زمینه تولید در و پنجره‌های یو.پی.وی.سی با پروفیل نوآویتا و آلومینیوم فعالیت دارد.
- امسال پنجمین دوره است که در نمایشگاه تبریز شرکت کردیم. هرچند نمایشگاه امسال کیفیت نمایشگاه‌های قبلی را ندارد ولی با توجه به وضعیت رکود بازار، این میزان استقبال نسبتاً خوب است.
- متأسفانه نحوه برگزاری نمایشگاه هر سال نسبت به سال قبل ضعیف‌تر می‌شود به‌ویژه در بخش تبلیغات که سال‌های گذشته حتی در صداوسیما اطلاع‌رسانی می‌کردند ولی امسال خبری از این تبلیغات نبود.
- قطعاً مفید است چون نمایشگاه محلی برای دیده شدن شرکت‌ها و محصولات جدیدشان است و آخرین دستاوردها و محصولات در نمایشگاه‌ها به مشتریان معرفی می‌شوند.
- نمایشگاه تخصصی اگر در زمان مناسب برگزار شود برای ما بهتر است. نمایشگاه تخصصی در و پنجره تبریز در حال حاضر در آبان ماه برگزار می‌شود که زمان مناسبی برای فعالیت در و پنجره در شهر تبریز نیست.
- یک‌بار که این نمایشگاه در مردادماه برگزار شد خیلی بهتر بود و استقبال بیشتری صورت گرفت.
- البته نمایشگاه صنعت ساختمان هم مزایای خاص خودش را دارد چراکه به دلیل حضور همه بخش‌های صنعت ساختمان تعداد بیشتری بازدیدکننده مراجعه می‌کنند و به‌عنوان مثال شاید کسی که برای خرید شیرآلات آمده باشد ولی با دیدن غرفه ما برای خرید در و پنجره هم اقدام کند.

### مصطفی طباطبایی | بازرگانی طباطبایی



- نمایندگی رسمی تولید در و پنجره با پروفیل وین تک در تبریز است.
- با توجه به این که امسال، سومین دوره حضور ما در نمایشگاه تبریز بود، میزان استقبال نسبتاً خوب و راضی‌کننده بود.
- نمایشگاه باید هر سال نسبت به سال‌های قبل یک پیشرفتی داشته باشد و تغییرات مثبتی مشاهده شود که متأسفانه نمایشگاه تبریز این‌گونه نیست. کف‌پوش و موکتی که اینجا می‌بینید از ده سال قبل همین بوده و تعویض نشده است. تبلیغات نمایشگاه هم خیلی ضعیف است و حتی با برخی همکاران که صحبت می‌کنیم با تعجب می‌پرسند مگر نمایشگاه شروع شده است؟! چون محل دائمی نمایشگاه‌های تبریز به دلیل برخی مشکلات اداری و ... مدتی غیر فعال بود برخی هنوز اطلاع ندارند که فعالیت نمایشگاه شروع شده است.
- نمایشگاه برای تولیدکننده و مصرف‌کننده فرصت بسیار خوبی است. مشتری در نمایشگاه به راحتی می‌تواند شرکت‌های مختلف را پیدا و کالایی را که می‌خواهد تهیه کند. شاید پیدا کردن یک شرکت در بیرون برای خیلی‌ها سخت باشد ولی در نمایشگاه به راحتی می‌توان شرکت‌های مختلف و محصولاتشان را پیدا کرد.
- ما صد درصد نمایشگاه صنعت ساختمان را ترجیح می‌دهیم. چند سال پیش در نمایشگاه تخصصی در و پنجره تبریز شرکت کردیم متأسفانه هیچ استقبالی از آن نمایشگاه نشد.

### نیما بهمنش | بهیقا



- گروه صنعتی بهیقا در زمینه تولید در و پنجره و شیشه دوجداره و عرضه پروفیل یو.پی.وی.سی فعالیت دارد.
- امسال پنجمین سال متوالی حضور ماست که در ۱۰ دوره نمایشگاه تبریز حضور داشتیم. میزان استقبال از نمایشگاه نسبتاً خوب بود.
- بیشترین انتقاداتی که به نحوه برگزاری نمایشگاه وارد است مربوط به بخش تبلیغات است. متأسفانه در این بخش خیلی ضعیف عمل شد، تبلیغات تلویزیونی اصلاً نداشتند تبلیغات محیطی خیلی کم بود و در جاهای مهم شهر وجود نداشت. اکثر کسانی که به نمایشگاه آمده‌اند بر اساس حافظه و این که هر سال این موقع نمایشگاه ساختمان برگزار می‌شود آمده‌اند یا از طریق مشارکت‌کنندگان اطلاع‌رسانی و دعوت شده‌اند.
- بدون تردید وجود نمایشگاه مهم و ضروری است و محصولات تولیدشده به‌جای تلویزیون و جاهای دیگر باید از طریق نمایشگاه‌ها به مردم و بازار معرفی شوند.
- هر دو نوع نمایشگاه لازم است و باید باشد. نمایشگاه صنعت ساختمان برای بازدیدکنندگان عام و سازندگان ساختمان مفید است و نمایشگاه تخصصی برای کسانی که در یک زمینه خاص فعالیت دارند و به‌صورت تخصصی موضوع را دنبال می‌کنند.



### بهادر عمادی | چسب سینا



- شرکت صنایع چسب سینا تولیدکننده انواع چسب‌های ساختمانی است.
- امسال اولین دوره حضور ما در نمایشگاه صنعت ساختمان است البته نماینده استانی ما هر سال در نمایشگاه‌های مرتبط شرکت می‌کند. میزان استقبال مردم از این نمایشگاه عالی بود حتی از استان‌های هم‌جوار بازدیدکننده زیادی داشتیم.
- از نحوه برگزاری و ستاد برگزاری رضایت نداریم چون اصلاً با ما همکاری نکردند. اولین مشکل ما بحث جانمایی بود چراکه غرفه ما را در جای مناسبی قرار ندادند. متأسفانه به نوع فعالیت و نزدیکی صنف ما توجه نکردند و جای مناسبی به ما اختصاص ندادند. از لحاظ تبلیغات هم ضعیف عمل کردند حتی برای تبلیغات رادیویی داخل نمایشگاه هم مراجعه کردیم ولی ترتیب اثر ندادند.
- قطعاً حضور در نمایشگاه برای شرکت‌ها مهم است و تاثیر زیادی بر روند رشد و توسعه آنها دارد. نمایشگاه محل مناسبی برای عرضه آخرین محصولات و تکنولوژی‌ها است و باید از این فرصت بیشترین استفاده را ببریم.
- در صنعت ساختمان و بخش‌های زیرمجموعه آن، برگزاری نمایشگاه به‌صورت عمومی بهتر است چون صنعت کشور هنوز به آن حد نرسیده است که هر بخش به‌صورت مجزا نمایشگاه برگزار کند. نمایشگاه محل ارائه آخرین دستاوردها است و در صنعت کشور آن‌قدر نوآوری و محصول جدید در هر بخش وجود ندارد که برای هر بخش نمایشگاه تخصصی برگزار شود.





### محمد مهدی جلالی | بازرگانی حسان



۱. شرکت بازرگانی حسان در زمینه واردات انواع ملزومات و یراق آلات در و پنجره آلومینیوم و تولید چسب‌های مورد استفاده در شیشه‌های دوجداره فعالیت می‌کند.

۲. امسال سومین دوره حضور ما در نمایشگاه تبریز است.

میزان استقبال در این دوره از سال‌های قبل بهتر بود و به نظر می‌رسد شهر تبریز در مقایسه با شهرهای هم‌سطحش وضعیت رو به رشدی دارد.

۳. برگزاری نمایشگاه با توجه به امکانات موجود و انتظارات راضی‌کننده نیست و مشکلات ریزودرشت زیادی در فضای نمایشگاه وجود دارد.

با این حال مدیریت و عوامل نمایشگاه نهایت همکاری را با ما داشتند و از این بابت از آنها سپاسگزاریم.

۴. در همه جای دنیا نمایشگاه‌ها برای ارائه آخرین دستاوردها و محصولات شرکت‌ها برپا می‌شوند.

نمایشگاه‌ها در کنار سایر عوامل موثر در بازار، مانند یک آسانسور عمل می‌کند که ما را زودتر از زمان معمول به برخی نتایج می‌رساند.

۵. ما در همه نمایشگاه‌ها چه تخصصی چه عمومی شرکت می‌کنیم و کارهایمان را ارائه می‌دهیم اما ترجیح خودمان نمایشگاه‌های تخصصی است.

نمایشگاه‌های عمومی ساختمان هم در جای خود خوب است و به قولی «چون که صد آید نود هم پیش ما است» به همین دلیل شرکت کردن در این نمایشگاه‌ها هم لازم است.

### جواد تقی‌پور | آرین پازنگ



۱. شرکت صنایع تولیدی آرین پازنگ در زمینه تولید در و پنجره یوپی، وی، سی و شیشه‌های دوجداره فعالیت می‌کند.

۲. بیش از ۱۲ دوره است که در نمایشگاه صنعت ساختمان تبریز شرکت می‌کنیم. واقعیت این است که از میزان استقبال از نمایشگاه رضایت نداریم دلیلش هم این است که بازار ساخت‌وساز در کشور راکد است و به همین خاطر استقبال از نمایشگاه، هم از طرف شرکت‌ها و هم بازدیدکنندگان کم است.

۳. مشکلی از لحاظ همکاری مدیریت نمایشگاه با ما نداشتیم و از نحوه برگزاری راضی بودیم.

در خصوص تبلیغات یک مقدار کم‌کاری بود و شرکت‌ها خودشان سعی کردند کسانی را برای بازدید از نمایشگاه و حضور در غرفه‌هایشان دعوت کنند.

۴. صد درصد مفید است و حتما باید نمایشگاه‌های مختلف صنعتی در همه شهرها برگزار شود تا باعث آشنایی هر چه بیشتر مصرف‌کنندگان و تولیدکنندگان باهم شود. امیدواریم با برنامه‌ریزی اصولی مسئولان و همکاری همه فعالان عرصه صنعت شاهد نمایشگاه‌های بهتری در آینده باشیم.

۵. نمایشگاه ساختمان موثرتر از نمایشگاه تخصصی در و پنجره است چون باعث می‌شود کسانی که برای موضوع دیگری به نمایشگاه آمده‌اند به‌صورت تصادفی به شرکت‌های دیگر سر بزنند و احتمالا مشتری شوند.

از نمایشگاه تخصصی در و پنجره تبریز که چند سالی هست در آبان ماه برگزار می‌شود استقبال مناسبی صورت نگرفته است.

### حسین یوسفی | چسب کاریز



۱. شرکت بازرگانی پویا تجارت کاریز در زمینه توزیع و فروش انواع چسب‌های ساختمانی و صنعتی فعالیت می‌کند.

۲. امسال دومین دوره حضور ما در نمایشگاه تبریز است. با توجه به میزان هزینه‌ای که کردیم و سایر مشکلات نمایشگاه، میزان استقبال نسبتا خوب بود و راضی هستیم.

۳. نحوه برگزاری نمایشگاه خیلی ضعیف بود. تبلیغات و اطلاع‌رسانی نمایشگاه نسبت به شهرهای هم‌سطح تبریز در سطح پایینی انجام گرفته به‌گونه‌ای که بسیاری از همکاران و مشتریان ما در تبریز از برگزاری نمایشگاه مطلع نیستند.

۴. متأسفانه بیشتر نمایشگاه‌ها در ایران حالت شو دارند و اتفاق مهمی در آنها نمی‌افتد چون در نمایشگاه‌های ما هم مجری برگزارکننده، هم غرفه‌گزار و هم بازدیدکننده هیچ‌کدام به شکل تخصصی عمل نمی‌کنند و بیشتر شبیه یک دورهمی خودمانی است تا یک فعالیت حرفه‌ای و تخصصی.

۵. هر کدام از نمایشگاه‌های عمومی و تخصصی مزایا و معایبی دارند. در واقع بیشتر به نحوه برگزاری نمایشگاه بستگی دارد و اگر نه هر نمایشگاهی می‌تواند مفید یا غیرمفید باشد.

### مهدی قویدل | سیندژ



۱. گروه صنعتی قویدل به‌عنوان نماینده انحصاری پروفیل سیندژ در استان آذربایجان شرقی فعالیت می‌کند.

۲. امسال یازدهمین سال است در نمایشگاه صنعت ساختمان تبریز شرکت می‌کنیم. میزان استقبال از غرفه ما

در نمایشگاه تا این لحظه خوب بود و توانستیم مشتریان خوبی در این دو سه روز جذب کنیم.

۳. نحوه برگزاری نمایشگاه خیلی خوب بود و از خدمات ارائه‌شده راضی هستیم. شرکت برگزارکننده همکاری خوبی با ما داشت و از آنها تشکر می‌کنیم. تبلیغات نمایشگاه هم خوب بود.

۴. برای نمایشگاه در پیشرفت و توسعه صنعت جایگاه ویژه‌ای دارد. نمایشگاه محلی است که شرکت‌های بزرگ و خاص در آن شرکت می‌کنند و کارگاه‌های کوچک و زیرپله‌ای نمی‌توانند در آن حضور داشته باشند به همین دلیل فرصت مناسبی است تا شرکت‌های معتبر، خودشان و محصولاتشان را به مشتریان معرفی کنند.

۵. نمایشگاه در و پنجره که در آبان ماه برگزار می‌شود چون تخصصی است مشتریان خاص خودش را دارد این نمایشگاه هم چون مشتریان مختلف برای خرید می‌آیند شرایط خوبی دارد. ما در هر دو نمایشگاه شرکت می‌کنیم چراکه هر کدام مزایای خاص خودش را دارد.

### حسین لاهوتی | بازرگانی لاهوتی



۱. بازرگانی لاهوتی در زمینه تهیه در و پنجره یوپی، وی، سی فعالیت می‌کند.

۲. این دوره، پنجمین سال حضور ما در نمایشگاه صنعت ساختمان تبریز است. متأسفانه میزان استقبال از نمایشگاه

اصلا خوب نبود و امروز که پنجشنبه است و تنها یک روز از نمایشگاه مانده، می‌بینید که سالن‌ها خیلی خلوت هستند.

۳. مجری نمایشگاه و خدماتی که باید ارائه می‌دادند خوب بود ولی انتظار تبلیغات که مهم‌ترین بخش کار هست ضعیف عمل کردند.

۴. نمایشگاه برای فعالیت ما خیلی مفید است چون باعث آشنایی بیشتر می‌شود. هر کدام از این نمایشگاه‌ها در جای خود خوب و لازم هستند ولی این نمایشگاه برای ما بهتر است.





## گزارش اختصاصی پنجره ایرانیان از سیزدهمین نمایشگاه صنعت ساختمان ارومیه

### اشاره

سیزدهمین نمایشگاه بین‌المللی صنعت ساختمان و سیستم‌های سرمایشی و گرمایشی ارومیه از ۲ تا ۵ خردادماه ۹۶ در محل دائمی نمایشگاه‌های ارومیه برگزار شد. در این نمایشگاه که با استقبال نسبتاً خوب از سوی شرکت‌های مختلف صنعت ساختمان همراه بود، ۱۰۵ واحد مشارکت‌کننده از سراسر کشور حضور یافتند که از این تعداد شرکت‌های مشارکت‌کننده استانی ۵۵ واحد و شرکت‌های مشارکت‌کننده غیر استانی ۵۰ واحد بود. مشارکت‌کننده‌های غیر استانی این نمایشگاه عموماً از استان‌های آذربایجان شرقی، تهران، اصفهان، البرز، شیراز، یزد، خراسان رضوی و... در این رویداد حضور داشتند. عمده‌ترین واحدهای تولیدکننده حاضر در نمایشگاه در بخش‌های کاشی و سرامیک، در و پنجره، چینی بهداشتی، سنگ و گرانیت، آسانسور و پله‌برقی، انواع نما، شیرآلات، لوله و اتصالات، صنایع شیمیایی، سیستم‌های سرمایشی و گرمایشی بودند. سیزدهمین نمایشگاه صنعت ساختمان ارومیه که در سالن‌های شماره ۱ و ۲ و ۳ و فضای باز محل دائمی نمایشگاه‌های استان آذربایجان غربی برگزار شد به مدت چهار روز پذیرای عموم بازدیدکنندگان و فعالان صنعت ساختمان بود. گروه خبری نشریه پنجره ایرانیان که همواره پوشش خبری نمایشگاه‌های صنعت ساختمان و در و پنجره را در دستور کار خود دارد، هم‌زمان با این نمایشگاه به ارومیه سفر کرد تا ضمن گفتگو با مشارکت‌کنندگان در این نمایشگاه، گزارشی نیز برای ارائه به مخاطبان نشریه تهیه کند. گفتگوی زیر محصول گشت‌وگذار و گفتگو با چند مشارکت‌کننده صنعت در و پنجره حاضر در نمایشگاه صنعت ساختمان ارومیه است که با هم می‌خوانیم.

پرسش‌هایی که مشارکت‌کنندگان به آنها پاسخ گفتند:

۱. لطفاً شرکت و زمینه فعالیتتان را معرفی کنید؟ چندمین دوره حضورتان در این نمایشگاه است و آیا محصول جدیدی در این نمایشگاه داشتید؟
۲. نمایشگاه امسال را از نظر میزان استقبال بازدیدکنندگان چگونه ارزیابی می‌کنید؟
۳. آیا از نحوه اجرای نمایشگاه و مدیریت مجری برگزارکننده راضی بودید؟
۴. برگزاری چنین نمایشگاهی چه کمکی به رشد و توسعه صنعت در و پنجره می‌کند؟
۵. با توجه به رکود چندین ساله بازار مسکن، سال ۹۶ را چگونه پیش‌بینی می‌کنید؟



### بهرروز توحیدی | فرا سازان ایده

۱. شرکت فرا سازان ایده در زمینه تولید و عرضه در و پنجره پروفیل آلومینیوم ETEM یونان فعالیت می‌کند. بنده بعد از ۱۲ سال که کارم را در خارج از کشور ادامه می‌دادم امسال برای اولین بار و با پروفیل ETEM در نمایشگاه ارومیه شرکت کردم.

۲. برعکس همه‌جا که روز افتتاحیه چندان شلوغ نیست اتفاقاً روز اول نمایشگاه که دیروز بود میزان استقبال خیلی خوب بود و بازدیدکننده زیادی به غرفه ما آمد.

۳. از نحوه برگزاری راضی هستیم ولی انتظار داشتیم شرکت‌های مربوط به صنعت در و پنجره تعداد بیشتری در نمایشگاه شرکت می‌کردند. شاید اگر نمایشگاه تخصصی پنجره در اینجا هم برگزار شود بهتر باشد. درباره تبلیغات اگرچه برگزارکننده هم زحماتی کشیده ولی کافی نیست و در واقع هر مشارکت‌کننده هم باید در این زمینه مسئول باشد و کمک کند. به‌عنوان مثال شرکت ما نزدیک به ۲۰۰ شرکت را برای حضور و بازدید به نمایشگاه دعوت کرد.

۴. برگزاری نمایشگاه‌هایی مانند این بهترین فرصت برای ماست تا محصولاتی را که جدید هستند و هنوز به جامعه معرفی نشده‌اند در این فضا به مردم معرفی کنیم.

۵. به‌شخصه نسبت به رشد و رونق صنعت ساختمان در سال ۹۶ بسیار خوش‌بین هستیم چراکه احساس می‌کنم بسیاری از ساختوسازها شروع شده است و پروژه‌ها در حال فعال شدن هستند.



### رضا حسینی | اوروین

۱. شرکت آتین پلیمر ایرانیان از جمله کارخانه‌های تولیدکننده پروفیل یوبی، وی، سی در ارومیه است که پروفیلی با نام اوروین تولید می‌کند. اوروین علاوه بر پروفیل یوبی، وی، سی در زمینه تولید لاستیک‌های درزگیر دوجزئی نیز فعالیت می‌کند.

۲. میزان استقبال از نمایشگاه با توجه به این که فعلاً روزهای اول است چندان قابل توجه نیست ولی با توجه به این که نمایشگاه صنعت ساختمان است و شرکت‌های خوبی در نمایشگاه حضور دارند در روزهای بعد بهتر خواهد شد. البته نمی‌توان نمایشگاه ارومیه را با نمایشگاه‌های تهران مقایسه کرد ولی نسبت به نمایشگاه‌های سایر استان‌ها شرایط بهتری دارد.

۳. نحوه برگزاری نمایشگاه هیچ تفاوتی نسبت به سال‌های قبل ندارد و ما هر ساله با همان مشکلات و مسائل همیشگی مواجه می‌شویم که امیدواریم این وضعیت تغییر کند. مهم‌ترین مسئله در نمایشگاه بخش تبلیغات و اطلاع‌رسانی آن است که متأسفانه در این زمینه بسیار سنتی و معمولی عمل می‌شود. باید شیوه اطلاع‌رسانی نمایشگاه‌ها به مردم تغییر کند و از همه ابزارها و ظرفیت‌های موجود کمک گرفت تا شاهد نمایشگاهی پرشور و نشاط باشیم.

۴. نمایشگاه بخشی جدانشدنی از یک فعالیت صنعتی و بازرگانی است. مطمئناً هر محصولی برای اینکه بتواند به دست مصرف‌کننده برسد و چرخه تولید و مصرف کامل شود نیاز دارد که در فضای به مشتری و مصرف‌کننده معرفی شود. نمایشگاه بهترین فضا برای ارتباط بین تولیدکننده و مصرف‌کننده است تا در فضایی آرام، بدون واسطه و رودررو باهم تبادل نظر کنند.

۵. رکود حاکم بر صنعت و بازار ساختمان و متعاقب آن صنعت در و پنجره نسبتاً طولانی شده است. همان‌طور که می‌دانید این مسئله بیشتر از هر چیزی به سیاست‌های کلی اقتصاد و نظام بانکی کشور وابسته است که امیدواریم با توجه به ایقای دولت تدبیر و امید با به‌کارگیری اهرم‌های حمایتی و مشوق‌های مالی، تدبیری برای برگشتن رونق و امید به آینده در صنعت ساختمان اندیشیده شود.





مهرداد ظرافت | آربین جهان گستر (وین تک)



۱. شرکت بازرگانی آربین جهان گستر نمایندگی پروفیل‌های وین تک و پلاس پن را در آذربایجان غربی به عهده دارد. همچنین در زمینه تولید در و پنجره‌های دوجداره یوبی، وی.سی و آلومینیومی، شیشه‌های دوجداره، یونولیت ساختمانی و... فعالیت داریم.

۲. روز اول میزان استقبال خوب بود و امیدواریم رفته رفته شرایط بهتر شود. ارومیه شاهره ورود پروفیل از ترکیه به داخل کشور است و بیش از ۲۵ نوع پروفیل در این بازار وجود دارد. باین حال مردم با مقایسه کیفیت محصولات داخلی در مقابل پروفیل‌های بی کیفیت خارجی ترجیح می‌دهند از پروفیل داخلی با کیفیت استفاده کنند به همین خاطر استقبال از محصولات ما که از بهترین‌های تولید داخل است خیلی خوب بود.

۳. واقعیت این است که از نحوه فعالیت و عملکرد اجرایی نمایشگاه راضی هستیم ولی از نحوه تعامل و احترام متقابلی که باید با مشارکت‌کنندگان داشته باشند اصلا راضی نیستیم. روز گذشته استاندار و مسئولان شهر هنگام بازدید نمایشگاه، از یک سری غرفه‌ها و شرکت‌های خاص که عموماً از استان‌های دیگر آمده‌اند بازدید کردند و به غرفه ما که کارآفرین برتر استانی و فعال صنعتی و همشهری‌شان هستیم توجهی نکردند. البته ما نیازی به این مسائل نداریم ولی بهتر بود که در این مورد کمی بهتر عمل می‌کردند.

۴. برگزاری نمایشگاه‌ها صد درصد مفید است چراکه یک سری از مشتریان که شناختی از شرکت‌ها و محصولاتشان ندارند در نمایشگاه با ما و محصولاتمان آشنا می‌شوند. خوشبختانه ما از حضور در شش دوره گذشته نمایشگاه ارومیه و همچنین نمایشگاه‌های تهران و سایر شهرها نتایج خوبی گرفتیم به همین دلیل تلاش می‌کنیم در این نوع نمایشگاه‌ها شرکت کنیم.

۵. بنده احساس خوبی نسبت به ایجاد رونق در بازار و صنعت ساختمان ندارم چون از طرفی شرایط بازار کار خود را می‌بینم و از طرف دیگر چون در نظام مهندسی رفت‌وآمد دارم از میزان پروانه‌های ساختمانی و پروژه‌هایی که در سال جدید آغاز به کار می‌کنند اطلاع دارم لذا مجموع این شرایط نشان می‌دهد که وضعیت رکود در بازار ادامه خواهد داشت. البته امیدواریم با پایان یافتن انتخابات ریاست جمهوری تکلیف بسیاری از پروژه‌های بزرگ که راکد هستند مشخص شود شاید با شروع به کار این پروژه‌ها بازار ما هم یک تکانی بخورد.

ناصر ریاضت کش | دقیق شیمی



۱. شرکت دقیق شیمی وابسته به گروه صنعتی فومن شیمی، اواخر سال ۱۳۷۷ به ثبت رسید و فعالیت در زمینه تولید انواع چسب را تحت نام کاسپین، آغاز کرد. در نمایشگاه امسال که دومین دوره حضور ما در نمایشگاه صنعت ساختمان ارومیه بود محصولات جدیدی مانند چسب‌های ام.دی.اف، سیلیکون‌های چوبی و ... را عرضه کردیم.

۲. میزان استقبال خیلی خوب نبود مطمئناً اگر تبلیغات بیشتری انجام می‌شد تعداد بازدیدکننده بیشتری داشتیم.

۳. نحوه اداره نمایشگاه خیلی خوب بود و ما راضی بودیم. به جز تبلیغات که ضعیف بود مورد دیگری نداشتیم.

۴. برگزاری نمایشگاه خیلی خوب است چون مردم برخی شرکت‌ها را نمی‌شناسند و برخی شرکت‌ها همدیگر را نمی‌شناسند و نمایشگاه فرصت مناسبی است تا اینجا با هم آشنا شوند و از محصولات و کارهای هم باخبر شوند.

۵. اگر یک سری از سیاست‌های تولیدی، بانکی و اقتصادی دولت تغییر نکند این رکود ادامه خواهد داشت و رونقی اتفاق نخواهد افتاد. پیش‌بینی خودم این است که تا پایان سال این رکود همچنان ادامه خواهد داشت.

حسین حبنقی | آربین جهان گستر (پلاس پن)



۱. شرکت آربین جهان گستر در دو بخش بازرگانی و تولیدی مانند نمایندگی توزیع و فروش پروفیل‌های وین تک و پلاس پن در آذربایجان غربی، تولید در و پنجره یوبی، وی.سی، شیشه‌های دوجداره و پنجره‌های ترمال بریک فعالیت می‌کند. امسال ششمین سال حضور مجموعه ما در نمایشگاه ارومیه است.

۲. میزان استقبال با توجه به این که الان دومین روز نمایشگاه است خیلی قابل توجه نبوده البته اینجا معمولاً در روزهای پایانی که تعطیلات است بازدیدکننده بیشتری حضور پیدا می‌کند. احساس می‌کنم میزان استقبال نسبت به پارسل بهتر شده است.

۳. شرایط برگزاری و مدیریت نمایشگاه خوب بود و مسئله خاصی وجود نداشت.

۴. چون در نمایشگاه‌ها محصولات جدید عرضه می‌شود فرصت خوبی است تا مشتریان کالای مورد نیازشان را پیدا کنند. ضمن این که نمایشگاه ساختمان مربوط به همه بخش‌های صنعت ساختمان است و یک مشتری می‌تواند همه نوع محصول و هر نیازی را که دارد یکجا ببیند و مجبور نیست به جاهای مختلف برود و وقت زیادی برای این کار صرف کند.

۵. همان طور که می‌دانید صنایع و مشاغل زیادی به صنعت ساختمان وابسته هستند و رکود در این صنعت باعث تضعیف صنایع زیادی می‌شود. برطرف شدن رکود و برگشتن رونق به صنعت ساختمان به تصمیمات دولت و سیاست‌های کلی اقتصادی کشور برمی‌گردد و تا در آنجا اتفاقی نیافتد نمی‌توان انتظار داشت رونق به وجود آید.

سپهری | نما گستر سپهر



۱. شرکت نما گستر سپهر در زمینه تولید در و پنجره آلومینیوم و نمای کرتین وال فعالیت می‌کند. شرکت ما از سال ۸۹ در این صنعت فعال است و این نمایشگاه سومین دوره حضورمان در نمایشگاه صنعت ساختمان ارومیه است.

۲. فعلاً که روزهای اول است و نمی‌توان درباره میزان استقبال مخاطبان نظر داد ولی همین میزان استقبال هم نسبت به سال‌های قبل شرایط بهتری را نشان می‌دهد.

۳. وضعیت کلی برگزاری نسبت به سال‌های گذشته بهتر شده است. البته این مسئله تا حدی به سالی مرتبط است که در آن مستقر شده‌ایم چراکه در سال‌های قبل، محل غرفه ما در سالن مناسبی نبود ولی الان بهتر شده است.

۴. برگزاری نمایشگاه ساختمان صد درصد مفید است چراکه باعث آشنایی بیشتر فعالان این صنعت با همکاران، شرکت‌های دیگر و مشتریان مختلف می‌شود. ارائه محصولات جدید از دیگر نکات مثبت نمایشگاه است که به بخش فروش شرکت‌ها خیلی کمک می‌کند.

۵. پیش‌بینی من این است که با وجود تکان‌های ضعیفی که در بازار می‌بینیم شرایط رکود همچنان ادامه خواهد داشت و فکر نمی‌کنم به این راحتی شرایط رونق ایجاد شود چون مسائلی که در بازار می‌بینیم این را نشان می‌دهد.





گزارش اختصاصی پنجره ایرانیان از چهاردهمین نمایشگاه صنعت ساختمان اردبیل؛

## پنجره‌ای رو به چشم‌انداز بهاری شورابیل

### اشاره

نمایشگاه تخصصی صنعت ساختمان اردبیل از ۲ تا ۵ خردادماه ۱۳۹۶ در محل دائمی نمایشگاه‌های بین‌المللی استان اردبیل برگزار شد. این نمایشگاه به مدت ۴ روز در محل دائمی نمایشگاه‌های استان اردبیل که بر فراز تپه‌ای سرسبز و مشرف به دریاچه زیبای شورابیل واقع شده است، پذیرای عموم بازدیدکنندگان و فعالان صنعت ساختمان از سراسر کشور بود. نمایشگاه صنعت ساختمان اردبیل در آخرین ماه فصل بهار سال ۱۳۹۶ در حالی برگزار شد که به اذعان بسیاری از کارشناسان و دست‌اندرکاران صنعت ساختمان، امیدواری برای پایان رکود بازار و صنعت ساختمان زیاد شده است. ما نیز با این پیش‌زمینه پا به نمایشگاه اردبیل گذاشتیم و امیدوار بودیم با نمایشگاهی پرشور و نشاط روبه‌رو شویم. متأسفانه با وجود تلاش‌هایی که مسئولان نمایشگاه بین‌المللی اردبیل و مجری نمایشگاه صنعت ساختمان انجام داده بودند و ظاهراً دستی بر سر و روی سالن محل برگزاری نمایشگاه کشیده بودند استقبال از نمایشگاه چندان چنگی به دل نمی‌زد. حضور انگشت‌شمار شرکت‌های در و پنجره مزید بر علت شد تا چهاردهمین نمایشگاه صنعت ساختمان اردبیل از نظر ما و بسیاری از شرکت‌کنندگان، نمایشگاه چندان مثبتی قلمداد نشود. با این حال ما امیدمان را از دست ندادیم و پای صحبت همان تعداد مشارکت‌کننده‌ای که به‌عنوان نمایندگان صنعت در و پنجره استان اردبیل در نمایشگاه حضور داشتند نشستیم و به درد دل‌های آنها گوش سپردیم. حاصل این گپ و گفت‌ها را در ادامه باهم می‌خوانیم به امید این‌که در سال‌های آینده شاهد نمایشگاه پربارتری در این دیار زیبا و خوش آب‌وهوا باشیم.

پرسش‌هایی که مشارکت‌کنندگان به آنها پاسخ گفتند:

۱. لطفاً شرکت و زمینه فعالیتتان را معرفی کنید؟
۲. چندمین دوره حضورتان در این نمایشگاه است؟ نمایشگاه امسال را از نظر میزان استقبال بازدیدکنندگان چگونه ارزیابی می‌کنید؟
۳. آیا از نحوه اجرای نمایشگاه و مدیریت مجری برگزارکننده راضی بودید؟
۴. برگزاری چنین نمایشگاهی چه کمکی به رشد و توسعه صنعت در و پنجره می‌کند؟
۵. چه پیشنهادی برای بهتر برگزار شدن چنین نمایشگاهی دارید؟

### علیرضا فرزانه | گروه غفاری



۱. گروه تولیدی صنعتی غفاری نماینده پروفیل‌های پاپوین و دکتروین در استان آذربایجان غربی است. مجموعه ما از سال‌های اولیه برپایی نمایشگاه ارومیه به‌صورت مستمر در این نمایشگاه حضور داشته است.

۲. میزان استقبال در یکی دو روز گذشته چندان خوب نبود. سال‌های قبل نمایشگاه عموماً در مردادماه و تیرماه برگزار می‌شد ولی امسال نمایشگاه را به اردیبهشت و خردادماه آوردند که هم انتخابات بود، هم ماه رمضان را در پیش داریم و هم این‌که الان فصل امتحانات دانش‌آموزان است و به همین خاطر خانواده‌ها کمتر می‌توانند در نمایشگاه حضور پیدا کنند. ما با برخی همکاران صحبت کردیم که اگر نمایشگاه در سال‌های آتی هم در این فصل برگزار شود دیگر در نمایشگاه شرکت نکنیم.

۳. متأسفانه شرکت برگزارکننده نمایشگاه نمی‌تواند امکانات و مواردی را که در قرارداد قید شده است برای شرکت‌ها فراهم کند. این موضوع باعث بروز مشکلاتی برای ما شد ولی در مجموع مدیریتشان خوب است و از زحماتشان تشکر می‌کنیم.

۴. نمایشگاه محل مناسبی برای شناخت و معرفی شرکت‌ها و محصولاتشان است و اگر مسائل مالی و قیمت‌ها را کمی مناسب‌تر کنند شرکت‌های بیشتری می‌توانند از این فرصت استفاده کنند.

۵. طبیعی است که این مسئله به سیاست‌های کلی نظام و برنامه‌های کاری دولت برمی‌گردد که امیدواریم با انتخاب مجدد دکتر روحانی سیاست‌های حمایتی دولت و وعده‌هایی که داده‌اند عملی شود و شاهد بازگشت رونق به فضای کسب‌وکار باشیم.

### جواد پیشرو | پیشرو تکین درب



۱. شرکت پیشرو تکین درب در زمینه تولید و عرضه در و پنجره دوجداره، درهای اتوماتیک، کرکره‌های برقی، دوربین‌های مداربسته، جک‌های پارکینگ و... فعالیت می‌کند. ما از سال ۸۲ هر سال در نمایشگاه حضور داشتیم ولی با نام شرکت پیشرو از سال ۹۲ تاکنون در نمایشگاه مشارکت می‌کنیم.

۲. میزان استقبال در یکی دو روز اول خیلی جالب نبود ولی امیدواریم روزهای آینده بهتر شود چون معمولاً نمایشگاه ارومیه در روزهای پنجشنبه و جمعه با استقبال بیشتری روبرو می‌شود. علت این است که بازدیدکنندگان اینجا مانند نمایشگاه‌های تهران تخصصی نیستند بلکه عموماً مردم عادی و مصرف‌کننده هستند که روزهای تعطیل وقت بیشتری برای این کارها دارند.

۳. شرایط برگزاری و وضعیت سالن مانند سال‌های گذشته است و به‌جز موکتی که کف سالن انداخته‌اند تغییر خاصی نکرده است. اما از نظر تبلیغات نسبت به سال‌های قبل خیلی بهتر عمل کرده‌اند و تقریباً در بسیاری از نقاط مهم شهر بنر و پلاکارد نصب کرده‌اند و اطلاع‌رسانی عمومی خوبی صورت گرفته است.

۴. برگزاری نمایشگاه به‌شرط این‌که تبلیغات و اطلاع‌رسانی خوبی صورت گیرد و بازدیدکننده زیادی به نمایشگاه مراجعه کنند خوب است. نمایشگاه بهترین شیوه تبلیغ و عرضه کالا است چراکه شما بدون واسطه و رودررو با مشتریان صحبت می‌کنید و از نقطه نظرات همدیگر آگاه می‌شوید. این کار در بهبود موقعیت هر دو طرف به‌عنوان تولیدکننده و مصرف‌کننده بسیار موثر است.

۵. البته در ابتدای سال یک تکان‌های ضعیفی در بازار به وجود آمد که باعث خوشحالی ما شد ولی در ادامه شرایط تغییر چندانی نکرد و فکر نمی‌کنم امسال هم در وضعیت بازار نسبت به سال قبل تغییر مثبتی روی دهد. در واقع این تغییر باید ابتدا در تهران صورت بگیرد شاید شش ماه بعد به ارومیه برسد برای همین به ایجاد تغییر در سال ۹۶ امید داریم.





### مجید قلعه گیر | صنایع قلعه گیر



۱. صنایع یوبی.وی.سی قلعه گیر در زمینه تولید در و پنجره یوبی.وی.سی فعالیت می کند.  
 ۲. امسال دهمین دوره حضور ما در نمایشگاه اردبیل است. میزان استقبال از نمایشگاه امسال متوسط بود. امیدواریم در روزهای بعد با توجه به این که تعطیلات آخر هفته است شرایط بهتر شود.  
 ۳. نحوه برگزاری نمایشگاه مانند سال های قبل بود و تغییر چندانی نداشت. ما به نوبه خودمان هر سال سعی می کنیم به عنوان اسپانسر نمایشگاه حضور فعال در برگزاری نمایشگاه داشته باشیم تا نمایشگاه به بهترین صورت برگزار شود.  
 ۴. نمایشگاه بهترین محل برای معرفی توانمندی ها و آخرین دستاوردهای صنعت هر شهر و استانی است که می تواند نقش مهمی در پیشرفت و بهبود صنایع داشته باشد.  
 نمایشگاه باعث آشنایی بیشتر مصرف کنندگان با تولیدکنندگان و محصولات آن ها می شود و کمک می کند تا مشتریان با شناخت بیشتر محصولات موردنیازشان را تهیه کنند.  
 ۵. مجری برگزارکننده نمایشگاه باید به صورت تخصصی کارش را انجام بدهد و از تبلیغات مناسب جهت معرفی و اطلاع رسانی استفاده کند.  
 استفاده از پتانسیل های صنعت استان در برگزاری هر چه باشکوه تر نمایشگاه لازم است. مجری نمایشگاه باید با ارتباطات مناسب از تمام امکانات برای برگزاری نمایشگاه استفاده کند و صنایع برتر را برای حضور در نمایشگاه جذب کند.

### مهدی محمدی | ابزار یراق محمدی



۱. شرکت بازرگانی ابزار یراق محمدی در زمینه تولید در و پنجره یوبی.وی.سی، فروش یراق آلات در و پنجره یوبی.وی.سی، ملزومات شیشه دوجداره و همچنین نمایندگی توزیع و فروش پروفیل ماوی در استان اردبیل فعالیت می کند.  
 ۲. امسال که دومین دوره حضور ما در نمایشگاه صنعت ساختمان اردبیل است میزان استقبال متوسط و نسبتا خوب است.  
 ۳. شرایط برگزاری دوره قبل خوب نبود ولی امسال کمی بهتر شده است. یک مقدار فضای داخل نمایشگاه را تعمیر و رنگ آمیزی کرده اند که بهتر از قبل شده است و ما راضی هستیم. البته کف سازی اینجا هنوز مشکل دارد و حتی موکت هم ندارد و ما خودمان اینجا را موکت کردیم.  
 ۴. نمایشگاه سهم عمده ای در تبلیغات و شناساندن صنعت به مردم و جامعه دارد و باید از این فرصت استفاده کنیم.  
 ما هر قدر در صنعت و فعالیت تولیدی تبلیغات کنیم به نفع خودمان است و تعداد بیشتری از فعالیت ما اطلاع پیدا می کنند.  
 ۵. بیشترین ضعفی که در برگزاری نمایشگاه ها وجود دارد در بخش تبلیغات است که اگر این بخش را بهتر انجام بدهند نمایشگاه تاثیر بیشتری خواهد داشت و مردم و شرکت ها هم استقبال بیشتری از نمایشگاه ها نشان خواهند داد. از نظر قیمت هم باید برگزارکننده نمایشگاه همکاری بیشتری با مشارکت کنندگان داشته باشد چون قیمت ها واقعا بالا هستند.

### کمال بصیری | آرتاوین بی.وی.سی



۱. شرکت آرتاوین بی.وی.سی در زمینه تولید در و پنجره یوبی.وی.سی و ترمال بریک و شیشه دوجداره فعالیت می کند.  
 ۲. تقریبا هر سال در نمایشگاه صنعت ساختمان اردبیل شرکت می کنیم و امسال سیزدهمین دوره حضور ما در این نمایشگاه است. میزان استقبال امسال نسبت به سال های قبل عالی بود چون تقریبا سه سال گذشته شرایط رکود در بازار حاکم بود که امسال به نظر می رسد با توجه به این شرایط نمایشگاه، وضعیت بهتری خواهیم داشت.  
 ۳. با وجود این که امسال یک سری تعمیرات و تغییراتی در سالن نمایشگاه ایجاد کردند کمی بهتر شده است ولی در مجموع سالن نمایشگاه اردبیل مشکلات زیادی دارد که با این رنگ آمیزی و ... درست نمی شود.  
 ۴. برگزاری نمایشگاه صد درصد مفید است چون باعث آشنایی مصرف کننده با تولیدکننده و محصولات جدید می شود که این مسئله در رونق کسب و کار و رشد صنعت موثر است.  
 ۵. مجری نمایشگاه باید در بحث تبلیغات بیشتر فعالیت کند و اطلاع رسانی مناسب تری انجام دهد. یک مقدار هم قیمت نمایشگاه به نسبت رکودی که در بازار وجود دارد افزایش زیادی پیدا کرده که چندان منطقی نیست. قیمت نمایشگاه اردبیل در حال حاضر متری ۱۵۰ هزار تومان است که از تهران هم گران تر است.



### محمدرضا رودی | جهان پلاست



۱. شرکت نوآوران جهان پلاست در زمینه تولید شیشه های بالکنی در استان اردبیل فعالیت دارد.  
 ۲. امسال هشتمین دوره حضور ما در نمایشگاه اردبیل است. میزان حضور بازدیدکنندگان در نمایشگاه امسال نسبت به سال های قبل ضعیف تر بود.  
 ۳. وضعیت برگزاری نمایشگاه خوب است و مشکل خاصی ندارد فقط به خاطر رکود کلی که در بازار وجود دارد استقبال از نمایشگاه هم کم رنگ است.  
 ۴. برگزاری نمایشگاه تاثیر خوبی دارد ولی متأسفانه در استان اردبیل نمی دانم به چه علت استقبال از نمایشگاه ها ضعیف است.  
 ۵. اگر در بحث تبلیغات توجه بیشتری بشود و از امکانات دیگری مثل تلویزیون و رسانه های عمومی بیشتر استفاده کنند بهتر جواب می دهد چون الان فقط در حد چند تا بنر و پلاکارد در سطح شهر تبلیغات انجام می شود.



### جعفر نیک نژاد | صنایع نیک نژاد



۱. صنایع یوبی.وی.سی نیک نژاد به عنوان نماینده پروفیل نوآویتا در استان اردبیل فعالیت می کند.  
 ۲. امسال چهارمین دوره حضور ما در نمایشگاه اردبیل است. روز اول و دوم استقبال ضعیف بود ولی امیدواریم روزهای آتی که تعطیلات آخر هفته است شرایط بهتر شود.  
 ۳. نحوه برگزاری نمایشگاه تا حدودی خوب بود و ما راضی هستیم.  
 ۴. نمایشگاه باعث می شود مردم نسبت به صنعت شناخت بیشتری پیدا کنند و به همین خاطر تعداد مشتریان ما هم زیاد می شود.  
 ۵. بیشترین عاملی که باید تقویت شود نحوه اطلاع رسانی و تبلیغات است. اگر در صداوسیما و رسانه های عمومی تبلیغ کنند تعداد بیشتری آگاهی پیدا می کنند و نمایشگاه با استقبال بیشتری همراه خواهد شد.



# بهترین پروفیل

## ایرانیان پروفیل

### نشریه پنجره ایرانیان

نخستین ماهنامه تخصصی صنعت در و پنجره و بهینه‌سازی انرژی ایران

پروفیل‌های ممتاز خارجی ابزاری برای رقابت و ارتقاء تولید داخلی ..... ۱۰۸

آکدورا، لذت‌یک تولید حرفه‌ای ..... ۱۱۰

آورتا، یک دهه تلاش بی‌وقفه ..... ۱۱۴

بازدید از مجموعه تخصصی مانی‌وین ..... ۱۱۶

نوواویتا؛ پنجره‌ای رو به زندگی نو ..... ۱۱۸



### پروفیل MAVI

- بالاترین کیفیت در پروفیل UPVC با دیواره‌های ۳ میلی متری
- قیمت رقابتی با بهره‌وری در تولید پروفیل



### پنجره سام آریا

WINDOW & FACADE

پروفیل آلومینیوم و نمای شیشه‌ای

Ponzio elumatec  
made in ITALY

۲۲ ۰۴ ۶۳ ۳۱

تلفن: ۰۲۱-۲۲۶۵۶۸۳۳-۴ | فکس: ۰۲۱-۲۲۶۵۶۸۳۵

[www.maviplastic.com](http://www.maviplastic.com)





گفتگوی اختصاصی پنجره ایرانیان با مدیر عامل مهر وین؛

## پروفیل‌های ممتاز خارجی ابزاری برای رقابت و ارتقاء تولید داخلی

### اشاره

مجموعه مهر وین با نزدیک به یک دهه فعالیت در صنعت در و پنجره و به دست آوردن تجربیات کافی اکنون یکی از مجموعه‌های موفق در این صنعت است که در زمینه واردات، توزیع و فروش پروفیل و پراک آلات، تولید در و پنجره یو.پی.وی.سی، در شهر تبریز فعالیت می‌کند. مهر وین در حال حاضر نمایندگی انحصاری واردات پروفیل WINER ترکیه، واردات پراک آلات و ملزومات تولید در و پنجره یو.پی.وی.سی با برندهای FORCETEC و REZE را در اختیار دارد. نمایندگی پروفیل داخلی وین کلاس نیز به تازگی به مجموعه فعالیت‌های بازرگانی این شرکت افزوده شده است. مهر وین علاوه بر فعالیت‌های بازرگانی فوق با راه‌اندازی کارگاه تولید در و پنجره از سال ۱۳۸۸ اقدام به تولید در و پنجره‌های یو.پی.وی.سی کرده است. احترام به طبیعت و محیط زیست، دارا بودن استانداردهای کیفی بالا، برآورده ساختن انتظارات و خواسته‌های مشتریان به بهترین صورت ممکن، تلاشی گروهی و حرفه‌ای را می‌طلبد که مهر وین به پشتوانه استفاده از فناوری‌های روز دنیا و حمایت مشترکشان به این مهم دست یافته است. مهر وین تلاش می‌کند از ابتدای سفارش تا زمان تحویل، خدمات پس از فروش و حمایت از فروش پروفیل و پنجره‌های مهر وین، در کنار مشتریانش باشد. برای آشنایی بیشتر با این مجموعه پای صحبت‌های موسی خسروشاهی، مدیرعامل فعال و پرتلاش مجموعه مهر وین نشستیم که در ادامه توجه شما مخاطبان نشریه را به این گفتگو جلب می‌کنیم:

ضمن معرفی شرکت و زمینه کاری آن پیشینه‌ای از فعالیت‌های خود را بازگو کنید؟

مجموعه مهر وین در زمینه واردات پروفیل یو.پی.وی.سی ترکیه با برند تجاری WINER و پروفیل داخلی وین کلاس فعالیت می‌کند. مجموعه ما نمایندگی انحصاری واردات، توزیع و فروش این پروفیل ترک را در اختیار دارد. در کنار واردات پروفیل، کار واردات پراک آلات و ملزومات در و پنجره‌های یو.پی.وی.سی با برندهای FORCETEC و REZE را نیز انجام می‌دهیم. فعالیت ما از سال ۱۳۸۸ با تولید در و پنجره آغاز شد که از سال ۱۳۹۰ کار بازرگانی و واردات پروفیل و از سال ۱۳۹۳ واردات پراک آلات را نیز به مجموعه فعالیت‌هایمان اضافه کردیم.

وضعیت فعلی کارگاه و حجم فعالیتتان چه میزان است؟

در حال حاضر کارگاه تولید در و پنجره ما در منطقه خسروشاه فعال است. انبار اصلی توزیع و فروش پروفیل و پراک آلات نیز در کنار جاده تبریز - تهران واقع است. با توجه به این که کار در و پنجره به صورت فصلی است و در فصول مختلف سال متغیر است نمی‌توان آمار دقیقی از حجم کار و میزان واردات ارائه داد، ولی به طور متوسط واردات ماهیانه پروفیل ما بیشتر از دو تریلی است. البته پروفیل وین کلاس را به تازگی به مجموعه اضافه کردیم و هنوز آمار دقیقی در این زمینه نداریم.

وضعیت فعلی بازار را با توجه به رکود چندساله بازار، چگونه ارزیابی می‌کنید؟

وضعیت بازار برای یک مجموعه یا شخص فعال در عرصه تجارت و بازرگانی متأثر از عوامل متعددی است که هرکدام نقش تعیین‌کننده‌ای در رکود یا رونق بازار آن مجموعه یا فرد دارند. یکی از این عوامل تاثیرگذار سابقه، پیشینه و به تعبیری خوشنامی یا بدنامی آن مجموعه است و همچنین روابطی که با پیمانکاران، فلالان و همکاران آن صنف دارد. ما در سایه الطاف خداوند و دوستان خوبی که در این بازار داریم، تاکنون از شرایط بازار راضی

هستیم و مشکل چندانی نداریم و با وجود اینکه افراد بسیاری از رکود و کساد بودن بازار گلایه دارند ما در این رابطه شکایت خاصی نداریم و شکرگزار هستیم بابت لطف و محبتی که شامل حال ما شده است.

در کار ما رابطه و ارتباطات میان افراد و همکاران بسیار موثر است؛ مثلاً اگر ما در کار تولید در و پنجره اصول حرفه‌ای و استاندارد کیفی را رعایت کنیم و محصول مناسبی و باکیفیتی به دست مشتری برسانیم، آن مشتری به واسطه همان کار خوب، افراد و مشتریان دیگری را به ما معرفی می‌کند و ما می‌توانیم مزد و پاداش کار باکیفیتمان را از طریق این ارتباطات دریافت کنیم. این تبلیغات سینه‌به‌سینه به صورت زنجیروار تعداد زیادی مشتری به مجموعه ما معرفی می‌کند که اتفاقاً این نوع مشتریان بسیار پایدار و ماندگارتر هستند و نقش موثری در رونق کسب‌وکار ما خواهند داشت. این نوع تبلیغ که اتفاقاً تبلیغ کم‌هزینه و بدون دردسری است می‌تواند در کنار سایر تبلیغات محیطی، نمایشگاهی، تیزری و رسانه‌ای نقش موثری در گسترش، ثبات و تداوم فعالیت یک مجموعه صنعتی و بازرگانی داشته باشد.

پیش‌بینی شما برای وضعیت بازار ساختمان و در و پنجره در سال ۱۳۹۴ چیست؟ فکر می‌کنید این رکود که وارد سال پنجم آن شدیم ادامه دارد یا شاهد رونق بازار خواهیم بود؟

وضعیت بازار مسکن چند بخش دارد که یک بخش مهم آن به مسکن مهر و تعاونی‌ها برمی‌گردد که مسائل خاص خودش را دارد و بهتر است وارد آن موضوعات نشویم؛ اما در بخش ساخت‌وسازهای خصوصی شرایط به این صورت است که شاید در کلان‌شهرها به تبع وضعیت کلان اقتصادی مملکت و مسائل سیاسی، رکودی حاکم باشد ولی در شهرهای کوچک‌تر اوضاع ساخت‌وساز مانند گذشته در جریان است. هرچند شاید مانند گذشته خریدوفروش صورت نگیرد اما رکود صددرصدی هم حاکم نیست و شرایط نسبتاً عادی است. واقعیت این است که بازار مسکن در سال ۹۵ نسبت به سال ۹۴ افت محسوس داشت، همان‌طور که سال ۹۴ نسبت به سال قبل، و این مسیر نزولی تاکنون ادامه داشته است. در خصوص سال ۹۶ هم با توجه به برگزاری انتخابات ریاست جمهوری و پس‌از آن ماه مبارک رمضان، نباید انتظار داشت نیمه اول امسال اتفاق خاصی در حوزه مسکن بیافتد و من هم معتقدم همان سیر نزولی در این شش ماه هم ادامه خواهد داشت. درباره شش‌ماهه دوم سال ۹۶ هم نمی‌توانم نظر خاصی بدهم و تنها می‌توانم امیدوار بود که شرایط بازار به سمت رونق سیر کند و این رکود چندین ساله به پایان برسد.

وضعیت بازار و صنعت در و پنجره نیز در سال ۹۶ همچنان ریزش خواهد داشت. به این شکل که شرکت‌ها و کارگاه‌های زیاد دیگری به فعالیت خود خاتمه خواهند داد چراکه از ابتدای سال تاکنون نزدیک به ۵ مورد پیشنهاد خرید دستگاه و کارگاه از طرف کارگاه‌هایی که دیگر قادر نیستند فعالیت در این بازار را ادامه دهند به مجموعه ما ارائه شده است. این موضوع بهترین سند برای نامناسب بودن شرایط بازار در و پنجره است. البته ناگفته نماند که یکی از دلایل این وضعیت، رکود بازار ساختمان است و دلیل دیگری که به نظر من وجود دارد این است که بسیاری از این افرادی که در حال تعطیل کردن کارگاه و توقف فعالیتشان هستند اصلاً این کاره نبودند و در شرایطی که چند سال پیش به وجود آمد وارد این شغل شدند و پس از چند سال تلاش بی‌نتیجه حالا تصمیم گرفتند از این صنف خارج شوند.

همان‌طور که می‌دانید تعرفه گمرکی واردات پروفیل یو.پی.وی.سی به تازگی افزایش یافته است، ضمن توضیح این موضوع بفرمایید که این افزایش تعرفه چه تاثیری در روند کاری شما دارد؟

در سال ۹۴ تعرفه واردات پروفیل یو.پی.وی.سی ۲۰ درصد تعیین شده بود که بر اساس نوع و ارزش پروفیل متغیر بود. به این صورت که پروفیل لاستیک‌دار به ازای هر کیلو پروفیل ۵/۲ دلار و برای پروفیل بدون لاستیک ۲/۲ دلار برای تعرفه گمرکی ۲۰ درصد محاسبه می‌شد. این روال تا آذرماه ۹۵ ادامه داشت و مشکل خاصی نبود تا اینکه در این تاریخ تعرفه گمرکی پروفیل به یک‌باره از ۲۰ درصد به ۵۵ درصد افزایش پیدا کرد. به نظر ما این کار کاملاً غیر کارشناسانه و غیرعادلانه است. چرا؟ چون یک کتابچه به نام قوانین و آئین‌نامه‌های گمرک

و واردات و صادرات کالا وجود دارد که از ابتدای سال تدوین می‌شود و به همه گمرکات و مبادی ورود و خروج کالا و همه افرادی که در کار تجارت و بازرگانی هستند ارسال می‌شود و بر روی سایت اداره گمرک و سازمان توسعه تجارت هم وجود دارد. در این کتابچه مواد قانونی که تعرفه آن ۵۵ درصد ذکر شده است (ماده‌قانونی تعرفه شماره ۳۹۲۵) مربوط به مخازن پی.وی.سی، در و پنجره‌های آماده یو.پی.وی.سی و... است و اصلاً ربطی به پروفیل یو.پی.وی.سی ندارد و این افزایش قیمت کاملاً غیرکارشناسی است زیرا بدون اطلاع‌رسانی قبلی و به‌یکباره صورت گرفته و باعث تحمیل هزینه‌ها و جرایم گزافی به واردکنندگان شده است و من حاضرم مستندات قانونی آن را هم ارائه دهم. متأسفانه این موضوع مشکلات عدیده‌ای برای ما به‌وجود آورد و در این شرایط رکود بازار این موضوع نیز باعث بدتر شدن شرایط کاری ما شده است.

سیستم یکپارچه گمرک و تغییراتی که به تازگی در پروسه کاری ترخیص کالا صورت گرفته را چگونه ارزیابی می‌کنید؟

قبلاً روند واردات کالا به گمرک، تنظیم اظهارنامه، کارشناسی بار و... به صورت دستی و در همان گمرک انجام می‌گرفت ولی در روش جدید یعنی سیستم یکپارچه، کارها به شکل کاملاً سیستماتیک و کامپیوتری انجام می‌گیرد به این شکل که مثلاً شما کالایی را با کارت بازرگانی الکترونیکی وارد و در گمرک بازرگان اظهارنامه آن را تنظیم می‌کنید. اظهارنامه شما در ابتدا وارد سیستم یکپارچه گمرک کشور می‌شود، سیستم بار شما را ثبت، ارزیابی و تأیید می‌کند و در مرحله بعد به شکل تصادفی (رنوم) اظهارنامه را به یک کارشناس که ممکن است در همان گمرک یا هر گمرک دیگری در هر نقطه‌ای از کشور باشد ارجاع می‌دهد. در این مرحله شما ابتدا آن کارشناس گمرک را نمی‌بینید و نمی‌شناسید حتی ترخیص کار و کارمند ثبت‌کننده اظهارنامه هم نمی‌توانند بفهمند کدام کارشناس برای این پرونده انتخاب شده است. لذا می‌بینید که این کار باعث می‌شود بسیاری از تخلفاتی که در این مرحله از کار در گمرک‌ها انجام می‌شد عملاً غیرممکن شده و امکان تبانی با کارشناس و ارتکاب تخلف از میان برود. بقیه موارد روند واردات و ترخیص کالا از گمرکات نیز به همین شکل و به صورت یکپارچه، کاملاً حفاظت‌شده و از طریق سیستم اتوماسیون اداری گمرک انجام می‌گیرد که به کاهش فساد اداری کمک قابل توجهی کرده است. این کار همچنین در صرفه‌جویی زمانی و کاهش برخی هزینه‌ها به واردکنندگان کمک می‌کند.

به نظر شما واردات پروفیل یو.پی.وی.سی چه تاثیری بر تولیدات داخلی این محصول دارد؟

متأسفانه برخی اظهارنظرها به نوعی از واقعیت به دور است و این که گفته می‌شود واردات بر تولید داخلی تاثیر منفی می‌گذارد حرف صحیحی نیست. طبق گفته عضو هیات مدیره محترم انجمن تولیدکنندگان پروفیل یو.پی.وی.سی در و پنجره که در وبسایت خبرگزاری ایلنا درج شده است، سهم پروفیل وارداتی در بازار چیزی نزدیک به ۴۰ درصد و مابقی متعلق به پروفیل‌های داخلی است؛ یعنی پروفیل وارداتی چیزی در حدود یک‌سوم سهم بازار را در اختیار دارد و این میزان اصلاً نمی‌تواند تاثیر منفی در روند تولیدات داخلی این محصول داشته باشد. به اعتقاد من، برای ایجاد رقابت در بازار و تقویت کیفیت تولید داخلی لازم است که پروفیل‌های ممتاز خارجی وارد کنیم تا تولیدکننده داخلی به دنبال ارتقاء کیفیت محصولش برود و فکر نکند چون رقیبی ندارد و بازار به صورت انحصاری در اختیار او قرار دارد در نوع کالایی که تولید کند به فروش خواهد رفت.

نظرتان درباره تفاوت کیفیت پروفیل داخلی و خارجی چیست؟

پروفیل هم مانند آدم‌ها خوب دارند هم بد؛ یعنی نمی‌توان یک نظریه کلی داد که پروفیل ایرانی بهتر است یا پروفیل خارجی. به نظر من هم پروفیل‌های داخلی داریم که خیلی خوب و در حد پروفیل‌های ممتاز آلمانی و ترک هستند؛ و هم پروفیل‌های خارجی داریم که از پروفیل‌های متوسط داخلی هم ضعیف‌ترند و بالعکس. نکته اساسی این است که باید امکان رقابت بین هر دو نوع پروفیل باشد و مصرف‌کننده با دیدن و مقایسه پروفیل‌های مختلف کالای مورد نظرش را انتخاب کند.



نماینده انحصاری فروش پروفیل Win Class

www.mehrwin.ir

۰۴۱-۳۶۳۷۲۸۸۳

مهر وین

مهر وین

نماینده انحصاری فروش پروفیل Win Class

www.mehrwin.ir

۰۴۱-۳۶۳۷۲۸۸۳





گفتگوی اختصاصی پنجره ایرانیان  
با مدیرعامل آلدوراین؛

## آلدورا، لذت یک تولید حرفه‌ای

### اشاره

شرکت آلدورا چلیک درب ارومیه از سال ۱۳۸۸ در شهر ارومیه فعالیت خود را در زمینه تولید درهای ضدسرقت و ضدحریق آغاز کرد. این شرکت با سرمایه‌گذاری دو شریک تجاری از کشور ترکیه بنیان گذاشته شده است. طاهر ساکلی که هم‌اینک مدیرعامل مجموعه است و عبدالکریم آکپاش که رئیس هیات‌مدیره مجموعه آلدورا را به عهده دارد، دو شریک و سرمایه‌گذار هستند که تمام توان خود را به کار گرفتند تا ضمن گسترش کار خود، دانش فنی و تکنولوژی روز این صنعت را از ترکیه و کشورهای اروپایی به ایران منتقل کنند. به همین منظور در سال ۱۳۹۲ زمینی به مساحت ۲۰۰۰ مترمربع در فاز ۳ شهرک صنعتی ارومیه خریداری کرده و با احداث ۵۰۰۰ مترمربع فضای سرپوشیده، زیرساخت‌های کاری خود را بر پایه آخرین تکنولوژی روز دنیا استوار کرده و نیروی متخصص و فنی مورد نیاز را نیز از کشور ترکیه به ایران آوردند. این نیروهای فنی با آموزش کارگران ایرانی در طی سال‌های گذشته تلاش کردند تا ضمن کمک به افزایش دانش و مهارت کارگران فنی و ارتقاء سطح کیفی محصولات کارخانه، در انتقال دانش و فناوری روز این صنعت به داخل کشور نیز قدم‌هایی بردارند. توجه ویژه مدیران آلدورا به رعایت اصول حرفه‌ای و تولید محصولی مطابق آخرین فناوری‌های روز دنیا، باعث شد تا ضمن به‌کارگیری بهترین ماشین‌آلات و دستگاه‌های پیشرفته این صنایع، نسبت به اخذ آخرین استانداردهای مطرح دنیا نیز تلاش ویژه‌ای داشته باشند. مدیران پرتلاش آلدورا برنامه کاری خود را گسترش دامنه فعالیت خویش در تمام نقاط ایران و حتی فراتر از آن، تمام جهان قرار داده و بدین ترتیب کار خود را با افزودن واحدهای تولید کالواینزه و پروفیل یو.پی.وی.سی با برندهای آلدوراوین و اسکای وین به‌پیش بردند. این مجموعه عظیم تولیدی که هم‌اینک با داشتن بیش از ۱۰ هزار مترمربع فضای سوله و سرپوشیده و ۱۲۰ نفر نیروی کاری متخصص در سه بخش تولید درهای ضدحریق، ضدسرقت و اتاقی، تولید پروفیل یو.پی.وی.سی و تولید کالواینزه فعالیت دارد، محصولات خود را علاوه بر بازارهای داخلی به خارج از ایران نیز صادر می‌کند. وجود نمایندگی‌های فروش در شهرهای مختلف، ارائه خدمات پس از فروش در سریع‌ترین زمان ممکن و گارانتی محصولات، از جمله مزایا و امتیازات مثبتی است که باعث شده آلدورا ضمن حفظ رضایت مشتریان، بتواند بازار خود را بیش‌ازپیش گسترش دهد.

گروه خبری نشریه پنجره ایرانیان در سفری که خردادماه ۹۶ به‌منظور بازدید از این کارخانه به ارومیه داشت، با همراهی طاهر ساکلی، مدیرعامل، عبدالکریم آکپاش رئیس هیات‌مدیره، مهندس اصیلان منصوری مدیر فروش بخش در و مهندس شکرالله احمدی مدیر فروش بخش پروفیل یو.پی.وی.سی مجموعه آلدورا، از بخش‌های مختلف کارخانه بازدید کردند.

در این سفر همچنین گفتگویی با طاهر ساکلی، مدیرعامل خوش‌فکر و پرتلاش شرکت آلدورا چلیک درب ارومیه انجام دادیم که در ادامه مشروح این گپ و گفت را باهم می‌خوانیم.

### ضمن معرفی مجموعه آلدورا، پیش‌سینه و سابقه فعالیت این مجموعه را بیان کنید؟

مجموعه صنعتی آلدورا از سال ۲۰۰۹ با سرمایه‌گذاری خارجی در ارومیه راه‌اندازی شد. آلدورادرب نخستین بخش از مجموعه آلدورا بود که با سرمایه‌گذاری دو شریک تجاری از کشور ترکیه در یک سوله استیجاری در جاده ارومیه - مهاباد فعالیت خود را آغاز کرد. در سال ۲۰۱۱ اقدام به خرید ۲۰ هزار مترمربع زمین در شهرک صنعتی فاز ۳ ارومیه کردیم و تاکنون بالغ بر ۱۰ هزار مترمربع سوله و فضای سرپوشیده برای فعالیت بخش‌های مختلف کارخانه احداث کردیم. شروع فعالیت مجموعه با تولید درهای ضد سرقت، ضد حریق و آپارتمانی بود و کم‌کم بخش‌های دیگری به مجموعه اضافه کردیم. در سال ۲۰۱۵ سالی به مساحت ۲۵۰۰ مترمربع برای راه‌اندازی بخش تولید پروفیل یو.پی.وی.سی اختصاص دادیم. از این سال ما در مجموعه آلدورا تولید پروفیل یو.پی.وی.سی بانام تجاری آلدوراوین و اسکای وین را شروع کردیم. ماشین‌آلاتی که برای تولید پروفیل تهیه کردیم با مارک ماکروسان متعلق به کشور آلمان است و در ترکیه مونتاژ شده‌اند. اپراتور و نیروی فنی که در بخش تولید پروفیل فعالیت می‌کنند همگی از کشور ترکیه هستند. تعداد نیروی کار فعال در کارخانه ۱۲۰ نفر است و ظرفیت تولید پروفیل ما ماهیانه نزدیک به ۲۰۰ تن است. در حال حاضر که نزدیک به دو سال از شروع فعالیت بخش پروفیل یو.پی.وی.سی ما می‌گذرد موفق شدیم نمایندگی‌هایی در سراسر کشور جذب کنیم و محصولاتمان را از طریق این نمایندگی‌ها به دست مشتریانمان برسانیم.

### کارخانه آلدورا شامل چند بخش است؟

اولین بخش کارخانه همان آلدورادرب است که به تولید انواع درهای ضدسرقت، ضدحریق و اتاقی می‌پردازد که ماهانه نزدیک به ۵۰۰ لنگه در ضدسرقت و ضدحریق و ۵۰۰ لنگه در اتاقی تولید می‌کند. بیشتر محصولات این بخش به بازارهای منطقه صادر می‌شود و بخشی هم به مصرف داخل می‌رسد. بخش دیگر کارخانه به تولید کالواینزه اختصاص دارد که در این بخش نیز یک خط تولید فعال است. سومین بخش کارخانه به تولید پروفیل یو.پی.وی.سی با برند آلدوراوین و اسکای وین اختصاص دارد. این بخش با سه خط تولید، ماهیانه به‌طور متوسط نزدیک به ۲۰۰ تن مقاطع مختلف پروفیل یو.پی.وی.سی تولید می‌کند.

### علت انتخاب کشور ایران برای احداث کارخانه و فعالیت تولیدی چه بود؟

سرمایه‌گذاری ما در ایران دلایل متعددی داشت. اولین دلیل این بود که ما با کشور ایران همسایه هستیم و اشتراکات دینی و فرهنگی زیادی داریم و روابط دوستانه دو کشور سابقه طولانی دارد. سایر دلایل به مسائل اقتصادی برمی‌گردد از جمله ارزان بودن انرژی، مواد اولیه و سایر هزینه‌های جاری که در بخش تولید وجود دارد. از سوی دیگر ظرفیت و نیاز بازار ایران برای محصولات ما تولید می‌کنیم زیاد است و تولید این محصولات با توجه به تقاضایی که در بازار ایران وجود دارد به‌صرفه است. ضمن این‌که مسئولان ایرانی برای احداث این کارخانه و شروع فعالیت ما نهایت همکاری را با مجموعه ما داشتند و از هیچ کمکی فروگذار نکردند. مجموعه این عوامل باعث شد تا ما برای انجام این کار در ایران انگیزه خوبی پیدا کنیم.

### آیا مجموعه آلدورا در ترکیه هم فعالیت دارد؟

مجموعه آلدورا و محصولات آن در دو کشور ایران و ترکیه ثبت رسمی و قانونی شده است و در هر دو کشور امکان فعالیت تولیدی و بازرگانی را دارد ولی عمده فعالیت ما در حال حاضر در ایران صورت می‌گیرد و در ترکیه بخش تولید لوله‌های یو.پی.وی.سی را داریم. البته بخش تولید درهای ضد سرقت و ضد حریق و همچنین در و پنجره یو.پی.وی.سی هم در ترکیه فعال است که بیشتر تولیدات آن به خارج از ترکیه صادر می‌شود.



### ♦ همان طور که اشاره کردید بخش عمده‌ای از نیروی فنی کارخانه شما از ترکیه آمده‌اند؛ دلیل این کار چیست؟

متأسفانه وقتی ما فعالیتیمان را در اینجا شروع کردیم دانش فنی و نیروی کار مورد نیازمان در ایران وجود نداشت. به همین خاطر مجبور بودیم که این نیروی کار را از ترکیه استخدام کنیم. این نیروهای فنی که از ترکیه به اینجا آوردیم علاوه بر انجام کار فنی مربوطه، از آنها در آموزش نیروی کار ایرانی نیز استفاده می‌کنیم. تاکنون توانسته‌ایم نیروی فنی ایرانی زیادی را از این طریق آموزش داده و ضمن جایگزینی این نیروهای آموزش‌دیده با کارگران ترک، برخی از آنها را هم به بازار کار ایران معرفی کنیم.

### ♦ محصولات شما چه استانداردهایی را کسب کرده‌اند؟

چون محصولات ما عموماً صادراتی است و به مهم‌ترین بازارهای جهانی صادره می‌شوند، لازم است که از سطح کیفی مطلوبی برخوردار باشند به همین دلیل کسب استانداردهای مهم کشوری و جهانی برای ما از اهمیت ویژه‌ای برخوردار بود. از جمله استانداردهایی که در این زمینه کسب کرده‌ایم می‌توانم به استاندارد اجباری، استاندارد کنترل مدیریت کیفیت و مشتری مداری ایزو ۹۰۰۱ و ایزو ۱۰۰۰۲، ایزو ۱۴۰۰۱، OHSAS ۱۸۰۰۱ و سایر گواهینامه‌ها و استانداردهای داخلی اشاره کنم.

### ♦ با توجه به شرایط ویژه شما به‌عنوان سرمایه‌گذار این مجموعه که از یک کشور خارجی هستید و مسائلی که در مسیر تهیه مواد اولیه و صادرات و واردات در گمرک وجود دارد؛ آیا با مشکل خاصی در این زمینه روبه‌رو بوده‌اید؟

خوشبختانه تاکنون نه‌تنها هیچ مشکلی در این خصوص برای مجموعه ما به وجود نیامده است بلکه برای هر موضوعی که به سازمان‌ها، ادارات و مسئولان مراجعه کردیم کار ما را در سریع‌ترین زمان ممکن انجام داده‌اند. در این مدت سازمان صنعت، معدن و تجارت، سازمان توسعه تجارت، وزارت کار و امور اجتماعی و... نهایت همکاری را با ما داشته‌اند. من فکر می‌کنم اگر کسی با نیت خیر قصد فعالیت در بخش تولید را داشته باشد همه ارگان‌ها نهایت همکاری را با او انجام می‌دهند.

### ♦ در حال حاضر بیشترین مشکلات بخش تولید را چه می‌دانید؟

بخش تولید همیشه و در همه جای دنیا مشکلات خاص خودش را دارد و کسی که وارد فعالیت در بخش تولیدی می‌شود می‌داند که در این راه مشکلات زیادی سر راهش خواهد دید به همین خاطر باید از قبل آمادگی لازم برای رویارویی با این مشکلات را کسب کند. البته لذتی که در کار تولید به‌واسطه کمک به اشتغال و گردش سرمایه وجود دارد تا حدودی مقابله و مواجهه با این مشکلات و سختی‌ها را آسان می‌کند. مطمئناً فعالیت در بخش تولید نسبت به یک شغل معمولی مشکلات بیشتری دارد ولی کسانی که وارد این بخش می‌شوند هم از توانایی‌های بیشتری برخوردارند. ریسک بالا، نوسانات زیاد بازار، دغدغه‌های فراوان مالی، مشکلات



مربوط به دارایی، مالیات، حقوق کارگران، تامین مواد اولیه و هزینه‌های فراوان دیگری که در بخش تولید وجود دارد باعث شده این شغل نسبت به سایر مشاغل در دسرهای بیشتری داشته باشد و هر کسی بتواند وارد این فضا شود.

### ♦ محصولات شما چه مزایای خاصی نسبت به محصولات مشابه دارند و چه خدماتی به مشتریان ارائه می‌دهید تا آنها را نسبت به خرید از مجموعه‌تان ترغیب کنید؟

مجموعه ما از خدمات پس از فروش خوبی برخوردار است که از طریق نمایندگی‌های فعالی که در سراسر کشور داریم این خدمات را به مشتریانمان ارائه می‌دهیم. همه یراق‌آلات ما ۵ سال گارانتی دارند. در بخش یوبی.وی.سی نیز استانداردهای لازم را کسب کرده‌ایم و بر اساس این استانداردها محصولاتمان را به مشتریان عرضه می‌کنیم.

### ♦ همان طور که می‌دانید چند سال است که بازار مسکن ایران شرایط مساعدی ندارد و رکودی بر آن حاکم است. پیش‌بینی‌تان برای سال ۱۳۹۶ چیست و فکر می‌کنید این رکود در این سال همچنان ادامه دارد یا شاهد رونق خواهیم بود؟

البته ما هم از این رکود ناراحتیم ولی نسبت به آینده خوش‌بین هستیم و امیدواریم شرایط بازار به حالت طبیعی و رونق برگردد. یکی از دلایلی که ما تاکنون توانستیم در بازار ایران فعال باشیم و دوام بیاوریم این است که همه فعالیت‌هایمان چه در بخش فروش و چه در بخش‌های دیگر به‌صورت کاملاً شفاف، رسمی و قانونی ابراز و احراز می‌شود. چون ما هم در داخل مرزهای ایران فعالیت می‌کنیم به‌رحال متاثر از شرایط بازار اینجا و رکودی که بر آن حاکم است هستیم. باین‌حال تمام تلاش ما بر این است که در سخت‌ترین شرایط هم هیچ نیرویی را تعدیل نکنم و اثرات رکود را با روش‌های دیگر خنثی کنیم تا شرایط به حالت عادی برگردد.

در واقع شرکت‌های قدر شرکت‌هایی هستند که بتوانند در شرایط رکود خودشان را حفظ کنند و گرنه در شرایط رونق همه می‌توانند فعالیت کنند و به کارشان ادامه دهند.

### ♦ شرایط بازار مسکن ترکیه در این سال‌ها چگونه بود و آیا این رکود در آنجا هم وجود دارد؟

البته چون ما بیشتر در ایران فعالیت و زندگی می‌کنیم خیلی از شرایط بازار ترکیه اطلاع دقیقی نداریم ولی آنجا هم تا حدودی این مسائل وجود دارد هرچند به این شدت نیست. بازار مسکن در ترکیه تا حدودی به شکل سینوسی است یعنی این دو وضعیت در کنار هم وجود دارد و گاهی رکود هست و گاهی رونق.

### ♦ بزرگ‌ترین مشکل صنعت در و پنجره کشور را چه چیزی می‌دانید؟

بزرگ‌ترین مشکل صنعت در و پنجره کشور تولیدکنندگانی هستند که تولیداتشان استانداردهای لازم را ندارند و از ابتدایی‌ترین موارد کیفیت بی‌بهره هستند. این تولیدکنندگان که ما از آنها به نام تولیدکنندگان زیرپله‌ای نام می‌بریم در کشور خیلی زیادند و علاوه بر این که با عرضه محصولات بی‌کیفیت به بازار و مشتریان ضربه می‌زنند در روند فعالیت تولیدکنندگان بزرگ و استاندارد هم اختلال ایجاد می‌کنند.

### حرف آخر...

لذت یک شغل معمولی رسیدن به سود بیشتر است ولی لذت یک شغل واقعی ایجاد اشتغال بیشتر برای افراد جامعه است. امیدواریم کار و تولید در ایران رونق پیدا کند و هیچ بیکاری در ایران نباشد.

# آورتا، یک دهه تلاش بی وقفه

## اشاره

آورتا پروفیلی با سابقه‌ای ده‌ساله در صنعت یو.پی.وی.سی است که امروزه به نام و برندی شناخته‌شده در کشور تبدیل شده است. این پروفیل نام‌آشنا بیش از یک دهه در استان مازندران در حال تولید است و در حال حاضر کارگاه‌های بسیاری در سطح کشور از این پروفیل استفاده می‌کنند. سابقه دیرپای این پروفیل و تلاش‌های شرکت کیان پن در راستای بهبود کیفیت و رشد و توسعه آن باعث شده تا پس از ده سال که از شروع فعالیت این شرکت می‌گذرد، آورتا همچنان در مسیر رشد و پیشرفت باقی بماند و امروزه با احداث کارخانه‌ای جدید در فضایی وسیع، در کنار کارخانه قبلی به حجم تولیدات و کیفیت محصولات خود بیفزاید. توجه به فرایند بازاریابی و مشتری‌مداری از جمله اقدامات تاثیرگذار دیگری است که آورتا در طول این سال‌ها همواره به آن نگاه ویژه‌ای داشته است. توسعه بخش تحقیق و پژوهش و تلاش برای صادرات محصولات به بازارهای جهانی از جمله اقدامات دیگری است که مجموعه کیان پن امروزه مد نظر قرار داده است. کنار هم قرار گرفتن مجموعه این عوامل باعث شده است آورتا امیدوارانه به آینده صنعت در و پنجره یو.پی.وی.سی بنگرد. پنجره ایرانیان در راستای آشنایی مخاطبان نشریه با آخرین شرایط و وضعیت حال و آینده آورتا، گفتگویی با تعدادی از مدیران این مجموعه انجام داده است. در این گفتگو آقایان مصطفوی، مدیر روابط عمومی؛ مهندس موسوی، مدیریت واحد کنترل کیفیت؛ مهندس یعقوبی، مدیریت واحد تولید؛ و مهندس امانی، مدیریت واحد فنی پروفیل آورتا، به سوالات ما پاسخ گفتند که مشروح آن را در ادامه می‌خوانید:



### ابتدا فعالیت‌ها و محصولات شرکت آورتا را به صورت مختصر معرفی کنید؟

شرکت کیان پن با برند تجاری آورتا در شمال کشور یعنی استان مازندران و در شهرستان ساری قرار دارد. این شرکت تقریباً از سال ۱۳۸۷ شروع به تولید پروفیل‌های در و پنجره دوجداره یو.پی.وی.سی، سری‌های ۶۰ و ۸۰ چهار کانال کرده است.

آیا اخیراً محصول جدیدی به سبد کالایی آورتا اضافه شده است؟  
با توجه به درخواست مونتاژکاران عزیز، پروفیل‌هایی نظیر فریم بازسازی، پروفیل فریم کشویی تک ریل و لنگه در بیرون بازشو به سبد کالایی آورتا اضافه شده تا مشکلات مونتاژکاران در کامل نمودن تولیدات آورتا به حداقل برسد.

چه برنامه‌ای برای ارائه این محصول جدید به بازار دارید؟  
اطلاع‌رسانی کاملی از طریق سایت رسمی آورتا در فضای مجازی و ... صورت

گرفت و به همه مونتاژکاران ورود این محصول به بازار اعلام شد. هم‌زمان نیز ارائه آموزش‌های لازم به مونتاژکاران چه به لحاظ سخت‌افزاری و چه به لحاظ نرم‌افزاری صورت گرفت و خوشبختانه در مدت زمان کوتاهی چالش‌های پیش رو مرتفع شده و همکاران محترم در حال استفاده از این محصولات جدید هستند.

سطح کیفی و استاندارد این محصول چگونه است؟ محصولات آورتا تاکنون چه استانداردی یا گواهی‌نامه‌هایی را دریافت کرده‌اند؟

آورتا کیفیت و پیرو آن ثبات و بهبود کیفیت خود را همچون اکسیژن خود می‌داند و هرگز بر آن دست‌درازی نخواهد کرد. به همین خاطر این پروفیل هم دارای پروانه استاندارد و هم دارای پروانه مرکز تحقیقات مسکن، راه و شهرسازی است. لازم به ذکر است در حال حاضر به‌غیر از این دو پروانه، پروانه دیگری که کیفیت را مورد بررسی قرار دهد وجود ندارد. علاوه بر این دو پروانه، پروفیل آورتا از گواهی‌نامه‌هایی نظیر iso9001، iso 14001، Bs Ohsas 18001 برخوردار است.

### چه برنامه‌ای برای به‌روزرسانی و ارتقاء سطح کیفی محصولاتتان دارید؟

کیفیت محصولات به‌صورت مستمر و شبانه‌روزی توسط عوامل واحد کنترل کیفیت بررسی می‌شود. همچنین تست‌های آزمایشگاه به‌صورت ۲۴ ساعته توسط این عزیزان انجام می‌گیرد و تمامی فعالیت‌ها برای بررسی کامل و ارزیابی به‌صورت مکتوب ثبت می‌شود. ضمن اینکه با تعامل ایجادشده با کارشناسان و متخصصان داخلی و خارجی و حضور این عزیزان در شرکت، تلاش می‌کنیم همواره خود را به‌روزرسانی کرده و کیفیت محصولات آورتا را ارتقاء بخشیم.

### تولید یک محصول جدید چه ویژگی‌هایی دارد؟

محصول جدید به خاطر درخواست عزیزان خانواده آورتا که مونتاژکاران عزیز ما هستند برنامه‌ریزی شد. در این راستا تحقیقات فراوانی برای طراحی صورت پذیرفت و پس از طراحی نهایی توسط کارشناسان محترم سفارش‌های لازم برای تولید قالب انجام گرفت. پس از سفارش و به جهت حصول اطمینان از مطلوب بودن جنس قالب و کاهش چالش‌های تولیدی و کیفی مبادرت به اعزام چندباره کارشناسان خود به کشور ترکیه کردیم. خوشبختانه این رفت‌وآمدها باعث شد محصولات جدید با درصد بالایی مورد تایید مونتاژکاران عزیز قرار گیرند.

### تولید و ارائه محصولات جدید چه نقشی در رونق بازار دارد؟

متأسفانه تا قبل از ارائه محصولات جدید، مونتاژکاران محترم مجبور بودند برای پروژه‌های خود که به پروفیل‌های جدید نیاز داشتند با چالش بسیار جدی مواجه شوند و گاهی این پروژه‌ها را از دست می‌دادند. سرانجام به لطف خدا و تلاش همه بخش‌های مجموعه آورتا این مشکل حل شد.

ضمن اینکه در حال حاضر با توجه به هجوم ریزگردها و آلودگی محیطی و لزوم کاهش هزینه انرژی در سید هزینه خانوار، اقبال مردم به سمت استفاده از پروفیل‌های در و پنجره دوجداره یو.پی.وی.سی افزایش یافته است به همین خاطر با تولید پروفیل‌های جدید علاوه بر رفع دغدغه‌های مونتاژکاران، سهم پروفیل آورتا نیز در بازار بیشتر شده است.

### نیروی کار متخصص چه تأثیری در روند کار دارد؟ آورتا چه برنامه‌ای برای آموزش و ارتقاء سطح فنی و علمی نیروی کارش دارد؟

اصلی‌ترین هدف سازمان‌ها استفاده بهینه از عوامل تولید و فنی و رسیدن به اثربخشی است. این عوامل شامل زمین، سرمایه، نیروی انسانی، فناوری و مدیریت است. در این میان نیروی انسانی ارزشمندترین و موثرترین دارایی سازمان‌ها و شرکت‌هاست که از حساسیت بالایی نیز برخوردار است. علاوه بر آن، اهدافی نظیر رضایت کارکنان، رضایت مشتریان، کیفیت تولیدات، خدمات پس از فروش،

بازدیدهای مداوم مونتاژکاران و تحقق دیدارهای چهره به چهره و ... برای شرکت آورتا برنامه‌ریزی شده است. در نتیجه با توجه به اینکه این اهداف هر روز افق جدیدی را پیش رو دارند لازم است عوامل تحقق این اهداف هم خود را تقویت کنند تا پیشرفت و ارتقاء صورت پذیرد.

### مهم‌ترین مشکلات فعلی صنف و فعالیت شما چیست و چه راهکاری برای برون‌رفت از این مشکلات پیشنهاد می‌دهید؟

مهم‌ترین مشکل فعلی صنف ما، تفاوت فاحش در کیفیت و قیمت پروفیل‌هاست. در حال حاضر عزیزان صنف ما به دو صورت در بازار فعالیت می‌کنند. یک گروه نیاز بازار و پیرو آن ارزان‌سازی قیمت و کاهش وزن و کیفیت را خطمشی خود قرار داده و گروه دیگر حفظ کیفیت و بهبود آن و قاعدتاً قیمت بالاتر را اساس کار خود قرار داده است.

طبیعی است که گروه دوم نمی‌تواند به سمت ارزان‌سازی پروفیل خود با توجه به استفاده از بهترین مواد اولیه، رعایت کیفیت محصول و غیره برود.

هر دو نگاه باید بررسی کارشناسانه شوند تا بتوان به یک نقطه اشتراک رسید. با توجه به اینکه عموم مردم برچسب‌های روی پروفیل را پس از نصب از روی پروفیل‌ها جدا می‌کنند و با برند کمتر کار دارند و این صنف را به‌صورت یکپارچه و به‌عنوان صنعت پروفیل در و پنجره دوجداره یو.پی.وی.سی می‌شناسند، همه پروفیل‌های با کیفیت و بی‌کیفیت در یک ترازو سنجیده می‌شوند؛ اگر به‌صورت فعلی بخواهیم پیش برویم کم‌کم پنجره یو.پی.وی.سی از سید زندگی مردم حذف شود و به همین ترتیب، شرکت‌های صاحب کیفیت هم در این فضا آسیب جدی ببینند.

### مهم‌ترین دغدغه ذهنی‌تان برای ادامه کار و فعالیت در این صنعت چیست؟ دولت و برنامه‌های حمایتی آن، چه نقشی در کاهش و رفع این دغدغه‌ها می‌تواند داشته باشد؟

مهم‌ترین دغدغه ذهنی ورود بی‌رویه پروفیل‌های وارداتی بی‌کیفیت است. با وجود اینکه این ظرفیت در داخل وجود دارد و تمامی نیازهای مردم عزیز می‌تواند از محل تولیدات داخلی برطرف شود، ولی متأسفانه تا این لحظه صدای تولیدکنندگان داخلی به‌جایی نرسیده و همچنان این مشکل خودنمایی می‌کند. به نظر بنده جلوگیری از ورود پروفیل‌های وارداتی و سوق دادن همه شرکت‌های تولیدی داخلی به رعایت کیفیت محصولات یو.پی.وی.سی بر اساس استاندارد ملی ۱۳۲۹۱ و نظارت جدی و مستمر نهادهای نظارتی نظیر استاندارد بر کیفیت و جلوگیری از صدور پروانه برای شرکت‌های جدید با توجه به انبوه تولیدکننده از یک‌طرف و رفع موانع از مقابل لکوموتیو مسکن و حرکت دادن آن که لکوموتیوهای زیادی را پشت سر خود دارد از طرف دولت محترم می‌تواند وضعیت کشور را به حول قوه الهی از رکود خارج کند.



بازدید اختصاصی پنجره ایرانیان از مجموعه تخصصی مانی‌وین؛

## رو به این پنجره با شوق سلامی بکنیم



### اشاره

نام مانی‌وین را که می‌شنوی اولین چیزی که بعد از لمینیت و رنگ به ذهنت می‌آید حضور جمعی حرفه‌ای است که برای کار کردن در دنیای پررنگ و لعاب و شاداب لمینیت و رنگ مناسب به نظر می‌رسد. ظرافتی که در این کار لازم است و قدرت ریزبینی و توجه به جزئیات که از خصوصیات بارز زنانه است، دست‌به‌دست هم داده‌اند تا مجموعه تخصصی مانی‌وین مجموعه موفق در صنعت نسبتاً نوپای لمینیت و رنگ پروفیل‌های یو.پی.وی.سی و آلومینیوم کشور باشد. به روال دیرین نشریه پنجره ایرانیان، باز هم به سراغ یکی از مجموعه‌های موفق صنعت در و پنجره و صنایع وابسته رفتیم تا پای صحبت مدیر و کارمندان بنشینیم و از روزهای گذشته و سختی‌های رکود بازار و روزهای آینده و امید به گشایش و رونق حرف بزنیم. این بار اگر چه حرف‌های خانم پندآموز، مدیرعامل شرکت مانی‌وین مثل همیشه شیوا و شنیدنی بود اما تصمیم گرفتیم تا در خلال بازدید از کارگاه و سرک کشیدن به گوشه و کنار آن، ضمن شنیدن توضیحات خانم پندآموز، تصاویر بخش‌های مختلف کارخانه را نیز ثبت کنیم. این گزارش حاصل گپ و گفت با مدیر مجموعه تخصصی مانی‌وین و گشت‌وگذار در بخش‌های مختلف این کارخانه است که مشروح و تصاویر آن را با هم می‌بینیم و می‌خوانیم:

### معرفی مانی‌وین

مجموعه تخصصی مانی‌وین از جمله مجموعه‌های فعال در زمینه لمینیت و رنگ پروفیل یو.پی.وی.سی و آلومینیوم در کشور است که به‌صورت حرفه‌ای و تخصصی کار می‌کند. این مجموعه که فعالیت خود را از سال ۹۱ آغاز کرده است هم‌اینک با داشتن تیم کاری متخصص در دو بخش لمینیت و رنگ با پشتیبانی گروه بازاریابی و فروش حرفه‌ای و همچنین مدیریتی جدی و پرتلاش گام‌های بلندی برای رسیدن به قله‌های موفقیت برمی‌دارد. گفتنی است، گروه لمینیت مانی‌وین که آموزش‌های مربوطه را در بهترین و مدرن‌ترین کارگاه‌های کشور ترکیه فراگرفته‌اند، هم‌اکنون

با بیش از چهار سال تجربه موفق در کار لمینیت، یکی از باتجربه‌ترین و مطمئن‌ترین تیم‌های لمینیت کار در صنعت در و پنجره هستند. علاوه بر این، طی سال‌های گذشته بارها از متخصصان و کارشناسان آلمانی دعوت شده تا با حضور در مجموعه تخصصی مانی‌وین، شیوه اجرای کار و رمینگ نکات ضعف را برطرف کنند. حضور سه نیروی متخصص در بخش کنترل کیفی کارگاه‌های لمینیت و رنگ مانی‌وین گواه دیگری بر اهمیت کیفیت در این مجموعه است. اهداف بلندمدتی که برای مجموعه تخصصی مانی‌وین تصور شده است بر به‌کارگیری آخرین تکنولوژی‌ها، دستگاه‌ها، نیروی

کار فنی و مدیریتی جامع برای دستیابی به کیفیتی بی‌نقص و یگانه تاکید دارد. پس شعار «کیفیت را ارزان نخرید» بی‌دلیل بر پیشانی مجموعه مانی‌وین حک نشده است.

**حجم تولید و ظرفیت کاری مانی‌وین**

ظرفیت کاری مجموعه تخصصی مانی‌وین با عملکرد یک تیم ۲۰ نفره در دو شیفت کاری روزانه برابر با ۶۰۰ شاخه پروفیل یو.پی.وی.سی است. مانی‌وین از سراسر کشور مراجعه‌کننده و مشتری دارد و هم‌اینک که با تمام توان و ظرفیت کاری در حال فعالیت بوده همواره از سفارش‌های رسیده عقب است؛ البته این مجموعه تلاش بی‌وقفه‌ای را برای آماده‌سازی و تحویل به‌موقع کار به خرج می‌دهد.

### واحد رنگ مانی‌وین

بخش رنگ مجموعه تخصصی مانی‌وین کمتر از یک سال است که فعال شده و در همین مدت با کوشش نیروهای فنی و هدایت کارشناسان و مدیریت مجموعه توانسته است موفقیت‌های خوبی از نظر سطح کیفی و استاندارد به دست آورد. استفاده از فناوری نانو در واحد رنگ مانی‌وین از جمله مواردی است که در راستای افزایش سطح کیفی کار و رعایت استانداردهای فنی صورت گرفته است. این کار همچنین برای حفظ سلامتی کارگران رنگ‌کار که با مواد شیمیایی موجود در رنگ سروکار دارند بسیار لازم و ضروری است. مجموعه تخصصی مانی‌وین تلاش دارد در همه جوانب کار از به‌روزترین و مدرن‌ترین فناوری‌های موجود در بازار دنیا استفاده کند و در این راه از هیچ کوششی مضایقه نمی‌کند. به همین دلیل مجموعه تخصصی مانی‌وین کلیه رنگ‌ها و مواد موردنیاز بخش رنگ را از برندهای معتبر کشورهای اروپایی تهیه می‌کند. رنگ کردن پی.وی.سی به دلیل مواد خاص تشکیل‌دهنده و چربی که روی سطح آن وجود دارد از حساسیت ویژه‌ای برخوردار است و نمی‌توان به‌راحتی به رنگ دلخواه روی آن دست پیدا کرد. رنگ و رزین‌های مورد استفاده در واحد رنگ مانی‌وین از کشورهای مثل آلمان، ایتالیا، آمریکا و ترکیه تهیه شده و با دستورالعمل ویژه کارشناسان مانی‌وین، رنگ و پوشش نهایی ترکیب و اجرا می‌شود.

### تفاوت رنگ و لمینیت

شاید برای برخی این سوال پیش بیاید که رنگ بهتر است یا لمینیت؟ واقعیت این است که این سوال به‌نوعی قیاس مع‌الفارق است چراکه رنگ و لمینیت دو فناوری مجزا از هم هستند که بر روی یک سطح مانند یو.پی.وی.سی یا آلومینیوم پوشش ایجاد می‌کنند. رنگ و لمینیت را نمی‌توان باهم مقایسه کرد، بلکه ما از کنار هم گذاشتن این دو روش، قدرت انتخاب بیشتری به مشتری می‌دهیم. این‌که با توجه به نوع پنجره، نما و معماری خاص بنا و همچنین نیاز و سلیقه مشتری از کدامیک از این دو متریاال استفاده شود امکانی است که مجموعه تخصصی مانی‌وین برای ایجاد تنوع در کار و رضایت خاطر بیشتر مشتری از آن بهره می‌برد. این دو روش به‌نوعی مکمل یکدیگر نیز هستند از سویی به دست آوردن برخی رنگ‌ها که لمینیت آن وجود دارد کاری بسیار سخت و گاهی نشدنی است و از سوی دیگر برخی رنگ‌هایی که با ترکیب و پاشش در کارگاه به دست می‌آیند لمینیت آنها وجود ندارد.

### استاندارد در مانی‌وین

بحث استاندارد در مجموعه تخصصی مانی‌وین به شکل نظارتی است که با دقت و وسواس زیاد همواره روی تمامی بخش‌ها و افراد وجود دارد. تمامی کارگران مانی‌وین از میزان حساسیت‌ها، ریزبینی‌ها و دقتی که مدیریت مجموعه بر روند کار دارد آگاه هستند و این مسئله مانند یک استاندارد اجباری لازم‌الاجرا، همواره آویزه گوش همه مجموعه است. ما در مجموعه تخصصی مانی‌وین خودمان را محدود به

استانداردها نکرديم که به‌صرف در اختیار داشتن فلان استاندارد دیگر کار ما خوب است و نیازی به بهتر شدن نداریم. یک مجموعه موفق مجموعه‌ای است که همواره خودش برای خودش استاندارد و دستورالعمل جدید تعریف کند و برای رسیدن به آن استاندارد تلاش کند. توجه به کار گروهی برای رسیدن به نتیجه مطلوب در این کار بسیار ضروری است. تمامی افراد مجموعه تخصصی مانی‌وین به کار گروهی اعتقاد دارند و رسیدن به جایگاهی بالا در صنعت لمینیت و رنگ پروفیل را منوط به رعایت اصول کار تیمی می‌دانند. اگر هرکدام از افراد و اجزاء مجموعه کار خود را به‌درستی انجام دهند می‌توان انتظار داشت که نتیجه قابل قبولی در پایان به دست آورد.

### کنترل کیفی، گارانتی و خدمات پس از فروش

تمامی محصولات پس از اتمام کار، در سه مرحله و توسط سه کارشناس از نظر کیفی کنترل می‌شوند و کوچک‌ترین موارد با دقت فراوان بررسی و رفع می‌شوند. تست‌هایی مانند تست ضربه که به‌منظور بررسی میزان مقاومت رنگ در مقابل ضربه و ریزش انجام می‌گیرد، تست بلند شدن که با ابزار مخصوص و نوآرچسپ برای آزمون قدرت چسبندگی و مقاومت در برابر بلند شدن رنگ صورت می‌گیرد و تست‌هایی که هر کدام قسمتی از کیفیت کار را بررسی می‌کنند باعث می‌شوند تا محصول نهایی با میزان اطمینان بالا و درصد خطای پایین به دست مشتری برسد. این کار همچنین باعث می‌شود تا مجموعه نسبت به گارانتی و تضمین کیفیت کار با خیالی آسوده‌تر عمل کند. بر همین اساس تمامی محصولات لمینیت و رنگ مانی‌وین از گارانتی ۱۰ ساله برخوردارند. این گارانتی شامل مواردی مثل بلند شدن رنگ، خدشه‌پذیری رنگ، ریزش رنگ، رنگ‌پریدگی و... می‌شود. رنگ‌های مورد استفاده مانی‌وین طبق آخرین استانداردهای روز دنیا تهیه‌شده‌اند لذا برای تمامی موارد فوق گارانتی و ضمانت‌نامه ۱۰ ساله ارائه می‌شود.

### کلاس‌های آموزشی و ارتقاء سطح علمی در مجموعه تخصصی مانی‌وین

مانی‌وین همواره نسبت به آموزش کارگران و نیروهای فنی خود اهتمام ویژه‌ای دارد و موفقیت یک مجموعه را بدون رشد علمی و فنی نیروهای کاری آن مجموعه میسر نمی‌بیند. در همین راستا همواره برنامه‌های آموزشی متنوعی شامل برگزاری کلاس‌ها، کارگاه‌ها و سمینارهای آموزشی، سفرهای علمی به کارخانه‌های داخل و خارج کشور، تهیه جزوه‌های آموزشی و... در دستور کار خود دارد. مانی‌وین معتقد است علاوه بر این فعالیت‌ها لازم است که افراد جامعه نیز نسبت به مسائل عمومی و تا حدودی فنی رنگ‌کاری و لمینیت در و پنجره‌های یو.پی.وی.سی و آلومینیومی اطلاع داشته باشند چراکه بسیاری از افراد هنوز نمی‌دانند که می‌شود پروفیل یو.پی.وی.سی را رنگ یا لمینیت کرد! به همین خاطر برنامه‌هایی داریم تا اقشار مختلف جامعه را نسبت به این صنعت آگاه کنیم چراکه هرچه جامعه آگاه‌تر باشد کار ما راحت‌تر خواهد بود.



زندگی، پنجره‌ای باز، به دنیای وجود  
تا که این پنجره باز است، جهانی با ماست  
آسمان، نور، خدا، عشق، سعادت با ماست  
فرصت بازی این پنجره را دریابیم  
در نبدیم به نور، در نبدیم به آرامش پر مهر نسیم  
برده از ساخت دل برگیریم  
رو به این پنجره، با شوق، سلامی بکنیم





جشن تولید شرکت طلا پروفیل ارس بر گزار شد:

## نوواویتا؛ پنجره‌ای رو به زندگی نو

پنجره‌ایرانیان: شرکت طلا پروفیل ارس با برند «نوواویتا» توسط مهندس محمدرضا میراب تاسیس شده است. میراب از سال ۱۳۵۳ مقیم کشور آلمان و فارغ‌التحصیل رشته برق و انرژی است. وی تاکنون در رشته‌های متفاوتی از جمله فعالیت‌های تولیدی، ماشین‌آلات و صنایع شیمیایی فعالیت کرده است. میراب همچنین یکی از بنیان‌گذاران مجموعه هافمن در ایران و مدیرعامل شرکت مشترک ایتالیا، آلمان، ترکیه و ایرانی با نام «Consulting for Business in Iran» است. شرکت طلا پروفیل ارس در سال ۱۳۹۳ ثبت و تاسیس شده است. تجربه ۳۳ ساله بنیان‌گذار شرکت در کشور آلمان، پشتوانه این مجموعه است که محصول خود را با نام تجاری «نوواویتا» به معنای زندگی نو، که تلفیقی از طراحی ایتالیایی و تکنولوژی آلمانی و اتریشی است، ارائه می‌کند. شرکت طلا پروفیل ارس این کارخانه را با ظرفیت سالانه ۷۵۰۰ تن شامل ۶ خط تولید با دستگاه‌های cincinnati و قالب‌های تکنوپلاست احداث کرده است و با بهره‌گیری از متخصصان اروپایی و ایرانی کیفیت محصول خود را تضمین می‌کند. گردهمایی جشن تولید شرکت طلا پروفیل ارس (نوواویتا) اردیبهشت‌ماه ۹۶ در منطقه آزاد تجاری ارس، جلفا برگزار شد. گروه خبری نشریه پنجره‌ایرانیان که در جشن تولید نوواویتا حضور داشت گزارشی از این برنامه تهیه کرده که در ادامه توجه شما را به آن جلب می‌کنیم.

شرکت طلا پروفیل ارس تولیدکننده پروفیل یو.پی.وی.سی نوواویتا، به‌منظور قدردانی از زحمات مدیران، کارکنان و همه کسانی که در راه‌اندازی و فعالیت این مجموعه همکاری داشته‌اند جشن تولیدی برگزار کرد. این جشن تولید روز شنبه ۲۳ اردیبهشت‌ماه ۹۶ در محل کارخانه نوواویتا در منطقه آزاد تجاری ارس برگزار شد. در این گردهمایی که با حضور احمد علی‌رضایی، نماینده مردم تبریز در مجلس شورای اسلامی، مهندس محمدرضا میراب، مدیرعامل شرکت طلا پروفیل ارس، مدیران، نمایندگان فروش و کارکنان کارخانه نوواویتا و جمعی از فعالان عرصه صنعت در و پنجره و پروفیل یو.پی.وی.سی همراه بود، از زحمات مدیران، کارکنان و نمایندگی‌های فروش محصولات نوواویتا قدردانی به عمل آمد و به تعدادی از برترین‌ها

هدایای ویژه‌ای اهداء شد. این گردهمایی با بازدید حاضران از محل کارخانه نوواویتا که سال گذشته در منطقه آزاد تجاری ارس احداث شده است، آغاز شد. در این بازدید مهندس محمدرضا میراب، مدیرعامل و مهندس بهزاد عبدلهی، قائم‌مقام مدیرعامل نوواویتا ضمن معرفی فضا و امکانات کارخانه، توضیحاتی درباره روند کار و تولید محصول پروفیل نوواویتا به حاضران ارائه دادند. در ادامه برنامه که در مجتمع خدماتی رفاهی «دربار ارس» تدارک دیده شده بود، مهندس ابراهیمی، مدیر روابط عمومی و تبلیغات نوواویتا پشت تریبون قرار گرفت و ضمن عرض خیرمقدم به مدعوین، از مهندس میراب دعوت کرد تا برای ایراد سخن به جایگاه بیاید. مهندس میراب نیز در سخنانی ضمن خوشامدگویی، از همه حضار به‌ویژه

مدیران، کارکنان و نمایندگی‌های فروش نوواویتا تقدیر و تشکر کرد. مهندس میراب در ابتدای سخنانش با اشاره به برخی افرادی که از او درباره دلیل حضور و سرمایه‌گذاری‌اش در ایران می‌پرسند شعری از بیژن سمندر به زبان شیرازی خواند و دلپش را برای این کار، علاقه به وطن و حس میهن‌پرستی دانست. مهندس میراب افزود: از همه کسانی که در این راه از من حمایت کردند و کمک کردند تا این کارخانه و مجموعه صنعتی در منطقه آزاد ارس احداث شود تشکر می‌کنم. به‌ویژه از کارکنان و کارگران سخت‌کوش و زحمتکش مجموعه که سختی‌های زیادی را متحمل شدند از صمیم قلب تشکر می‌کنم و دست‌تک‌تک شما را می‌بوسم. به‌ویژه از مهندس عبدلهی که بیشتر زحمات بر دوش ایشان است

و همسر صبور و فداکارشان سپاسگزارم. وی گفت: در مرحله بعد از مشتریان و نمایندگی‌های فروش مجموعه نوواویتا که از ارکان کار ما هستند و بدون تلاش این عزیزان این کارها پیش نمی‌رفت تقدیر و تشکر می‌کنم. مدیرعامل نوواویتا گفت: از دکتر بیگی، نماینده مردم تبریز در مجلس شورای اسلامی که قبول زحمت کردند و در این مراسم حضور پیدا کردند تقدیر و تشکر ویژه دارم و از ایشان و همه کسانی که برای آبادانی ایران و استان آذربایجان تلاش می‌کنند تشکر می‌کنم. میراب در ادامه با اشاره به نام‌گذاری سال اقتصاد مقاومتی افزود: امیدوارم ادارات و مسئولان ما این موضوع را برعکس نفهیمده باشند و در مقابل فعالیت‌های اقتصادی و پیشبرد این کارها مقاومت نکنند بلکه با همراهی

و همکاری با کسانی که قصد فعالیت اقتصادی دارند در چرخش چرخ اقتصاد مملکت سهیم باشند. همه ما باید تلاش کنیم تا سطح سرمایه‌گذاری در کشور افزایش پیدا کند. اگر سرمایه‌گذار خارجی وارد کشور شود بسیار خوب است اگر نباید هم باید سرمایه‌گذاران داخلی را تشویق کنیم تا در صنایع تولیدی فعالیت کنند نه این که با سنگاندازی باعث دلسردی آنها شویم. دکتر بیگی، نماینده تبریز، اسکو و آذرشهر در مجلس شورای اسلامی نیز در این گردهمایی حضور داشت و ضمن ایراد سخنانی پیرامون فعالیت‌های اقتصادی در منطقه آزاد ارس، از مهندس میراب به‌عنوان سرمایه‌گذاری که از خارج کشور برای ایجاد اشتغال و فعالیت صنعتی به وطن خود آمده تقدیر کرد.

دکتر بیگی گفت: موضوع اقتصاد شعار بردار نیست و ما باید اقتصاد را به‌صورت عملی وارد ارکان زندگی مردم کنیم تا از منافع آن برخوردار شوند. حمایت‌هایی که دولت و بانک‌ها از صنایع انجام می‌دهند هم باید در این راستا باشد و مردم نتایج ملموس آن را درک کنند. وی افزود: دولت باید از اقتصاد خارج شود و بخش خصوصی در شرایط اقتصاد واقعی وارد عمل شود. تا زمانی که دولت کار تولید را انجام می‌دهد شرایط رقابت سالم در صنعت به وجود نمی‌آید و پیشرفتی در اقتصاد صورت نمی‌گیرد. به‌عنوان مثال چون بخش خودرو در دست دولت است تسهیلات بانکی کشور نیز در راه خرید خودرو مصرف می‌شود و اولویت‌بندی مناسبی برای دادن تسهیلات به مردم صورت نمی‌گیرد.

بیگی گفت: وظیفه دولت خرید هواپیما و تولید کامیون و اتوبوس نیست بلکه باید موانع تولید و تجارت را هموار کند تا بخش خصوصی وارد این مسائل شود. دولت باید در بخش نظارتی و ایجاد هماهنگی‌های کلی در سیاست‌گذاری اقتصادی فعال باشد و بخش عملکردی را به مردم و بخش خصوصی واگذار کند. دولت باید با برداشتن قدمی مثل برجام مقدمات فعالیت بهتر بخش خصوصی را آماده کند و نهایتاً اگر می‌خواهد کمکی کند



در بحث اعطای تسهیلات با رعایت مبانی قانونی آن عمل کند.

نماینده مردم تبریز در مجلس اظهار کرد: ما باید در بخش جذب سرمایه‌گذاری به نحوی عمل کنیم که کسانی مثل آقای میراب که در خارج از کشور زندگی و کار می‌کنند تشویق شوند و احساس امنیت کنند و سرمایه‌شان را برای رشد و توسعه صنعت و تولید داخلی به کشور بیاورند. کسانی هستند که منتظرند ببینند سرنوشت آقای میراب و سرمایه‌گذاری‌اش در کشور به کجا می‌انجامد. ما باید کاری کنیم تا سایر کسانی که امکان سرمایه‌گذاری در داخل کشور را دارند با آسودگی و خیال راحت به داخل کشور بیایند و در امر تولید و اشتغال‌زایی به مملکت کمک کنند.

بیگی گفت: امروز کسانی مانند آقای میراب قهرمانان واقعی اقتصاد کشور هستند که آسودگی و زندگی راحت در خارج از کشور را رها کرده‌اند و با به جان خریدن همه سختی‌هایی که در این راه وجود دارد به کمک اقتصاد و تولید داخلی آمده‌اند تا جوانان ایرانی با داشتن شغل و درآمد به خودشان و کشورشان خدمت کنند. ما باید با همکاری با مهندس میراب به دیگری که نظاره‌گر این موضوع هستند ثابت کنیم که میراب انتخاب درستی داشته است چراکه نتیجه کارش ایجاد منفعت برای خودش، کشورش، کارگش و جامعه‌اش خواهد بود.

ابراهیم باقرزاده معاون اقتصادی و سرمایه‌گذاری منطقه آزاد ارس، سخنان بعدی برنامه بود که در جایگاه قرار گرفت. باقرزاده نیز ضمن تبریک ایام شعبانیه از مهندس میراب و همه کسانی که در راه‌اندازی مجموعه نوآویتا در منطقه آزاد ارس تلاش کردند تقدیر و تشکر کرد.

در بخش پایانی برنامه از تعدادی از مدیران، کارمندان، کارگران و نمایندگی‌های فروش برتر نوآویتا با اهداء جوایزی تقدیر و تشکر به عمل آمد.

پس از پذیرایی و صرف نهار، نشست صمیمانه مهندس میراب و مهندس عبدالهی با نمایندگی‌های فروش نوآویتا پایان‌بخش این جشن تولید بود.

# اوروین UORWIN



رضایت ماندگار  
با برندی جدید و کیفیت جدید...



- تولیدکننده برترین پروفیل های UPVC
- سری ۶۰۰۰ - چهار محفظه
- تولیدکننده لاستیک های درزگیر دو جزیی از نوع TVP

پذیرش  
نماینده فعال  
جهت بخش یا  
فونتال در  
سراسر کشور



• آدرس: ارومیه، جاده شهید کلانتری، شهرک صنعتی  
فاز دوم توسعه، خیابان کارآفرینان ۱ - انتهای تلاش ۳  
• تلفن: ۰۴۴-۳۳۷۴۵۰۸۲ • فکس: ۰۴۴-۳۳۷۴۵۰۸۳

دارای نشان استاندارد ملی، گارانتی ۱۵ ساله و ۱۰ سال بیمه ایران  
www.uorwin.com - info@uorwin.com



# خانزمن

دفتر و انبار شرکت REHAU آلمان  
در ایران، رسماً آغاز بکار نمود

شرکت رهاو پلیمر فروش  
آماده سرویس دهی به مشتریان محترم است

تهران، بلوار سردار جنگل، نیش خیابان بهار غربی، ساختمان کلاسیک طبقه سوم، واحد جنوبی (رهاو پلیمر فروش)  
کد پستی: ۱۴۷۶۸۴۴۹۴۷  
تلفن: ۲۰ و ۴۴۸۹۸۹۱۰ • فکس: ۴۴۸۹۸۹۳۰ • همراه: ۰۹۱۲۶۹۵۴۵۹۸  
Email: tehran@reha.com





ROBAT Win

رباط وین

محصول جدید

تولید چسب سیلیکون ماستیک بابرند سیلیفیکس



- نماینده انحصاری فروش پروفیل در استان البرز و تهران
- نماینده فروش پیراق آلات FORES
- فروش انواع مقاطع گالوانیزه
- فروش ماشین آلات ساخت در و پنجره UPVC و شیشه دوجداره
- نماینده فروش چسب GMIX
- فروش انواع پیچ تابیوان
- فروش لوازم ساخت شیشه دو جداره و لاستیک های آب بندی
- فروش لوازم ساخت دکوراتیو



فروشگاه: رباط کریم، جنب خیابان چمران، پلاک ۲۱۲  
تلفن: ۸۸۶۲۸۷۲۸ | ۵۶۴۱۲۵۸۵ | تلفکس: ۵۶۴۱۲۵۸۴  
انبار: رباط کریم، بلوار انقلاب، خیابان چمران، کوچه چمران دوم پلاک ۴۲



When You Pick The Best We Do The Rest

**REALwin**  
Fenster und Tür Profile

قیمت باور نکردنی، کیفیتی ماندگار

[www.realwin.ir](http://www.realwin.ir)

دفتر مرکزی: سعادت آباد، بام تهران، بلوار  
ذبیحی، برج پرواز ۱، واحد ۵۰  
تلفن: ۳ - ۱۲ ۴۶ ۱۱ ۲۲ - ۲۱  
همراه: ۰۶ ۴۱۳۰۶ ۹۱۲۰

telegram: @realwin\_official  
Instagram: @realwin\_official

- پروفیل ۴ کاناله سری ۶۰
- پروفیل ۴ کاناله سری ۷۰
- پروفیل کشویی
- گواهی از TUV atlantic فرانسه
- دارای گارانتی و بیمه دی

**DR. WING**<sup>®</sup>  
UPVC Profile

**DR. WING**<sup>®</sup>  
UPVC Profile



تولید کننده پروفیل های رنگی و لمینیت به دلخواه شما  
پذیرش نمایندگی معتبر از سراسر کشور

اولین دارنده گواهینامه فنی اتحادیه اروپا E.T.A در صنعت UPVC



[www.drwinupvc.com](http://www.drwinupvc.com)  
[info@drwinupvc.com](mailto:info@drwinupvc.com)

آدرس کارخانه: کرج ، مهرشهر ، منطقه ویژه اقتصادی فرودگاه پیام  
تلفن : ۰۲۶-۳۳۲۶۶۲۰۲-۵ : دفتر مرکزی : ۵۵-۸۸۵۰۷۴۵۱ فکس : ۸۸۵۱۶۶۰۱  
[www.drwinupvc.com](http://www.drwinupvc.com)

کیفیت را گران نخرید

تولید کننده پروفیل  
یو پی وی سی Prowin



**Prowin**  
UPVC Profile Producer

کارخانه: رباط کریم، شهرک صنعتی نصیر آباد  
خیابان سرو ۲۳، پلاک ۹۱-۹۰  
تلفن: ۵۶۳۹۰۰۱۵-۱۷  
Web: [prowinashiyaneh.ir](http://prowinashiyaneh.ir)  
Email: [ashianepaydar@gmail.com](mailto:ashianepaydar@gmail.com)



**ATA TECH**  
تولید کننده پروفیل upvc

پنج کانال سری ۶۰

عایق بیشتر در برابر گرما و سرما

عایق بیشتر در برابر صدا

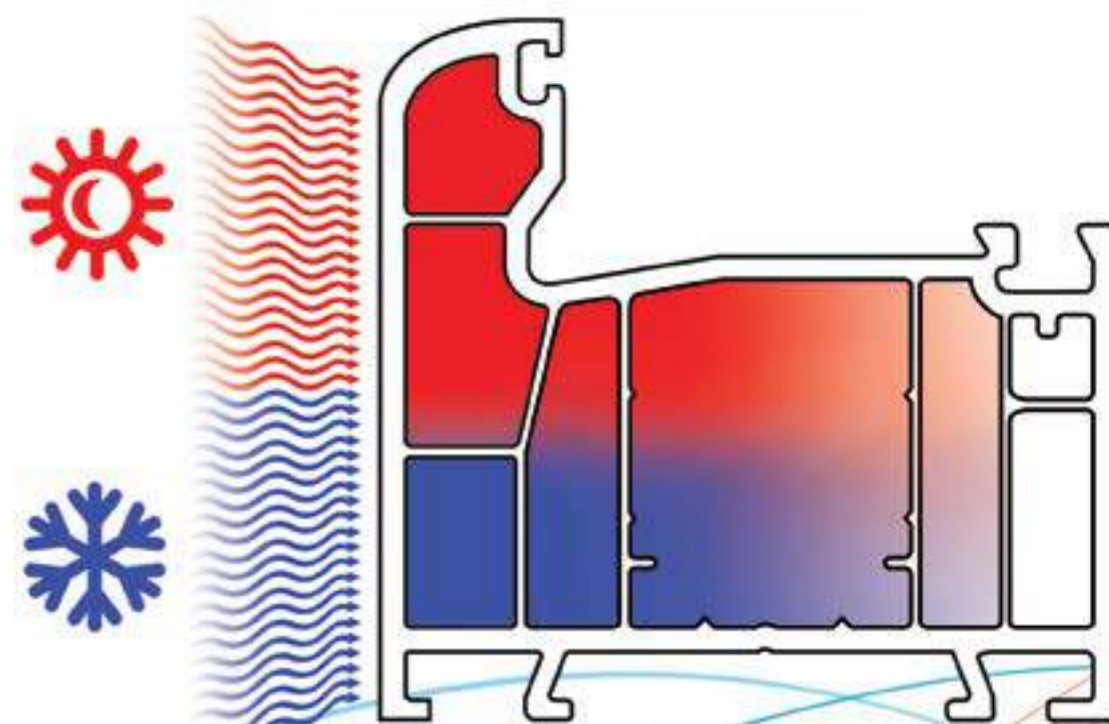

**UPVC PROFILE PRODUCER**  
[www.atatechco.com](http://www.atatechco.com)

دفتر مرکزی: تهران، بلوار اشرفی اصفهانی، بالاتر از پل همت، کوچه باغچه بونگ، پلاک ۳، واحد ۵  
نشانی کارخانه: کرج، شهرک صنعتی نظر آباد تلفن: ۴۷۵۱ (۰۲۱) مهربانی: ۰۹۱۲۹۱۷۱۲۴



پروفیل در و پنجره UPVC



**aldora**win  
*Your window to life*

**SKY**  **WIN**

u-pvc.profile & window systems



**ویندور UPVC**

تلفن: ۰۴۴-۳۲۳۸۲۶۸۷ | ۰۴۴-۳۲۳۷۹۲۴۱ | ۰۴۴-۳۲۳۸۲۶۸۸ | فکس: ۰۴۴-۳۲۳۸۲۶۸۹ | همراه: ۰۹۱۲۰۵۱۷۷۹۶

[www.windowclinic.ir](http://www.windowclinic.ir)

پروفیل در و پنجره یو پی وی سی

**وانا وین VANAWIN**  
UPVC PROFILE PRODUCER

وانا وین با شما در هر لحظه



[www.vanawin.com](http://www.vanawin.com)    [info@vanawin.com](mailto:info@vanawin.com)

دفتر تهران: خیابان ملاصدرا، بعد از بیمارستان بقیه الله، پلاک ۲۰۰، طبقه ۵

تلفن کس: ۰۲۱) ۸۸۰۶۲۶۹۸-۸۸۰۶۲۵۲۹

دفتر اصفهان: ابتدای شیخ صدوق شمالی، بن بست ندا، ساختمان سینا، طبقه ۲، واحد ۳

تلفن: ۰۳۱) ۷-۹۵۰۱۳۵۰۳ | دورنگار: ۰۳۱) ۳۶۶۲۳۶۲۶

# آسیاجام پروفیل

تولید کننده پروفیل upvc

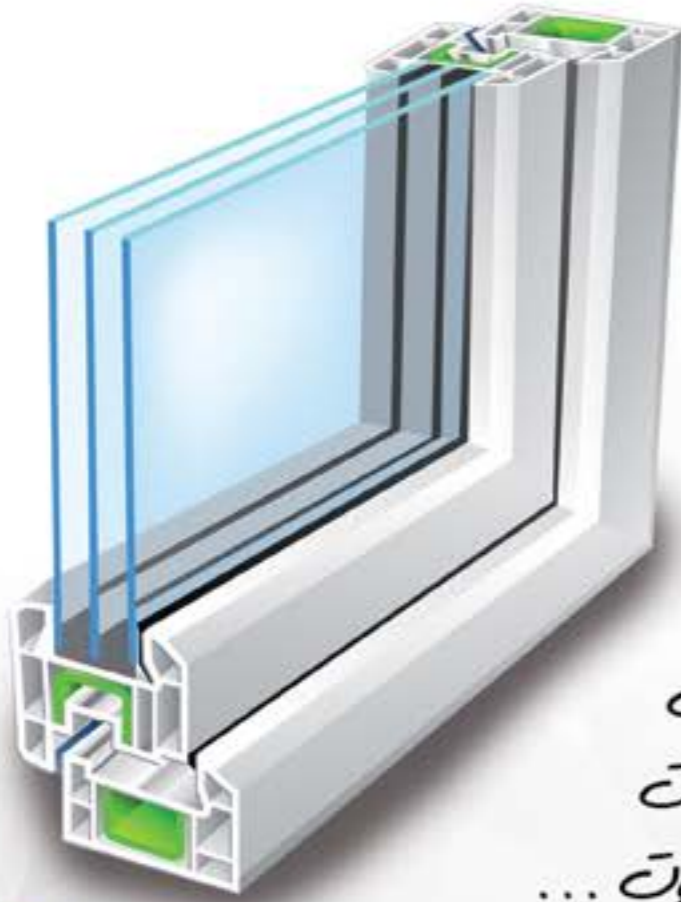

- نگاه متفاوت
- پنجره متفاوت
- کیفیت متفاوت ...



آدرس: تبریز، جاده تهران، شهرک صنعتی  
عالی نسب، خیابان صنعت، قطعه ۴۴  
تلفن: ۰۶-۰۹۳۶۵۰۹۳۶۳-۰۴۱  
فکس: ۰۴۱-۳۶۳۰۹۳۶۴  
[www.fenster-mann.com](http://www.fenster-mann.com)  
[info@fenster-mann.com](mailto:info@fenster-mann.com)



**FENSTER MANN**<sup>®</sup>  
KUNSTSTOFF FENSTER UND TÜREN SYSTEMS

بازرگانی  
سبحان

**Sobhan Trading**  
UPVC Windows . Doors



**VISTA BEST**

UPVC Window & Door Profiles

نماینده فروش پروفیل ویستا بست در استان البرز

■ [www.sobhanupvc.com](http://www.sobhanupvc.com)  
■ [bazarganisobhan@gmail.com](mailto:bazarganisobhan@gmail.com)

■ آدرس: البرز - کمالشهر - جنب تالار پاسارگاد  
■ ۰۰ ۹۵ ۷۱ ۳۴ (۰۲۶) | ۴۲ ۴۶ ۷۰ ۶۶ (۰۲۶) | ۶۶ ۷۰ ۹۰ ۶۶ (۰۲۶)

**Chemson**  
Polymer-Additive AG

**شرکت کِمسون** اتریش با دارا بودن ۶ کارخانه تولیدی در ۵ کشور مختلف جهان، یکی از پیشگامان در عرصه تولید پایدار کننده های PVC در صنعت پلاستیک جهان می باشد. پایدار کننده ها و افزودنیهای شرکت کِمسون در صنایع مختلف PVC از جمله پروفیل درب و پنجره، لوله و اتصالات، کابل، انواع دیوارپوش، کف پوش و داکت مورد استفاده قرار می گیرند.

پایدار کننده های کِمسون بر پایه سرب، کلسیم/روی و OBS (Organic Base Stabilizers) قابلیت ارائه به صورت One Pack (شامل پایدار کننده، روان کننده، پیگمنتهای رنگی و ...) را با توجه به نیازهای مصرف کنندگان دارا می باشد.

(شرکت ماهدیس تجارت آسیا با بیش از ۲۵ سال سابقه در زمینه تامین مواد اولیه شیمیایی نماینده انحصاری کِمسون اتریش در ایران می باشد.)

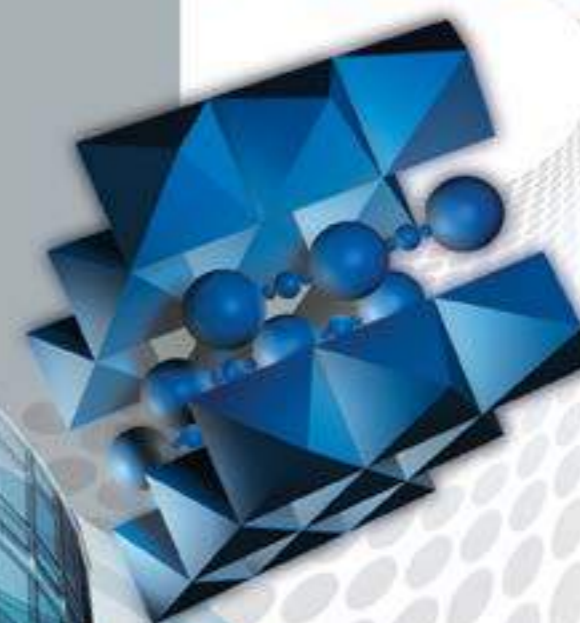

**Mahdis tejarat**

شرکت ماهدیس تجارت

تهران، خیابان نیاوران، خیابان جمشیدیه (قبلیه)  
خیابان ۳۲، پلاک ۲۴، طبقه اول  
تلفن: ۰۹۰۶۸۱۳۸۱۷ - فکس: ۰۲۶۱۲۴۸۸۷  
[www.mahdistejarat.com](http://www.mahdistejarat.com)  
[Info@mahdistejarat.com](mailto:Info@mahdistejarat.com)



پروفیل در و پنجره UPVC



**aldora**win  
*Your window to life*

**SKY**  **WIN**

u-pvc.profile & window systems



**ویندور UPVC**

تلفن: ۰۴۴-۳۲۳۸۲۶۸۷ | ۰۴۴-۳۲۳۷۹۲۴۱ | ۰۴۴-۳۲۳۸۲۶۸۸ | فکس: ۰۴۴-۳۲۳۸۲۶۸۹ | همراه: ۰۹۱۲۰۵۱۷۷۹۶

[www.windowclinic.ir](http://www.windowclinic.ir)



لیبل سیسا  
[www.seasagroup.com](http://www.seasagroup.com)

MADE IN  
TURKEY



لیبل سیسا، محافظ پروفیل شما

[www.seasagroup.com](http://www.seasagroup.com) | [info@seasagroup.com](mailto:info@seasagroup.com)

Tehran Office: +98-21-66532287 - 73 | Istanbul office: +90-212-211 62 11 | Istanbul Mobile (Viber - Telegram): +90-533-685 25 30

# ALEX

## ایران الکس آلومینیوم

### Building Aluminium Profile

تولید کننده انواع پروفیل های آلومینیومی  
درب و پنجره و نما

Production of  
Aluminium Profiles  
DOOR, WINDOW &  
FACADE

کارخانه: تهران / شهرک صنعتی شمس آباد / بلوار نگارستان / خیابان آبان / کوچه آبان یکم / پلاک ۲۶۰  
تلفن: ۰۲۱-۵۶۲۲۱۴۰۵ | فکس: ۰۲۱-۵۶۲۲۱۴۰۴ | تلفن: ۰۲۱-۸۶۰۲۳۰۱۵-۱۶



[www.iranalex.com](http://www.iranalex.com)  
[info@iranalex.com](mailto:info@iranalex.com)

Design: QP21



# hedi Pen®

ارائه کننده و فروش پروفیل یو پی وی سی با برند ایده آل



آدرس: آذربایجان غربی، بوکان، خیابان قلعه سردار، بالاتر از پاساژ جردن، ساختمان کاکه ای، طبقه دوم  
تلفن: ۰۴۴-۴۶۲۶۲۴۴۴ | فکس: ۰۴۴-۴۶۲۶۲۴۴۴ | همراه: ۰۹۱۴ ۳۸۲ ۵۵ ۱۰

Design: QP22



# مهر وین



نماینده انحصاری فروش پروفیل WINER ترکیه

نماینده انحصاری فروش پروفیل Win Class

اعطای نمایندگی در سراسر کشور  
آماده همکاری با پیمانکاران و انبوه سازان مسکن

آدرس: تبریز، جاده تهران، ۵۰۰ متر بالاتر از بستنی وحید  
تلفن: ۰۴۱-۳۶۳۷۲۸۸۳  
همراه: ۰۹۱۴۳۰۷۰۸۲۵

دفتر تهران: روبروی درب اصلی استادیوم آزادی - روبروی مجتمع عقاب پلاک ۱/۱۶۰

[www.Mehrwin.ir](http://www.Mehrwin.ir)



دارنده نشان "برند برتر" در سال ۱۳۹۲ و ۱۳۹۴

## شرکت آکپا ایران AKPA IRAN Co.



- تولیدکننده انواع پروفیل‌های اختصاصی و ترمال بریک
- رنگکاری به روش‌های:
- الکترواستاتیک (پودری)، دکورال و آنادایز
- فروش یراق‌آلات و ماشین‌آلات مونتاژ در و پنجره
- مشاوره و راه‌اندازی خط تولید در و پنجره

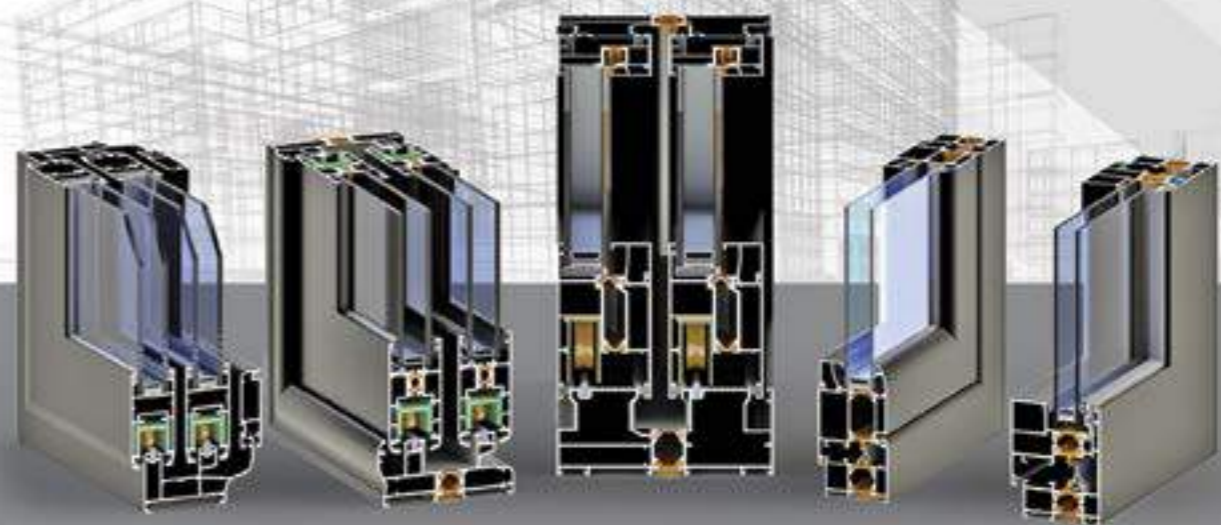

Aluminium Anodizing



Aluminium Powder Coating



Extrusion Press Machine



دارنده «گواهینامه فنی» از مرکز تحقیقات راه، مسکن و شهرسازی

کارخانه

تبریز، شهرک سرمایه‌گذاری خارجی، خیابان آسیای ۲، خیابان اروپا، میدان صنعت، پلاک ۸۶

کدپستی: ۵۱۸۹۱۵۱۴۱۸

تلفن: ۳۲۴ ۶۶۴ ۷۳-۷۷ و ۳۲۴ ۶۶۰ ۹۵-۹۸ و ۳۲۴ ۶۶۰ ۶۶-۶۷-۶۹ و ۳۲۴ ۶۶۰ (۰۴۱)

فکس: ۳۲۴ ۶۶۴ ۷۶ و ۳۲۴ ۶۶۰ ۹۹ (۰۴۱)

دفتر مرکزی

تهران، خیابان ولیعصر، برج سرو ساعی، طبقه ۱۱، واحد ۱۱۰۱ و ۱۱۰۲

تلفن: ۰۲۱-۸۸۱۰۷۱۵۲-۴

تلفکس: ۰۳-۸۸۷ ۱۴۵ و ۸۸۷ ۱۳۶ ۱۳ و ۸۸۷ ۱۳۳ ۳۱ (۰۲۱)

[www.akpairan.com](http://www.akpairan.com) e-mail: [info@akpairan.com](mailto:info@akpairan.com)

تلفن (۳۰ خط): ۰۴۱ ۳۱۰۳



مدیر عامل مهندس میراب

شرکت طلا پروفیل ارس در سال ۱۳۹۳ با هدف تولید و ارائه پروفیل ایرانی با بهره گیری از طراحی کشور ایتالیا و به کار گیری تکنولوژی کشورهای آلمان و اتریش توانست محصولی جهانی به بازار ارائه دهد. تجربه ۳۳ ساله مهندس میراب یکی از بنیانگذاران صنعت یو پی وی سی در ایران و بنیان گذار شرکت طلا پروفیل ارس در کشور آلمان در زمینه تولید انواع پروفیل در و پنجره یو پی وی سی و استفاده از شش خط بروز cincinati و وجود قالب های تکنوپلاست، باعث شد بتوانیم پروفیل نوویتا را در سبد کالایی متفاوت و کامل، با بهترین گسکت وارداتی از کشور ترکیه با ظرفیت سالانه ۷۵۰۰ تن، روانه بازار هدف نماییم.

2017

SUPER PROFILES

کارخانه: منطقه آزاد ارس جلفا سایت ۴۰ هکتاری

فکس: ۰۴۱۴۲۰۳۰۶۲۴

تلفن: ۰۴۱۴۲۰۳۰۶۲۰-۳

دفتر مرکزی: تبریز چهارراه منصور مجتمع اطلس طبقه ۲ واحد ۱۰

فکس: ۰۴۱۳۳۳۶۳۲۵۳

تلفن: ۰۴۱۳۳۳۶۳۲۵۲

# SUN WIN

پروفیل در و پنجره یو.پی.وی.سی



به درخشندگی آفتاب



پذیرش نمایندگی معتبر فروش از سراسر ایران

تلفن: ۰۲۱ ۴۴ ۳۸ ۲۷ ۸۸ | همراه: ۰۹۱۲۱۰۵۳۵۱۵ | [www.sunwinpvc.com](http://www.sunwinpvc.com)



دیدگاه نوین



پروفیل در و پنجره UPVC



**aldora**win  
*Your window to life*

**SKY**  **WIN**

u-pvc.profile & window systems



**ویندور UPVC**

تلفن: ۰۴۴-۳۲۳۸۲۶۸۷ | ۰۴۴-۳۲۳۷۹۲۴۱ | ۰۴۴-۳۲۳۸۲۶۸۸ | فکس: ۰۴۴-۳۲۳۸۲۶۸۹ | همراه: ۰۹۱۲۰۵۱۷۷۹۶

[www.windowclinic.ir](http://www.windowclinic.ir)

# ماشین سازی و فمکاری ذوالقدر



مجهزترین کارگاه خم و مونتاژ U.P.V.C

سازنده دستگاه و قالبهای خم U.P.V.C

ارائه دهنده خدمات خم UPVC در کارگاه مجزا و مجهز به دستگاه های متعدد از جمله دستگاه جدید ۶ متری (کوره میز و قالب) برای خم های بزرگ و یک تکه بدون جوشکاری و ابزار جدید برای اجرای اشکال متنوع و بی نقص و دارا بودن قالب های همه پروفیل ها

سازنده در و پنجره UPVC با پروفیل های درجه یک با کیفیت عالی

سازنده دستگاه خم با کوره ۴ متری و میز مترا در در اندازه سفارشی با دستور العمل آسان و گارانتی

تنها سازنده قالب های خم انواع پروفیل با کیفیت عالی ساخت دستگاه خم UPVC با قابلیت های بالا جهت انواع اشکال (دایره، بیضی، مسجدي و ...) با دستور العمل

آسان و برای اولین بار در اندازه به سفارش مشتری به همراه ضمانت و آموزش و لوازم تکمیلی

تخصص ما خم UPVC است



info@aksubicak.com.tr  
www.aksubicak.com.tr



برای تهیه تیغه، قالب جوش و زهوار با دفتر مستقیم اکسو در تهران و استانبول تماس حاصل نمایید.

**Istanbul Office:**

İkitelli Organize Sanayii Bölgesi Demirciler Sanayii Sitesi G-1 Blok No: 471-472 İkitelli / İstanbul  
Tell(Viber and Telegram): +90 (533) 685 25 30 | +90 (216) 324 24 25

**Tehran Office:**

No.7 Takestan St. Sattarkhan Blv. Tehran, Iran.  
Tell(Viber and Telegram): +98 (912) 013 76 30 | +98 (21) 66 53 22 73

آدرس: شهر قدس، خیابان چمن، جنب شرکت راسپینا، کوچه سپهر، پلاک ۱۵  
فکس: ۰۲۱-۴۲۶۹۵۴۶۹ | همراه: ۰۹۱۲۸۳۶۴۷۱۳ | ۰۹۱۲۱۰۱۳۶۰۸ | کامران ذوالقدر



فروش انواع پروفیل UPVC و یراق آلات مربوطه



تبریز، جاده تهران، بالاتر از میدان بسیج، روبروی کارخانه آتاتا، شرکت ذروین  
 تلفن: ۰۴۱-۳۶۳۷۹۵۱۱، ۳۶۳۷۰۶۶۲-۰۴۱  
 فکس: ۰۴۱-۳۶۳۷۷۹۹۸  
 موبایل: ۰۹۱۴۳۰۲۴۸۴۶

[www.doorwin.co](http://www.doorwin.co)

Choose different, think different



**HOFMANN**

هافمن پنجره خانه من

هافمان نماینده انحصاری فروش پروفیل UPVC در مازندران

آدرس کارخانه و دفتر مرکزی:  
 ساری، کمربندی غربی روبروی پمپ بنزین  
 مقییدی، کوچه امام رضا (ع)  
 سایت دوم تولید:  
 ساری، شهرک صنعتی شماره ۱، خیابان  
 گلستان ۴ شرقی

مدیر فروش ۰۹۱۲ ۰۳۳ ۸۹۳۹  
 مدیر بازرگانی ۰۹۱۱ ۸۰۰ ۸۹۴۹  
 مدیر تولید ۰۹۱۰ ۸۸۸ ۲۵۴۰  
 تلفن ۰۱۱ - ۳۳ ۶۰ ۵۷۹۴-۶  
 فکس ۰۱۱ - ۳۳ ۶۰ ۶۵۰۹

Haman.win Hamancompany Haman.upvc@yahoo.com

# بخش در و پنجره

## ایرانیان رزومه

### نشریه پنجره ایرانیان

نخستین ماهنامه تخصصی صنعت در و پنجره و بهینه‌سازی انرژی ایران

بالندگی صنعت شیشه ایران با ونوس  
شیشه ۱۵۲

زیبایی و کارایی بازبیا پنجره گلستان .. ۱۶۰



### آرامش حاصل انتخاب نیکوست

آدرس: تهران بزرگراه ستاری نرسیده به مرکز خرید  
کوروش خیابان پیامبر مرکزی خیابان مظهری انتهای کوچه  
جواهریان پلاک ۴۸ طبقه ۵ واحد ۱۵

تلفن: ۴۴۰۱۱۳۳۷ و ۴۴۰۱۳۱۵۲-۰۲۱

فکس: ۴۴۹۶۵۶۱۳-۰۲۱



تولید کننده پروفیل یو پی وی سی

### آرامش حاصل انتخاب نیکوست

NIKOWIN از سراسر کشور نماینده فعال میپذیرد

تلفن: ۴۴۰۱۱۳۳۷ و ۴۴۰۱۳۱۵۲-۰۲۱

فکس: ۴۴۹۶۵۶۱۳-۰۲۱

NIKOWIN

NIKOWIN\_UPVC

آدرس: تهران بزرگراه ستاری نرسیده به مرکز خرید

کوروش خیابان پیامبر مرکزی خیابان مظهری انتهای کوچه

جواهریان پلاک ۴۸ طبقه ۵ واحد ۱۵

## بازدید اختصاصی پنجره ایرانیان از مجموعه بزرگ ونوس شیشه؛ بالندگی صنعت شیشه ایران با ونوس شیشه

### اشاره

گروه خبری پنجره ایرانیان در تاریخ ۱۰ خرداد ۱۳۹۶ از مجموعه بزرگ ونوس شیشه واقع در شهرک صنعتی شمس‌آباد بازدید به عمل آورد؛ و در حاشیه این بازدید با آقای حسن نوروزی، مدیرعامل این شرکت و گیتی نوروزی، کارشناس ارشد توسعه محصول به گفتگو نشست. در ادامه ماحصل این گفتگوها و گزارش تصویری از کارخانه ونوس شیشه از نظر شما می‌گذرد:

«عملیات سوراخ‌کاری بدنه برج میلاد برای نصب نمای شیشه‌ای این برج از دوم مهرماه آغاز شده و پس از ایجاد ۶۸۰ سوراخ در بدنه بتنی برج میلاد از امروز عملیات نصب سازه نگهدارنده نمای شیشه‌ای آغاز می‌شود و از ابتدای هفته آتی شاهد شیشه‌های نصب شده در بدنه برج خواهیم بود. ابعاد هر جام از شیشه‌های بدنه میلاد ۴۲۰ در ۲۴۰ سانتی‌متر، وزن آن معادل ۹۸۰ کیلوگرم و مطابق با برترین استانداردهای روز دنیا، و ضخامت هر کدام از این شیشه‌ها ۳۰ میلی‌متر است. تکنولوژی ساخت این شیشه‌ها در دنیا بی‌نظیر است. شیشه‌های مورد استفاده در نمای برج دارای رنگ منحصربه‌فردی است که متناسب با تابش نور تغییر رنگ می‌دهد و با بالاترین تکنولوژی‌های روز دنیا و تحت لیسانس یک شرکت معتبر آلمانی در داخل تولید شده است. دانش ساخت این شیشه‌ها از یک شرکت معتبر آلمانی به داخل کشور وارد و یک شرکت تولید شیشه داخل کشور هم به منظور ساخت این شیشه‌ها به دستگاه‌های روز دنیا مجهز شده است. در ساخت این نوع شیشه‌ها از بالاترین تکنولوژی‌های روز دنیا استفاده شده و دارای مقاومتی بالا و بی‌نظیر در مقابل زلزله است.» (خبرگزاری مهر، ۱۹ آبان ۱۳۸۶)

عقیده بودند که هیچ شرکت ایرانی توان تامین شیشه‌های بزرگترین پروژه شهری کشورمان را ندارد. شاید به همین دلیل بود که در ابتدای امر نیز ساخت این شیشه‌ها بر عهده شرکتی خارجی گذاشته شد. اما کیفیت شیشه‌های تولیدی این شرکت اماراتی مورد تایید قرار نگرفت و همه نگاه‌ها به یک شرکت داخلی معطوف شد. شرکتی که در همان

خبر فوق ده سال پیش به نقل از مدیرعامل شرکت یادمان سازه، مجری پروژه برج میلاد روی خروجی خبرگزاری‌های کشورمان قرار گرفت. در این زمان چهارمین برج بلند جهان پس از ده سال که از شروع به ساخت آن می‌گذشت به یکی از مراحل حساس خود یعنی مرحله نصب شیشه رسیده بود. در آن روزگار بسیاری بر این



سال‌ها نصب شیشه‌های یکی از بلندترین برج‌های کشور، برج بین‌المللی تهران را به پایان رسانده بود. اما قرار گرفتن در نقطه اوج صنعت شیشه کشورمان به این سادگی‌ها میسر نشده بود و سختکوشی بسیاری باید به خرج داده و فراز و فرودهای فراوانی باید برای رسیدن به این نقطه طی می‌شد.

آقای حسن نوروزی، با نکته‌سنجی خاص خود، نخستین فراز و نشیب پیش روی ونوس شیشه را همان تیم‌های ماهر می‌داند که به‌عنوان زمین برای ساخت کارخانه در اختیارش گذاشتند. زمینی به وسعت ۷ هکتار در شهرک صنعتی شمس‌آباد در سال ۱۳۸۱ خریداری گردید. زمینی که همچون راه دشوار پیش رو به هیچ وجه هموار نبود. با این حال، وی پستی بلندی‌های این زمین را آسان‌ترین فراز و نشیب عمر ونوس شیشه تاکنون می‌داند.

این تپه ماهر در کمتر از ۱۶ ماه تسطیح و ۱۸ هزار متر سوله در آن ساخته شد و در نخستین روزهای سال ۱۳۸۴ این کارخانه در دو بخش محصولات خودروبی و ساختمانی به بهره‌برداری رسید. این واحد تولیدی از همان ابتدا با پیشرفته‌ترین ماشین‌آلات کار خود را آغاز کرد و با تجهیز مستمر خود، در تمام این سال‌ها تمامی توان خود را به کار برد تا کشورمان از فناوری‌های روز دنیا عقب نماند؛ تا به امروز که بنا به اظهار آقای نوروزی، پس از معرفی فناوری‌های جدید جهان، در کمترین زمان ممکن این فناوری‌ها در خدمت ونوس شیشه قرار می‌گیرند، که از آن جمله می‌توان به شیشه‌های های‌پرفورمانس اشاره کرد که همگام با پیشرفته‌ترین کارخانه‌های دنیا در ونوس شیشه تولید و در پروژه‌های بزرگ داخلی نصب می‌شوند. برخی از محصولات ساختمانی ونوس شیشه را می‌توان بدین شرح برشمرد: شیشه‌های دوجداره، شیشه‌های اسمارت یا مات شونده، شیشه‌های مقاوم در مقابل سرقت، شیشه‌های مقاوم در مقابل انفجار، شیشه‌های مقاوم در مقابل گلوله و شیشه‌های دکوراسیون داخلی.

بدون تردید موفقیت‌های بزرگ ریشه در اهداف بزرگ دارند و ونوس شیشه نیز از ابتدا با شعار «نگاه نو، بنای نو» تلاش داشته تا با ایجاد تغییر بنیادین در نگاه معماران، بناهای نوینی را برای صنعت ساخت و ساز کشورمان به

## رشد روزافزون شیشه در معماری مدرن

آقای نوروزی دورنمای استفاده از شیشه در معماری را بسیار روشن می‌بیند. از نقطه‌نظر وی تغییر سبک زندگی مردم و گسترش شهرنشینی و در نتیجه رشد اجباری شهرها، باعث تغییراتی بنیادین در شیوه ساخت و ساز شده است. امروزه بلندمرتبه‌سازی بیش از گذشته مورد توجه قرار گرفته و رشدی روزافزون دارد؛ و در ساختمان‌های بلند، مصالح نوین به‌ویژه شیشه به‌واسطه مزایای فراوانی که دارد نقش بسیار مهمی را ایفا می‌کنند. سبکی، سهولت کار، ایمنی، سرعت کار، و زیبایی از جمله امتیازات شیشه است که سبب اقبال فزاینده معماران به این محصول شده است. ضمن اینکه با توجه به انواع بسیار مختلف این محصول، کاربری‌های متفاوتی را می‌توان برای آن تعریف کرد.

برای مثال با توجه به ساخت شیشه‌های ضدگلوله یا ضد انفجار، بانک‌ها یا ساختمان‌هایی که نیاز به امنیت بیشتری دارند، از این محصول استقبال بالایی نشان می‌دهند.

یکی از مهمترین مزایای این محصول و به‌طور خاص شیشه‌های دوجداره، صرفه جویی در مصرف انرژی است. روشن است که امروزه کاهش استفاده از انرژی یکی از ضرورت‌های کشورمان است و جلوگیری از اتلاف انرژی در ساختمان‌ها یکی از راهکارهای موثر در این زمینه به شمار می‌رود. در عین حال، این مزیت باعث شده که شیشه به یکی از ارزان‌ترین مصالح نوین در ساختمان سازی تبدیل شود؛ زیرا با توجه به جلوگیری از اتلاف انرژی و صرفه‌جویی در هزینه‌های مرتبط با آن، استفاده از شیشه برای مصرف‌کنندگان بسیار مقرون به صرفه است.

ضمن اینکه قابلیت وجود دارد که می‌توان برای اقلیم‌های متفاوت از شیشه‌های مختلفی استفاده

کرد تا از هدررفت انرژی با توجه به اقلیم مربوطه جلوگیری کرد. همچنین با استفاده از شیشه‌های مقاوم در برابر زلزله می‌توان خانه‌های امن‌تری را برای شهروندان به ارمغان آورد.

آقای نوروزی علاوه بر این مزایا به مورد مهم دیگری نیز اشاره دارد. شیشه باعث آسایش بیشتر شهروندان در خانه‌هایی شده است که سبک ساخت آنها با گذشته تفاوت بسیاری کرده است. امروزه اکثر جمعیت شهرنشین در آپارتمان‌هایی زندگی می‌کنند که وسعت چندانی ندارند؛ استفاده از شیشه‌های بزرگ در چنین بناهایی ارتباط داخل خانه را با پیرامون تا حد بسیاری گسترش می‌دهد و آسایش خانه‌های کوچک را برای ساکنان آن بیشتر می‌کند.



ارمغان آورد. از این منظر، آقای نوروزی هدف اصلی خود را از بنیانگذاری ونوس شیشه به‌طور کلی بهره‌مند ساختن کشورمان از آخرین فناوری‌های روز دنیا، و در بخش ساختمانی صرفه‌جویی در مصرف انرژی برمی‌شمارد. اهدافی که تا حد بسیاری محقق شده‌اند.

امروزه به لطف به‌روز بودن مدیران این شرکت، صنعت شیشه کشورمان از مدرن‌ترین تکنولوژی‌های جهان برخوردار است و پایه‌های بزرگترین تولیدکنندگان دنیا، ونوس شیشه نیز محصولات مدرن و پیشرفته‌ای را ارائه داده و می‌دهد؛ همچنین استفاده از شیشه‌های دوجداره در ساختمان‌های کشورمان رشد روزافزونی از آن سال‌ها داشته و بدین ترتیب از اتلاف انرژی تا حد بسیاری جلوگیری شده است.

ونوس شیشه در هر دو بخش تولیدی خود به موفقیت‌های چشمگیری نائل آمده است. در بخش خودرو، ونوس شیشه امروز یکی از بزرگترین تامین‌کنندگان شیشه‌های ایران خودرو بوده و صددرصد قطعات لازم خودروی پژو ۲۰۶ را تامین می‌کند. ضمن اینکه این شرکت برای نخستین بار صاحب تکنولوژی تولید شیشه‌های پیچیده این خودرو در ایران شده است.

در بخش ساختمانی نیز، کارنامه ونوس شیشه درخشش فوق‌العاده‌ای داشته است. با مرور نام برخی پروژه‌هایی که از محصولات این شرکت بهره‌برداران این ادعا به‌خوبی اثبات می‌شود: برج مهستان، ساختمان مرکزی بانک گردشگری، پردیس سینما گالری ملت، بیمارستان مغز و اعصاب پروفیسر سمیعی، مجتمع نمایشگاهی شهر آفتاب، ساختمان VIP و CIP فرودگاه امام خمینی، هتل ایبیس و نووتل، باغ موزه دفاع مقدس، باغ موزه بانک مرکزی، باغ کتاب تهران، فرودگاه شیراز، ترمینال حجاج فرودگاه مهرآباد، ترمینال سلام فرودگاه امام، ساختمان بورس و اوراق بهادار، ارگ تجریش، برج جام ملت، مجتمع تجاری فرهنگی چارسو، مجتمع تجاری اداری سام سنتر، چشم پزشکی نور و دهها پروژه بزرگ دیگر که همه نشان از برتری ونوس شیشه در این عرصه دارد.

در این میان اما تهیه شیشه‌های مدرن و پیچیده برج میلاد ماجرای دیگر دارد. شیشه‌های ارائه شده به برج میلاد از خانواده شیشه‌های V-COOL شرکت ونوس شیشه هستند که به روش‌های سکوریت و لمینیت تقویت شده‌اند. در شیشه‌های سقف برج میلاد نیز از شیشه‌های چایی تولیدی شرکت ونوس شیشه استفاده شده است.

مسلماً ساخت برج میلاد در تهران بزرگترین و پیشرفته‌ترین پروژه ساختمانی کشور به شمار می‌رود که ساخت بسیاری از بخش‌های آن به شرکت‌های خارجی واگذار شد.

با این وجود، یکی از حساس‌ترین مراحل ساخت این پروژه به ونوس شیشه سپرده شد و این شرکت با تجهیز و ارتقای خود در سال ۱۳۸۵ توانست از پس این مهم برآید و با موفقیت کامل شیشه‌های برج میلاد را تولید و آنها را با تضمین ده ساله به شرکت مجری این پروژه تحویل دهد و مایه سربلندی میهنمان در این عرصه شود.



### شیشه یکی از ایمن ترین مصالح ساختمانی

در سال‌های گذشته پاره‌ای محدودیت‌ها از جانب برخی نهادها برای استفاده از شیشه اعمال شد. توجیه اصلی اتخاذ چنین سیاست‌هایی ایمنی پایین این محصول عنوان می‌شده است. اما با نگاهی به کشورهای زلزله‌خیز مانند ژاپن مشاهده می‌شود که در برخی از این کشورها استفاده از شیشه در ساختمان‌های بزرگ حتی الزامی است. این پرسش را با آقای نوروزی در میان می‌گذاریم که واقعا دلیل این دوگانگی چیست؟

وی این مسئله را ناشی از وجود یک مشکل بزرگ در مسیر استفاده از شیشه برمی‌شمرد: یعنی فقدان قوانین مشخص یا عدم اجرای صحیح این قوانین. بنا به نظر مدیرعامل ونوس شیشه، اگر برای شرایط مختلف و خصوصیات پروژه‌ها قوانین مشخصی وضع شود که بر اساس آن، خصوصیات شیشه مورد استفاده در شرایط مختلف تعیین شود، و بر اجرای این قوانین نظارت کامل صورت گیرد، نه تنها شیشه در ساختمان هیچ خطری ندارد بلکه یکی از ایمن ترین مصالح خواهد بود. گواه این مدعا نیز آن است که در هیچ کدام از کشورهای زلزله‌خیز نه تنها استفاده از شیشه ممنوعیت ندارد بلکه در برخی از آنها استفاده از آن الزامی شده است.



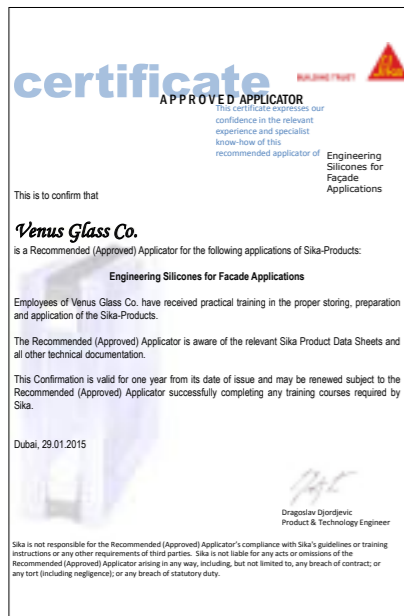

### گواهینامه‌های تضمین کیفیت و استاندارد ونوس شیشه

در زمینه تضمین کیفیت شرکت ونوس شیشه موفق به کسب استاندارد ISO-9001-2008 و نیز ISO-TS-16949-2009 شده است. در زمینه کیفیت، ونوس شیشه دارای گواهینامه استاندارد ملی ایران جهت تولید شیشه‌های ساختمانی و خودرویی می‌باشد. ونوس شیشه تنها تولیدکننده شیشه ساختمانی در ایران است که موفق به دریافت گواهینامه کیفی برای تولیدات سکوریت، لمینیت و انواع شیشه‌های دوجداره خود از شرکت AGC بلژیک شده است. همچنین ونوس شیشه تنها شرکت ایرانی مورد تایید شرکت Guardian آمریکا جهت استفاده از انواع شیشه‌های High Performance خانواده SunGuard می‌باشد. شیشه‌های ضدسرقت و ضدگلوله ونوس شیشه توسط موسسه Beschussamt Ulm آلمان ارزیابی و مورد تایید قرار گرفته‌اند. محصولات خودرویی مرتبط با خودروهای پژو شرکت ونوس شیشه از لحاظ کیفی به تایید رسمی کیفیت از پژو فرانسه رسیده‌اند. ونوس شیشه جهت دستیابی به برترین کیفیت به طور داوطلبانه از استانداردهای ASTM پیروی کرده و تمامی محصولات ساختمانی خود را به مدت ۵ سال گارانتی می‌کند.



### اشاره

زیبا پنجره گلستان از جمله مجموعه‌های موفق در زمینه تولید در و پنجره دوجداره در کشور است که در استان گلستان فعالیت می‌کند. این مجموعه که فعالیت خود را از سال ۱۳۹۰ با تولید و فروش در و پنجره یو.پی.وی.سی آغاز کرد، هم‌اینک با گسترش فعالیت‌های خود توانسته است بخشی از بازار در و پنجره را در استان گلستان به خود اختصاص دهد. این مجموعه در حال حاضر تولید پنجره‌های دوجداره آلومینیومی ترمال بریک را نیز به فعالیت‌های خود افزوده است و از سال ۱۳۹۵ اقدام به تولید در و پنجره‌های آلومینیوم با استفاده از پروفیل آپسکون کرده است. شرکت زیبا پنجره در ادامه برنامه گسترش فعالیت‌های خود موفق شده است نمایندگی توزیع و فروش پروفیل نووآویتا در استان گلستان را نیز به دست آورد. استفاده از پروفیل، براق‌آلات و ملزومات باکیفیت و به‌کارگیری دستگاه‌های مونتاژ مدرن و پیشرفته در کنار به‌کارگیری آخرین دستاوردهای دانش و فناوری صنعت در و پنجره باعث شده تا مجموعه زیبا پنجره یکی از موفق‌ترین مجموعه‌های فعال این صنعت در شمال کشور باشد. نشریه پنجره‌ایرانیان نیز در راستای معرفی مجموعه‌های موفق صنعت در و پنجره به سراغ این مجموعه رفته و با حامد زبیری مدیرعامل جوان و پرتلاش شرکت زیبا پنجره گلستان گفتگویی انجام داده است که در ادامه توجه شما را به این گپ و گفت جلب می‌کنیم.

### گفتگوی اختصاصی پنجره ایرانیان با مدیرعامل زیبا پنجره گلستان؛

## زیبایی و کارایی با زیبا پنجره گلستان

**ز** شرکت شما از چه تاریخی فعالیت خود را آغاز کرده و تاکنون چه فراز و نشیب‌هایی را در طی کردن مسیر پیشرفت پشت سر گذاشته است؟  
فعالیت ما در صنعت در و پنجره از سال ۱۳۹۰ با تولید و فروش در و پنجره یو.پی.وی.سی آغاز شد و از سال ۱۳۹۵ تولید پنجره‌های آلومینیوم ترمال بریک را به فعالیت‌های مجموعه اضافه کردیم.

**ز** در حال حاضر چه محصولات و خدماتی توسط شرکت شما عرضه می‌شود؟ درباره انواع محصولات و خدمات خود توضیح دهید.

فعالیت عمده ما در زمینه تولید در و پنجره دوجداره یو.پی.وی.سی است. به‌تازگی تلاش کردیم تا با گسترش فعالیت‌های مجموعه، تولید پنجره‌های آلومینیوم ترمال بریک را نیز به فعالیت‌هایمان اضافه کنیم. مجموعه ما همچنین در زمینه فروش پروفیل‌های یو.پی.

وی.سی نیز فعال است و نمایندگی پروفیل نووآویتا در استان گلستان را در اختیار دارد.  
**ز** از چه پروفیلی برای ساخت محصولات خود استفاده می‌کنید و آیا این شرکت پروفیل‌ساز نظارت و حمایت‌های لازم را از شما به عمل می‌آورد؟  
در چند سال اول فعالیتمان بیشتر از محصولات ترکیه‌ای استفاده می‌کردیم ولی در ادامه به سمت استفاده از پروفیل‌های ایرانی روی آوردیم؛ به این دلیل که هم کیفیت خوبی دارند و هم خواستیم به سهم خود به تولید ملی کمک کرده باشیم. به‌تازگی نیز با شرکت نووآویتا که دارای کارخانه‌ای با دستگاه‌های مدرن است و پروفیلی بسیار باکیفیت و مناسب عرضه می‌کند، قراردادی در خصوص اخذ نمایندگی استان گلستان منعقد کردیم. در زمینه تولید در و پنجره آلومینیومی نیز از پروفیل شرکت آپسکون استفاده می‌کنیم که از مطرح‌ترین مجموعه‌های تولیدکننده پروفیل آلومینیوم در کشور است.



www.toorak.ir

### ز از چه نوع براق‌آلاتی در محصولات خود استفاده می‌کنید و به‌طور کلی براق‌آلات چه نقشی در کیفیت پنجره‌های تولیدشده دارد؟

براق‌آلات و ملزومات نقش بسیار حساس و پررنگی در کیفیت پنجره ایفا می‌کنند و بدون استفاده از براق‌آلات باکیفیت نمی‌توانیم پنجره باکیفیتی تولید کنیم. ما در کارهایمان عموماً از براق‌آلات کاله که از جمله معروف‌ترین و باکیفیت‌ترین برندهای ترک در زمینه براق‌آلات است و ۱۰ سال ضمانت دارد استفاده می‌کنیم. علاوه بر کاله در برخی موارد نیز از محصولات روتو استفاده می‌کنیم که این برند هم از برندهای شناخته‌شده و خوب براق در صنعت در و پنجره است.

### ز کیفیت شیشه چه نقشی در پنجره‌های تولیدی دارد و اصولاً معیار یک شیشه دوجداره باکیفیت چیست؟

شیشه مانند براق‌آلات نقش بسیار مهم و اساسی در پنجره دارد چراکه بخش زیادی از سطح یک پنجره را شیشه تشکیل می‌دهد. ما همیشه در تولید شیشه بهترین مواد اولیه را استفاده می‌کنیم و شیشه‌های مورد استفاده ما شیشه فلوت درجه یک است که با دستگاه‌های مدرن تولید شود. علاوه بر این‌ها باید در تولید شیشه از چسب خوب استفاده شود تا محصول نهایی محصول خوبی شود.

### ز نصب پنجره چه نقشی در کیفیت محصول نهایی مورداستفاده مصرف‌کنندگان خواهد داشت؟ شما برای ارتقاء این مرحله از کار خود چه تدابیری اندیشیده‌اید؟

نصب پنجره که آخرین مرحله از مراحل کار است حساسیت ویژه‌ای در دوام و کیفیت نهایی محصول دارد. پنجره‌های تولیدی ما قبل از نصب در قسمت کنترل کیفی، تست و کنترل می‌شوند و پس از تاییدیه از کارخانه خارج می‌شوند. ما در نصب پنجره‌ها از چسب‌های AKFIX استفاده می‌کنیم و تمام استانداردهای نصب را نیز رعایت می‌کنیم. اگر یک پنجره بسیار باکیفیت تولید شود ولی در مرحله نصب اصول حرفه‌ای و استاندارد رعایت نشود آن پنجره نمی‌تواند دوام و کارایی لازم را داشته باشد و پس

از مدتی دچار نقص عملکرد می‌شود. نصب غیراستاندارد به سایر قسمت‌های پنجره نیز آسیب وارد می‌کند و باعث استهلاک زودتر از موعد آن می‌شود.

### ز تا کنون برای بهره‌گیری از دانش و فناوری روز چه اقداماتی انجام داده‌اید؟

استفاده از علم و فناوری روز یکی از مهم‌ترین عوامل در پیشرفت یک کار است. بر همین اساس ما نیز در زمینه به‌کارگیری دانش و فناوری همیشه سعی کردیم که با حضور در کلاس‌های مختلف داخلی و خارجی و همچنین شرکت در نمایشگاه‌های مختلف سطح، آگاهی و اطلاعاتمان را در زمینه تولید و فروش صنعت یو.پی.وی.سی بالا ببریم. علاوه بر این تلاش کردیم تا با استفاده از دستگاه‌های مونتاژ پیشرفته، سطح کیفی محصولاتمان را هم‌راستا با دانش و فناوری روز صنعت یو.پی.وی.سی افزایش دهیم.

### ز در حال حاضر، چه عاملی در بازار بیش از همه برای فعالیت‌های شما مشکل‌ساز است؟

مشکل عمده فعالیت ما در حال حاضر رکودی است که بر بازار مسکن حاکم است و چند سال است این رکود ادامه دارد. امیدواریم با تغییراتی که در شرایط اقتصادی کشور رخ داده است هرچه زودتر بازار مسکن از این رکود خارج شده و تولید ما هم به نسبت افزایش پیدا کند.

### ز برای جلوگیری از ورود پنجره‌های نامرغوب به بازار چه راهکارهایی وجود دارد؟

بالا رفتن سطح آگاهی جامعه نسبت به خصوصیات پنجره باکیفیت اصلی‌ترین عامل است، چراکه اگر مردم از خصوصیات پنجره باکیفیت اطلاع داشته باشند دیگر تولیدکنندگان نمی‌توانند محصولات بی‌کیفیت خود را به آنها بفروشند. علاوه بر این، تولیدکنندگان نیز باید در تولید خود، آن چند نکته مهم را رعایت کنند تا محصول باکیفیتی به بازار عرضه کنند. استفاده از پروفیل باکیفیت و حتماً ایرانی، استفاده از شیشه درجه یک و به‌کارگیری گالوانیزه یا ضخامت بالا از جمله این موارد است که آگاهی جامعه نسبت به این موارد و رعایت آنها از سوی تولیدکنندگان به بهبود کیفیت پنجره‌های موجود در بازار منجر می‌شود و از ورود محصولات بی‌کیفیت نیز جلوگیری می‌کند.

### ز به نظر شما، برای تولید یک پنجره استاندارد، چه عوامل و فاکتورهایی باید مورد توجه قرار بگیرند؟

عامل نخست، استفاده از پروفیل باکیفیت است. برای این منظور باید با نظارت بر کارخانه‌های تولیدکننده پروفیل یو.پی.وی.سی کاری کنیم که این کارخانه‌ها از مواد اولیه درجه یک استفاده کنند و صرفاً به خاطر پایین آمدن قیمت تمام‌شده از مواد اولیه نامرغوب استفاده نکنند. مطمئناً با این کار دیگر هیچ مونتاژکاری از پروفیل نامرغوب استفاده نخواهد کرد.

### ز شرایط فعلی و آینده بازار در و پنجره‌های دوجداره را چگونه ارزیابی می‌کنید؟

بازار در و پنجره یعنی بازار مسکن؛ به امید روزهای خوب در مسکن هستیم.



زیبا پنجره گلستان

تولید در و پنجره  
استان گلستان گنبد، بلوار امام زاده، جنب کوچه چهارم  
تلفن: ۰۱۷ - ۲۲۲۲۲۸۲۵  
موبایل: ۰۹۱۲۶۶۶۹۷۹



تولید در و پنجره

استان گلستان گنبد، بلوار امام زاده، جنب کوچه چهارم  
تلفن: ۰۱۷ - ۲۲۲۲۲۸۲۵  
موبایل: ۰۹۱۲۶۶۶۹۷۹

زیبا پنجره گلستان



# صنایع شیشه و پنجره جام ایران

- صنایع شیشه و پنجره جام ایران
- تولید کننده شیشه های دو جداره و سه و چند جداره خم و صاف
- تولید کننده شیشه های خم و لمینت ساختمانی
- تولید کننده شیشه های ضد گلوله
- مشاوره و مجری نماهای کامپوزیت
- مشاوره و مجری نماهای فریم لس، کرتین وال، اسپایدر
- تهیه و نصب شیشه های سکوریت، دربهای شیشه ای و اتوماتیک
- تهیه و نصب درب و پنجره upvc

شیشه خم



تلفن: ۰۲۱-۶۶۶۸۲۹۵۱-۶۶۶۸۲۹۴۳-۰۲۱ همراه: ۰۹۱۲۱۹۱۵۱۳۳-۰۹۱۲۶۲۱۱۳۴۱  
www.jamiran92.com jamiran92@yahoo.com

# UPVC Window & Door Producer

شما لایق بهترین ها هستید



گروه صنعتی کلاسیک



تولید کننده درب و پنجره عایق یو پی وی سی CLASSIC INDUSTRIAL GROUP

- ✓ تولید کننده درب و پنجره های یو پی وی سی
- ✓ تولید کننده شیشه های دو و سه جداره
- ✓ تولید کننده سازه های فلزی، فریم، چهارچوب و فروزه
- ✓ تولید کننده توری های رولینگ و پلیسه

مشاوره، طراحی و اندازه گیری، رایگان



نماینده رسمی کد ۰۱۳۹  
ویستا بست



نشانی: تهران، شهرک صنعتی چهاردانگه، خیابان ۱۶ (هشتم آهنکاران)، پلاک ۴۳ مدیریت آقای محمدی - همراه: ۰۲۱-۱۱۷۲۶۰۴۸ (۰۹۱۲)  
تلفن: ۰۲۱-۵۵۲۵۶۲۹۲ فکس: ۰۲۱-۵۵۲۷۶۵۰۵  
www.classic-upvc.com info@classic-upvc.com



تهران - پروژه تجاری فرمانیه



تهران - رویال سنتر



تهران - برج الف

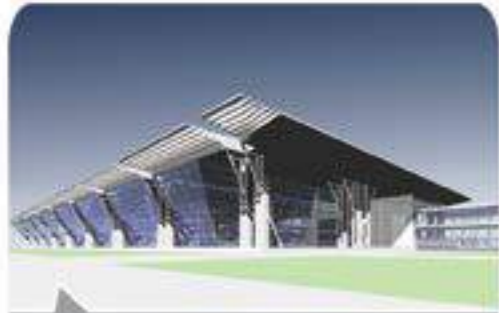

کیش - ترمینال جدید فرودگاه بین المللی



تهران - مجتمع نور



تهران - سام پاساژان



مشهد - پاس تجاری



مشهد - پروژه اطلس



مشهد - پدیده شاندریز



Safety Glass  
**SHARGH**  
شیشه ایمنه شرق

**افتخارات:**

- ✓ واحد نمونه صنعت و معدن و تجارت در سه سال متوالی ۹۲، ۹۳ و ۹۴
- ✓ واحد برتر استاندارد استان خراسان در سال ۱۳۸۵
- ✓ اولین دارنده استاندارد ملی شیشه سکوریت ۱۰ میلیمتر ساختمانی در ایران
- ✓ اولین دارنده پروانه کاربرد علامت استاندارد جهت تولید شیشه وسایل گرمایی در استان خراسان
- ✓ اولین تولید کننده شیشه دوجداره ، ضد گلوله و ضد سرقت در شرق کشور
- ✓ بیش از ۲۵ سال سابقه درخشان در صنعت شیشه

[www.imenishargh.com](http://www.imenishargh.com) | [info@imenishargh.com](mailto:info@imenishargh.com)



دفتر فروش تهران: ونک، تقاطع ملاصدرا و کردستان جنوب بن بست فرشید، پلاک ۴، واحد ۶ | تلفن: ۵-۸۸۶۲۱۸۶۴ | فکس: ۸۸۶۱۴۴۱۰  
 دفتر مرکزی: مشهد، بزرگراه آسیایی، ساختمان سپهر، طبقه هفتم، واحد ۱۷۱ (خط ۱۰) | تلفن: ۰۵۱-۳۶۶۷۴۹۶۰ | فکس: ۰۵۱-۳۶۶۷۴۹۶۹  
 کارخانه: مشهد، شهرک صنعتی فردوسی | تلفن: ۰۵۱-۳۶۶۷۴۹۶۲ | فکس: ۰۵۱-۳۶۶۷۴۹۶۹

**ایمینی را انتخاب کنید**



دارای ضمانت نامه از شرکت رنولیت آلمان

شرکت فرگان آسیا ارائه دهنده خدمات لیسیت

ارز نسل جدید فریهای رنولیت

دارای مجوز چاپ لوگوی شرکت رنولیت

آدرس دفتر: خیابان وزرا کوچه ششم پلاک ۱۹ واحد ۲

آدرس کارخانه: شرکت صنعتی شمس آباد بلوار بوعلی سینا خیابان، شهر

تلفن: ۸۸۷۱۸۸۵۴ - ۸۸۷۱۸۱۳۳ فکس: ۸۱۷۸۹۸۷۱



www.farganasia.com

**CERTIFICATE ZERTIFIKAT**  
**CERTIFICATE OF WARRANTY**  
 (Product Performance Warranty)  
 for  
**FARGAN ASIA IN IRAN**  
**RENOLIT EXOFOL PX SOLID - PRINTED**  
**RENOLIT EXOFOL FX SOLID - PRINTED**

RENOLIT SE warrants that the above mentioned films for the limitation of substances for interior and exterior use in vertical assembly of components are manufactured according to the requirements of the worldwide leading and accepted standard RAL-GZ 716 (RAL-GZ 716) in the edition of May 2013. This includes all the important specified processing properties, for example:

Colour fastness and the absence of stains, blisters, streaks, cracks as well as peeling. No deterioration or other substantial degradation of the visual appearance, caused by exposure to natural sunlight.

Chemical resistance to all organic solvent free and non-abrasive normal household cleaning agents e.g. alkaline detergents, light alcoholic-water-solutions and water.

Excellent mechanical properties (abrasion-resistance, scratch-resistance).

Colour fastness will be assessed according to EN 513 - method 1. The requirements of RAL-GZ 716 are fulfilled if the colour change shows a level <math>\le 3</math> on the grey-scale (ISO 105-A02) after 20 GJ / m<sup>2</sup> of radiant energy (EN 513, section 1). This value represents up to 5 years of service. During this period the discoloration will be maximal grey-scale 2.

\*This value can be exceeded as long as the film is protected according to the requirements of the RAL-GZ 716 in our system. The recipient of this document shall neither demand nor publish the content to third parties without prior consent of RENOLIT SE. This document shall not be considered as a contract for the benefit of a third party.

Status: February 2017

Michael Kunderl  
 Renolit  
 gpa, Stefan Friedrich  
 Business Unit Manager  
 RENOLIT EXOFOL

RENOLIT  
 Rely on it.

RENOLIT SE | Industriestraße 16 | 42799 Solingen | Germany | www.renolit.com

مکریان صنعت  
 MOHRIYAN SANAT



اولین تولید کننده چهار چوب ضد آب پلیمری در ایران

آماده عقد قرارداد با نهادها و انبوه سازان عزیز

تولید و فروش چهار چوب و پروفیل ضد آب در بهای داخلی

- در رنگهای متنوع
- قیمت مناسب
- نصب آسان
- مقاوم در برابر خش و زدگی
- مقاوم در برابر فشار بالا
- وزن بسیار سبک
- باصرفه و اقتصادی
- کاملاً ضد آب و مناسب در بهای سرویسی بهداشتی



ارسال به سراسر ایران

آدرس: پیرانشهر، فلکه هواشناسی، ساختمان نظام مهندسی  
 تلفن: ۴۴۲۳۷۶۷۴ - ۰۴۴ موبایل: ۰۹۱۴۴۴۴۹۶۷۱ تلگرام: ۰۹۱۰۴۴۴۴۹۶۷۱ (مرادی)

# نرسیسیان



پنجره وین استار

اجرا کننده تخصصی خم های خاص UPVC

- اولین تولید کننده تخصصی درب و پنجره قوسی در ایران
- اجرا کننده خم های خاص ، سه بعدی ، ویترونی ( سینوسی - محدب و مقعر ) ، مسجیدی ، گنبدی ، مدور و ....
- تولید کننده انواع خم توسط دستگاه های تمام اتوماتیک روغنی ( ساخت اتریش )
- قابلیت خم کاری پروفیل تمام قوس تا مرز ۶ متر به صورت یک تکه
- افزودن مقاطع متنوع قالب های سری ۶۰، ۷۰، ۸۰ و ۱۱۰ ( سفارش ترکیه )



کیفیت یعنی محصول برنگردد ولی مشتری برنگردد

جاده مخصوص کرج، چهار راه ایران خودرو، خیابان احد کوچه والفجر سوم غربی پلاک ۴۲  
 تلفن: ۰۲۱ ۴۴۷۹۶۱۶۹ | فکس: ۰۲۱ ۴۴۷۸۳۷۲۱  
 همراه: ۰۹۱۲ ۷۹۸ ۴۱۶۹ | Email: nercissian.winstar@gmail.com



# فردا عصر پنجره

شرکت تعاونی  
شماره ثبت: ۱۳۳۲۱



تحويل همه روزه  
حتی ایام تعطیل

## افتتاح انبار زنجان

- نماینده انحصاری پخش پروفیل های RASPEY و BEST VISION و FENSTER-MANN در استان های قزوین و زنجان
- نماینده انحصاری پخش یراق آلات Roto (ساتیان) و GEVISS (البرز یراق) در استان های قزوین
- نماینده فروش گالوانیزه در استان های قزوین و زنجان
- نماینده انحصاری پخش پیچ مکس MAX در استان های قزوین
- نماینده انحصاری پخش پلی سولفات NCCCX در استان های قزوین

آدرس: قزوین، ابتدای بلوار آزادگان (غیاث آباد)، روبروی مخابرات، ساختمان میرداماد، طبقه ۲، واحد ۵  
 دفتر مرکزی: ۰۲۸-۳۳۶۸۸۲۵۵ | ۰۲۸-۳۳۶۷۶۶۴۸ | فکس دفتر مرکزی: ۰۲۸-۳۳۶۸۸۲۶۶  
 مدیر عامل: محمد ابراهیم توروژی ۰۹۱۳۲۸۱۷۱ | مدیر فروش: خانم جمشیدی ۰۹۰۳۵۵۵۷۱۰۷

Choose different, think different



# HOFMANN

## هافمان پنجره فانه من

### گروه بازرگانی و تولیدی عبیدی

مدیریت: اسماعیل عبیدی    کد نمایندگی: ۴۰۰۹۷

کرج - جاده فردیس - نرسیده به کانال فردیس - جنب پمپ بنزین مرکزی - خیابان گلستان - (پشت مرغ مادر) - خیابان دوم - پلاک ۶۸

تلفن: ۰۲۶-۳۶ ۵۹ ۱۶ ۷۱    همراه: ۰۹۱۴ ۱۱۰۰ ۹۰۷

# WINTECH®

UPVC WINDOWS, DOORS and SHUTTER SYSTEMS

PLASPEN

## شرکت درپن DORPEN

تولیدکننده در و پنجره UPVC  
با برندهای wintech و plaspen  
کد نمایندگی: ۱۷۰۱۹۱۳۴۰۰  
درجه نمایندگی: Grade A



بیش از ۱۰ سال تجربه تولید در و پنجره UPVC



ENDOW

Roto

SIEGENIA  
SOLUTIONS INSIDE

VHS

ACCADO  
ACCESSORY SYSTEMS

کارخانه:  
تهران، جاده خاوران، شهرک صنعتی خاوران، سایت آهن کاران، خیابان اول غربی، پلاک ۱۳۰۷ | تلفن: ۳۳۲۸۰۴۰۱  
doorpenco\_upvc\_wintech  
www.doorpen.ir

دفتر تهران:  
تهرانپارس، فلکه دوم، بلوار ناهیدی، بین چهارراه سجده‌ای و سیدالشهدا، پلاک ۱۲۹، طبقه چهارم، واحد ۱۴  
تلفن: ۶-۷۷۷۱۲۰۰۵    فکس: ۷۷۷۳۳۳۱۹



استفاده از برترین برندهای آلمانی، بلژیکی، ترکیه ای

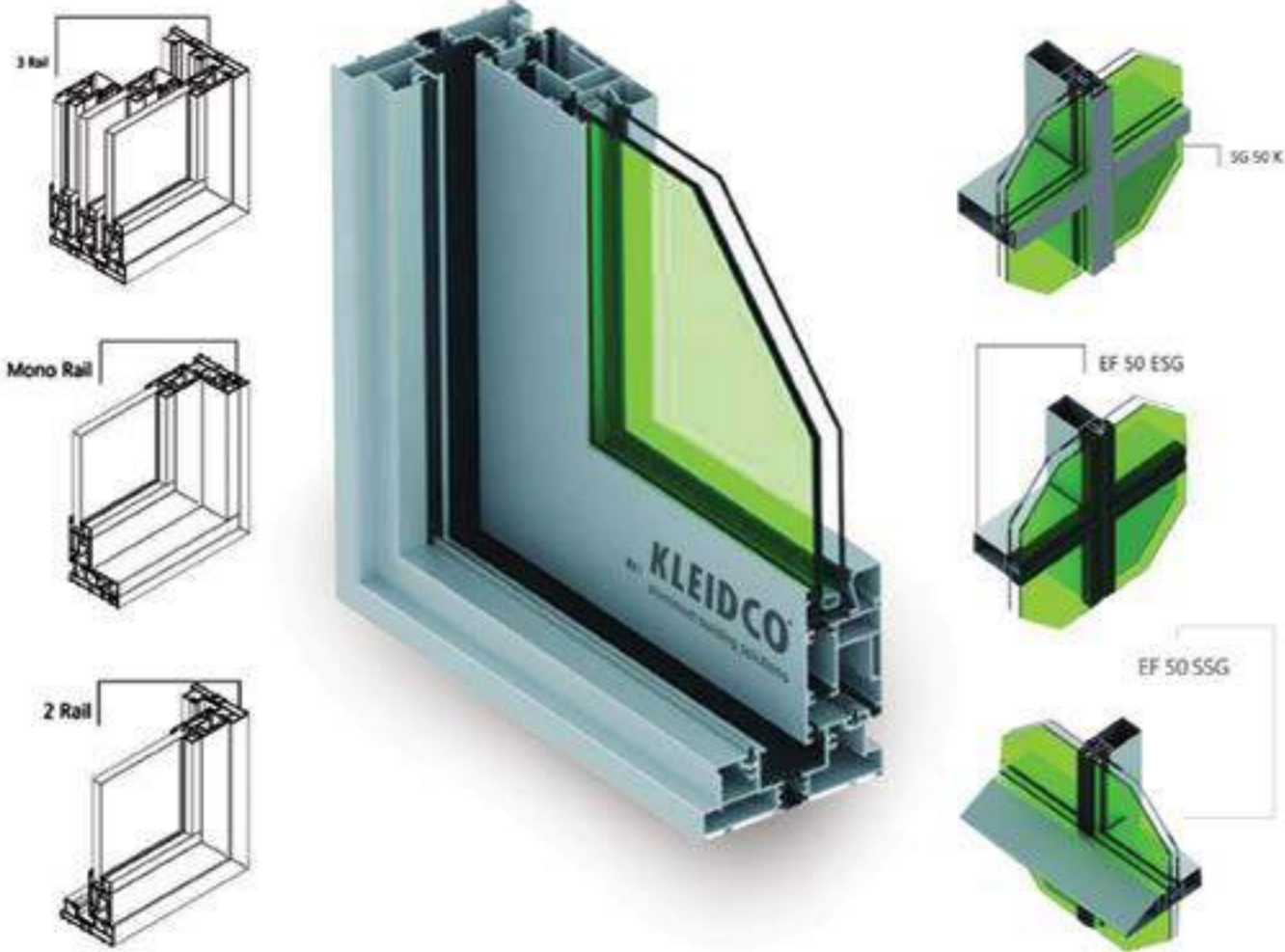

طراحی و اجرای نماهای ترکیبی:

نمای کرتین وال، فریم لس، اسپایدر  
نماهای کامپوزیت، ترموود، سرامیک

تولید و اجرای:

در و پنجره های آلومینیومی، ترمال بریک  
در و پنجره های UPVC  
یراق آلات فولدینگ، لیفت، فولکسی

**KLEIDCO** deceuninck **SARAY** aluplast

**SIEGENIA** GIESSE **GU**



آوا گستر البرز

Ava Industrial Group

تولیدکننده انواع در و پنجره دو جداره  
UPVC و توری پلیسه و رولینگ



آدرس: کرج، جاده ملارد، پارک منظریه، سپید دشت، خیابان فرگاز، خیابان نسترن غربی، پلاک ۲۲۹

مدیریت: ۰۹۱۲۵۶۷۲۱۷۵ | ۰۹۱۲۴۴۰۷۴۵۱

avagostar.upvc@gmail.com

☎ ۰۲۶-۳۶۶۷۲۷۷۱

☎ ۰۲۶-۳۶۶۷۲۷۸۷

☎ ۰۹۱۹۵۷۶۹۲۳۳

## ایرانیان رزومه

نشریه پنجره ایرانیان

نخستین ماهنامه تخصصی صنعت در و پنجره و بهینه‌سازی انرژی ایران

ویندور همه آنچه از یک پنجره می‌خواهید .. ۱۷۶

## دورناما ماشین ایرانیان

واردکننده ماشین‌آلات تکسر و دوسر  
تک فاز و سه فاز از کشور ترکیه  
دستگاه پرس پانچ هیدرولیک و پنوماتیک

اگر قصد خرید  
ماشین‌آلات بادوام  
و باکیفیت دارید  
با ما تماس بگیرید

تمویل روز  
خرید بدون واسطه  
از دفتر مرکزی تهران

کارانتی و  
خدمات پس از  
فروش واقعی

قیمت مناسب  
بصورت نقد و غیرنقدی  
(اقساط بلندمدت بدون بهره)

قطعات  
یدکی ترکی  
و اروپایی



www.Dornamashin.com  
DornamashineIranian@gmail.com

fax: ۰۲۱ ۲۶۴۲۴۸۰۱  
۲۶۴۱۴۷۳ - ۲۶۴۱۴۷۰۳

تهران، خیابان میرداماد  
میدان مادر، ابتدای  
شاه نظری، پلاک ۵۹  
طبقه اول، واحد ۴

گفتگوی اختصاصی پنجره ایرانیان با مدیران گروه صنعتی - بازرگانی ویندور؛

## ویندور

# همه آنچه از یک پنجره می خواهید



### اشاره

گروه بازرگانی ویندور از دی ماه ۱۳۹۴ فعالیت خود را در زمینه پخش یراق آلات و پروفیل یو.پی.وی.سی با برندهای داخلی در شهر ارومیه آغاز کرد. این مجموعه فعالیت خود را با به خدمت کردن کادری مجرب از بهترین کارشناسان ارشد فروش، بازاریابان ملی و بین المللی، کارشناسان امور در و پنجره یو.پی.وی.سی و کارشناسان ارشد امور تجارت بین الملل ادامه داد. ویندور رفته رفته با احساس نیاز مشتریان و درخواست‌هایی مبنی بر عرضه محصولات متنوع، محدوده کاری خود را گسترش داد، به طوری که اکنون اکثر نیازهای همکاران و فعالان صنف در و پنجره و شیشه اعم از فروشندگان و مونتاژکاران را تامین می کند. گروه صنعتی بازرگانی ویندور در حال حاضر در زمینه پخش پروفیل‌های ایرانی، پخش یراق آلات، دستگاه‌های مونتاژ سه فاز و تک فاز ایرانی و ترک، دستگاه‌های اسپیسر حرارتی ترک، اسپیسر حرارتی، توری‌های پلیسه‌ای، لوازم شیشه، ملزومات پنجره و کلیه موارد مربوط به صنف یو.پی.وی.سی فعال است. ویندور در راستای ارتقاء سطح کاری و توسعه فعالیت‌هایش در نظر دارد عرضه یراق آلات در و پنجره‌های آلومینیومی را نیز به مجموعه اضافه کند. ارائه خدمات پس از فروش و شرایط تحویل و تسویه حساب ویژه ویندور از جمله مزایا و ویژگی‌های برتر این شرکت نسبت به سایر رقبا است، به گونه‌ای که این خدمات را در دیگر مجموعه‌ها به ندرت می بینیم. ارائه محصولاتی با کیفیت با شرایط تحویل مناسب در جهت رضایتمندی هرچه بیشتر مشتری از دیگر نکات مثبت مجموعه ویندور است. تلاش برای ارتقاء سطح کیفی و نوآوری در محصولات تولیدی و افزودن بخش‌های جدید نشان از پویایی و بالندگی این مجموعه و مدیریت توانمند آن دارد؛ اتفاقی که در تولید ماشین‌آلاتی به روز و متناسب با نیاز داخلی در مجموعه ویندور به خوبی قابل مشاهده است. گروه خبری نشریه پنجره ایرانیان در سفری به شهر ارومیه پای صحبت‌های خانم میرزایی و مهندس هادی حسن پور، مدیران مجموعه ویندور نشست. برای آشنایی بیشتر با این مجموعه و مدیران جوان و خوش فکر آن، مشروح این گفتگو را با هم می خوانیم.



### ❖ ابتدا مختصری درباره شرکت ویندور و پیشینه فعالیتان بیان کنید؟

شرکت ویندور از سال ۱۳۹۴ فعالیتش را آغاز کرده است. در ابتدا فقط در زمینه یراق آلات و CRP فعالیت می کردیم ولی رفته رفته به پخش پروفیل و سرانجام ماشین آلات وارد شدیم.

در حال حاضر مجموعه ویندور یک مجموعه جامع و کاملی است که تمامی موارد و لوازم مورد نیاز صنعت در و پنجره را پوشش می دهد و یک مشتری می تواند در این مجموعه همه نیازهایش را در بخش در و پنجره یو.پی.وی.سی فراهم کند.

### ❖ با توجه به این که بخش عمده‌ای از فعالیت‌های شما بازرگانی است، تغییراتی که در نرخ تعرفه‌های گمرکی شاهد بودیم چه تأثیری در روند کاری شما داشته است؟

بخش گمرک و تعرفه‌های کالاهای وارداتی از سال ۹۴ دچار تغییرات و چالش‌های زیادی شده است. به‌رحال وضعیت فعلی اقتصاد و بازار جهانی به گونه‌ای است که یک کشور نمی تواند همه اقلام و کالاهای مورد نیازش را خودش به تنهایی تولید کند و نیاز دارد که بخش عمده‌ای از مایحتاج خود را از کشورهای دیگر وارد کند.

در کشور ما هم به همین صورت است یعنی برخی محصولات است که توانایی و تکنولوژی تولید آن را نداریم و برخی کالاها هم صرفه اقتصادی ندارند که آنها را تولید کنیم لذا مجبور هستیم این محصولات را وارد کنیم. به دلیل نو پا بودن این صنعت، متأسفانه افزایش تعرفه گمرکی باعث شده است اکثر مونتاژکاران و همکاران در زمینه پخش یراق آلات دچار مشکلات شدیدی شوند که از آن جمله می توان به عدم امکان واردات به موقع و تهیه محصولات مورد نظر در زمان مورد نیاز و... اشاره کرد.

### ❖ به نظر شما دولت در این زمینه باید چگونه عمل کند؟

اگر دولت قبل از اعمال افزایش تعرفه‌ها، نسبت به واردکردن دانش فنی و تجهیز صنایع داخلی به آن تکنولوژی اقدام کند می توان امیدوار بود که این افزایش تعرفه‌ها گامی در جهت ارتقاء سطح تولیدات داخلی باشد. در غیر این صورت نه تنها کمکی به این موضوع نمی کند بلکه در روند معمول واردات کالا و گردش سرمایه در بازار نیز اختلال ایجاد می کند.

### ❖ درباره فعالیت شرکتان در بخش پروفیل کمی بیشتر توضیح دهید؟

خانم میرزایی مدیریت شرکت در بخش یو.پی.وی.سی تلاش زیادی می کند تا محصولی با بهترین کیفیت و قیمت مناسب به دست مشتری برساند. کیفیت برای مجموعه ما در همه حال از اهمیت خاصی برخوردار است و به هیچ عنوان از کیفیت محصولات کم نمی کنیم. اولین بار در دی ماه ۹۴ با عرضه پروفیل سی فور که از بهترین پروفیل‌های تولید داخل ما بود کارمان را شروع کردیم. در ادامه با توجه به نوآوری‌هایی که در بازار وجود داشت ما هم به سمت پروفیل‌های جدیدتر رفتیم و در حال حاضر نمایندگی انحصاری پروفیل‌های آلدورابین و اسکایوین را در شمال غرب کشور به عهده داریم.

### ❖ در زمینه یراق آلات و ملزومات در و پنجره یو.پی.وی.سی چه کارهایی انجام داده‌اید؟

در زمینه یراق آلات باید عرض کنم که متأسفانه چند برند یراق آلات یو.پی.وی.سی از ابتدا وارد بازار کشور ما شده که به خاطر اکونومیک بودنشان جایگاه خوبی هم پیدا کرده‌اند، ولی از لحاظ کیفی چندان موفق نیستند و برندهای خیلی بهتری نسبت به این‌ها در دنیا وجود دارد. یک سری یراق آلات خوبی هم در بازار هستند که ما از ابتدا با این‌ها کار کردیم و در ادامه هم کار خواهیم کرد مثل یراق آلات اندو، کاپاپن، مکس و... در این بخش نیز، مجموعه ما به شکل مستقیم یا از طریق نمایندگی‌هایمان به سراسر کشور کالا ارسال می کند.

### ❖ وضعیت فروش ماشین‌آلات در مجموعه ویندور به چه شکل است؟ لطفاً در این باره کمی توضیح دهید.

در بخش ماشین‌آلات و دستگاه‌ها به دلیل حساسیت و اهمیت موضوع با جدیت بیشتری عمل می کنیم. دستگاه‌های تولیدی همکاران ما خوشبختانه از سطح کیفی خوبی برخوردارند و همیشه سعی کرده‌اند آیت‌ها و آپشن‌های مدرن و به‌روزی بر روی آنها تعبیه کنند تا بتوانیم در بازار رقابت حضور موثری داشته باشیم. تولید دستگاه‌هایی که با برق تک فاز کار می کند از جمله مواردی است که توسط همکاران ما انجام می شود چراکه بیشتر مونتاژکاران به دلایلی تمایل دارند در فضاهایی کار تولید را انجام دهند که برق تک فاز داشته باشد. تلاش برای به‌روز کردن دستگاه‌ها و استفاده از تکنولوژی‌های نوین به حدی است که حتی

جدیدترین آپشن‌هایی را که بر روی یکی از دستگاه‌ها قرار داده شده است در ترکیه هم نمی توان یافت و یک عملکرد جدید و انحصاری است که همکاران توانسته‌اند در داخل کشور آن را طراحی کنند. مورد دیگر، اضافه کردن آپشنی بر روی یکی از دستگاه‌هاست به گونه‌ای که با صرف کمترین هزینه و اضافه کردن یک قطعه که طراحی و تولید داخل کشور است، آن دستگاه دومنظوره شده و هم قابلیت کار با یو.پی.وی.سی و هم ترمال بریک را پیدا می کند. تمامی دستگاه‌ها و ماشین‌آلاتی که مجموعه ویندور پخش می کند با گارانتی ۲ ساله به مشتری ارائه می شوند؛ و در بسیاری مواقع اگر قطعه‌ای دچار ایراد شود آن را تعمیر نمی کنیم بلکه کاملاً تعویض می شود و به نوعی محصولات ما علاوه بر گارانتی از وارانته نیز برخوردارند.

### ❖ چه خدمات پس از فروش یا شرایط خاصی برای محصولات خود به مشتریانان ارائه می دهید؟

همان طور که گفتیم همه محصولات ما از گارانتی‌های بلندمدت و وارانته برخوردارند. شرایط پرداخت بسیار مناسبی داریم مانند اقساط ۱۲ ماهه بدون سود که بهترین گارانتی و تضمین برای مشتری است تا از صحت و سلامت محصول اطمینان حاصل کند. این کار مانند این است که مجموعه ما یک وام بلندمدت بدون بهره به فرد ما دهد تا هم محصول مورد نیازش را تامین کند، هم برای فراهم کردن ضامن و مدارک و اسناد برای بانک به‌زحمت نمی افتد و مهم‌تر از همه عدم دریافت سود از این مبلغ است که همگی باعث پیشبرد کار مشتری می شوند. جوایزی مانند ارائه یک عدد تبلت به همراه هر محصول، کرایه حمل رایگان برای خرید پروفیل و مواردی از این دست از جمله خدمات ویژه ما به مشتریان است. فروش پروفیل ما همیشه طبق لیست قیمت کارخانه است و مبلغ اضافی دریافت نمی شود. حتی خریدهای تناژ بالا از معافیت کرایه حمل و شرایط تحویل و تسویه حساب بلندمدتی (تا ۶ ماه) نیز برخوردارند. خوشبختانه در مجموعه ما تاکنون هیچ مبلغی تحت عنوان افزایش قیمت، اضافه بها، سود، دیرکرد، مابه‌التفاوت و... دریافت نشده، نمی شود و نخواهد شد و اگر غیر از این باشد ترجیح می دهیم اینجا را تعطیل کنیم تا بخواهیم چنین پول‌هایی را از مشتریانمان بگیریم.

### ❖ چه برنامه‌ای برای پیشرفت و توسعه فعالیت‌هایتان در سال جاری و آینده دارید؟

بخش عمده فعالیت جدید ما در سال ۱۳۹۶ در بخش شیشه خواهد بود. فروش دستگاه‌های تولید شیشه دوجداره و افزودن دستگاه‌های شستشوی شیشه و اسپیسرهای حرارتی از جمله مواردی است که برای سال جدید در نظر داریم. هم‌اکنون نیز در حال مقدمه‌چینی و پیش‌زمینه‌سازی طرح دیگری هستیم که در آینده نزدیک جزئیات بیشتری از آن را اطلاع‌رسانی خواهیم کرد.

# murat®

مرات ماشین

حاصل ۳۵ سال تجربه در زمینه ساخت دستگاههای تولید درب و پنجره

افتخار صادرات جهانی به بیش از ۸۵ کشور



دارای شعبه در کشورهای آمریکا، انگلیس، روسیه، هلند، اسپانیا، رومانی، برزیل و.....

۱۵ سال سابقه حضور مستمر در ایران

✓ انتفاع صحیح، کیفیت و خدمات برتر حق شماست

شعبه ایران:

تهران: خیابان آزادی، روبروی بلوار استادمعین، بلوار شهید جواد اکبری، نبش کوچه عباس شرقی، پلاک ۱۰

۰۲۱-۶۶۰۸۹۳۲۴-۷

Email: iranbranch@murat.com.tr



اکسترودهای سری (E-Series) ECONOMY  
شرکت WEBER آلمان با قیمت باورنکردنی!



- ◀ با ۳۵٪ قیمت کمتر
- ◀ تکنولوژی روز اکستروژن
- ◀ ۱۰۰٪ ساخت آلمان
- ◀ زمان ساخت کوتاه
- ◀ مخصوص تولید پروفیل U-PVC و لوله PVC

Parallel Twin Screw Extruder 30 EP

- 38KW AC Drive SIEMENS, Inverter TOSHIBA
- Output: 300 Kg/h
- Screw Diameter: 90mm
- Screw Length: 25D



نکوساز پلیمر صنعت آریا  
نماینده انحصاری در ایران  
۸۸۸۷۱۰۳۳  
www.nekousaz.com

WEBER

**Kraftmüller**

**ARTIKON**

**VERMAK**<sup>®</sup>  
Kaplama & laminasyon Mazineleri

دفتر: تهران، میدان ونک، برج آسمان ونک، طبقه ۱۱  
واحد ۱۱۰۴ تلفکس: ۰۲۱-۸۸۶۵۰۲۱۴-۳  
www.kraftmuller.de  
www.aparat.com/kraftmuller  
info@kraftmuller.de

ماشین آلات تولید، مونتاژ  
و اتوماسیون پنجره دوجداره  
آلومینیوم و UPVC  
ماشین آلات خم و لمینیت



ماشین پانچ هیدروپوماتیک گالوانیزه  
ایجاد سوراخ دستگیره پر روی گالوانیزه  
تولید متخصصین بازرگانی سبجان

پانچ گالوانیزه تا سایز 4 میلیمتر  
استفاده از فشار باد به عنوان منبع تغذیه  
با رعایت قوانین ایمنی ماشین آلات صنعتی وزارت کار و امور اجتماعی  
سرعت پنوماتیک و قدرت هیدرولیک  
دارای ساختار کفشک مستحکم با صفحه هایی با ضخامت 4 سانتیمتر



+98 26 34 70 90 66  
+98 26 34 70 66 42  
+98 26 34 71 95 00

www.SobhanUPVC.com  
Info@SobhanUPVC.com

Iran, Alborz, Kamalshahr

# ویندور UPVC

دستگاه موتتاژ UPVC ترک و ایرانی (تک فاز و سه فاز)  
انواع دستگاه موتتاژ آلومینیوم ترمال بریک  
انواع دستگاه شیشه



پروفیل ترک و ایرانی



عرضه یراق آلات: **SEMA** **KAYA-PEN** **SEMA** **END** **W**



انواع دستگاه موتتاژ UPVC با اقساط ۱ تا ۱۲ ماهه بدون سود

تلفن: ۰۴۴-۳۲۳۸۲۶۸۷ | ۰۴۴-۳۲۳۸۲۶۸۸ | فکس: ۰۴۴-۳۲۳۸۲۶۸۹ | همراه: ۰۹۱۴۳۴۵۹۴۷۹

# ویندور UPVC



دستگاه موتتاژ دو منظوره UPVC و آلومینیوم ترمال بریک  
ساخت کشور ترکیه با شرایط فروش اقساطی

لسی فور

SKY **win aldora win**

[www.windowclinic.ir](http://www.windowclinic.ir)

## ایرانیان رزومه

نشریه پنجره ایرانیان

نخستین ماهنامه تخصصی صنعت در و پنجره و بهینه‌سازی انرژی ایران

سفیر امید در آسمان صنعت ..... ۱۸۶

## GEVISS® PENCERE & KAPI SİSTEMLERİ



## البرز پیراق



Alborz نمایندگی انحصاری پیراق آلات جویس ترکیه در ایران

دفتر تبریز: شهرک سرمایه‌گذاری خارجی، سه راه اویک  
 تلفن: ۰۴۱-۳۲۴۶۶۳۶۱-۴  
 فکس: ۰۴۱-۳۲۴۶۶۳۶۳  
[www.alborz-y.com](http://www.alborz-y.com)

دفتر تهران: آزادگان، آهن مکان  
 فاز دوم مرکزی، پلاک ۱۸۶  
 تلفن: ۰۲۱-۵۵۵۳۳۴۹۷  
 فکس: ۰۲۱-۵۵۵۳۳۴۵۷

## البرز پیراق Alborz

نمایندگی انحصاری پیراق آلات ماکو اتریش و جویس ترکیه در ایران

تلفن: ۰۲۱-۵۵۵۳۳۴۹۷ | فکس: ۰۲۱-۵۵۵۳۳۴۵۷  
 تلفن: ۰۴۱-۳۲۴۶۶۳۶۱-۴ | فکس: ۰۴۱-۳۲۴۶۶۳۶۳



گفتگوی اختصاصی پنجره ایران با مدیرعامل شرکت سفیر؛

## سفیر امید در آسمان صنعت

اشاره

شرکت بازرگانی سفیر فعالیت خود را در صنعت در و پنجره از سال ۸۲ آغاز کرد. موسسان این شرکت که شروع فعالیتشان با ساخت و نصب در و پنجره همراه بود توانستند با کسب تجربه و تلاش بیشتر در سال ۸۹ شرکت سفیر را به صورت رسمی ثبت کرده و زمینه فعالیتشان را گسترش دهند. غلامرضا عسگری به همراه برادرانش وقتی در سال ۱۳۸۹ زیربنای شرکت بازرگانی سفیر را با هدف ارائه یراق آلات در و پنجره بنا نهادند، مصمم بودند تا دامنه فعالیت شرکت را از شهر تبریز در استان آذربایجان شرقی به دیگر شهرهای ایران گسترش دهند. حالا شرکت بازرگانی سفیر دفتری هم در تهران دارد تا مشتریان و تولیدکنندگان در و پنجره‌های یو.پی.وی.سی در سراسر ایران بدون واسطه و به‌طور مستقیم و با قیمتی یکسان بتوانند نیازهای خود را برآورده سازند. بازرگانی سفیر هم‌اینک نمایندگی انحصاری دو برند شناخته‌شده یراق آلات در و پنجره یو.پی.وی.سی reze و winx را در اختیار دارد و افزون بر آن برخی یراق آلات دیگر استاندارد و باکیفیت را هم به سبد محصولات خود افزوده است. این مجموعه نمایندگی پروفیل یو.پی.وی.سی «اک پروفیل» در استان آذربایجان شرقی را نیز در اختیار دارد. گروه خبری نشریه پنجره‌ایران در سفری به شهر تبریز از شرکت سفیر که انبار و دفتر مرکزی آن در جاده تبریز تهران واقع است بازدید کرد و ضمن آن گفتگویی با غلامرضا عسگری مدیرعامل موفق این مجموعه انجام داد که مشروح این گفتگوی خواندنی را در ادامه با هم می‌خوانیم.

خدمات را در سریع‌ترین زمان ممکن و بدون قید و شرط به مشتری ارائه دهیم. این شرکت‌ها آن‌چنان به محصولات خود اطمینان دارند که با جدیت به ما اعلام کرده‌اند برای همه محصولاتشان گارانتی ۱۰ ساله ارائه دهیم.

**عرضه محصولات به چه صورت و از طریق کدام دفتر شما صورت می‌گیرد؟**

عملا فرقی نمی‌کند مشتری برای تهیه کالا به کدام دفتر ما مراجعه کند. ثبت سفارش، تامین کالا، فرایند فروش و ارسال محصول از طریق هر دو دفتر ما در تبریز و تهران انجام می‌شود و مشتریان ما در سراسر کشور می‌توانند به‌دلخواه خودشان و با لحاظ کردن بعد مسافت به هر کدام از دفاتر ما برای تهیه کالا مراجعه کنند.

**وضعیت فعلی بازار در و پنجره را چگونه ارزیابی می‌کنید؟**

در حال حاضر همان‌طور که می‌دانید رکود چندین ساله‌ای بر بازار ساختمان حاکم است که بازار در و پنجره هم متأثر از این وضعیت است و شرایط مناسبی ندارد. صنوف زیادی زیرمجموعه صنعت ساختمان هستند و تا زمانی که وضعیت صنعت ساختمان به این شکل است این زیرمجموعه‌ها هم شرایط خوبی نخواهند داشت که امیدواریم به‌زودی این شرایط تغییر کند و شاهد رونق دوباره بازار ساختمان و در و پنجره باشیم.

**بزرگ‌ترین مشکلی که در صنف در و پنجره با آن روبه‌رو هستید چیست؟**

در حال حاضر بزرگ‌ترین مشکل ما چک‌های برگشتی است که وجود دارد. متأسفانه این چک‌های برگشتی و بدقولی برخی مشتریان همه برنامه‌ها و توازن بازار ما را به هم زده است و باعث شده بسیاری از برنامه‌های کاری ما با مشکل مواجه شوند. اگر این مسئله در صنف ما حل شود میزان نقدینگی زیادی وارد صنف می‌شود که می‌تواند باعث تحرک خوبی در بازار شود.



**به نظر می‌رسد صنعت ما در زمینه تولید یراق آلات در و پنجره نسبتاً ضعیف است. دلیل این مسئله را چه چیزی می‌دانید؟**

تنوع محصول و تعداد یراق آلات یک سیستم در و پنجره بسیار گسترده است و برای تهیه همه این قطعه‌ها به یک مجموعه تولیدی صنعتی بزرگ و مدرن نیاز است. البته در سایر کشورها مثل ترکیه، این‌گونه نیست که همه قطعات و یراق آلات یک سیستم را یک کارخانه تولید کند بلکه چندین کارخانه بزرگ در کنار هم قرار می‌گیرند و با عقد قرارداد همکاری چندجانبه اقدام به تهیه یراق آلات مختلف می‌کنند به این شکل که هر کارخانه تعداد مشخصی از قطعات را تولید می‌کند تا مجموعه قطعات و یراق آلات مورد نیاز یک سیستم در و پنجره کامل و قابل عرضه شود. متأسفانه در ایران این اتفاق به دلایل متعددی نمی‌افتد و تنها چند کارخانه هستند که اقدام به تهیه اسپانیولت و چند قطعه دیگر می‌کنند و مجموعه قطعاتشان کامل نیست. از طرف دیگر محصولات کارخانه‌های ایران به دلیل ظرفیت پایین تولید، قیمت بالایی دارند و توان

رقابت با مجموعه‌های عظیم ترک با محصولاتی با کیفیت بالا و قیمت پایین‌تر را ندارند.

**تولیدکنندگان در و پنجره به کدام یراق آلات تمایل بیشتری دارند؟**

در صنف تولیدکنندگان در و پنجره هم مانند بسیاری از صنوف دیگر، متأسفانه تمایل به استفاده از جنس خارجی بیشتر است. مونتاژ کاران ما فارغ از کیفیت این اجناس، تنها به ترک یا خارجی بودن آن توجه می‌کنند و چون این یراق آلات معمولا قیمت پایینی هم دارند تمایل بیشتری به خرید این محصولات دارند.

**با توجه به این‌که عمده فعالیت شما واردات است مشکلات زیادی در زمینه گمرک و افزایش تعرفه‌های واردات باید داشته باشید. نظراتان در این باره چیست؟**

مسئله‌ای مانند افزایش تعرفه‌های گمرکی طبیعی است و در همه‌جا وجود دارد. متأسفانه این مسئله که می‌توانست عاملی برای تقویت تولید داخلی باشد به دلیل عدم مدیریت و اقداماتی که تولیدکنندگان داخلی هم‌زمان با افزایش تعرفه انجام دادند بی‌تأثیر شد و در این بین همه متضرر شدند. تولیدکنندگان داخلی هم‌زمان با افزایش تعرفه اقدام به افزایش قیمت کردند به همین خاطر قیمت تولیدات داخلی نسبت به محصولات وارداتی تفاوتی نکرد و با توجه به مسائلی که در پاسخ به سوال قبل مطرح کردم طبیعی است که مونتاژکار و تولیدکننده در و پنجره، کالای ارزان و باکیفیت با برند خارجی را ترجیح دهد!

**نظراتان پیرامون فعالیت اتحادیه‌ها و سندیکاها صنفی چیست؟ آیا فعالیت این اتحادیه را برای صنعت در و پنجره لازم می‌دانید؟**

مطمئناً وجود سندیکا و اتحادیه صنفی در هر صنفی لازم و مفید است و برای پیشرفت فعالیت‌های صنفی باید چنین انجمن‌هایی تأسیس و تقویت شود. اگر یک اتحادیه خوب و فعال تشکیل شود که به دنبال منافع صنف باشد و مشکلات اعضا را پیگیری کند صد درصد ما موافق هستیم و حمایت خواهیم کرد.





# YELKEN

یراق آلات در و پنجره UPVC و آلومینیوم



نماینده استان البرز:  
شرکت حامی صنعت  
تلفن: ۰۲۶-۳۴۸۰۲۶۶۶  
فکس: ۰۲۶-۳۴۸۰۲۶۶۵

دفتر تهران:  
شهر قدس (قلعه حسن خان)،  
انتهای بلوار امامزاده کوچکه تخصص، پلاک ۱۳  
تلفن: ۰۲۱-۴۶۰۷۱۵۵۰  
فکس: ۰۲۱-۴۶۰۷۱۵۵۱

آدرس دفتر مرکزی ایران:  
دفتر تبریز: پلیس راه تبریز، مرند،  
جنب بستنی اطمینان کوچکه دانشمند،  
پلاک ۸۹  
تلفن: ۰۴۱۳-۲۸۵۸۱۲۷  
فکس: ۰۴۱۳-۲۸۵۸۱۲۶

Design: QDZ

MAHSHAD  
ZARINEH NAGHSH  
شرکت زرینه نقش مهشاد (سهام خاص)



## SIEGENIA®

آدرس: تهران، میدان چیتزر، نبش خیابان خراسانی، ساختمان برابا، پلاک ۲۸، واحد ۱۲  
تلفن: ۲۲۶۹۷۴۳۰ | ۲۲۲۰۹۰۴۹ | ۲۲۲۰۸۹۴۲ | ۲۲۲۰۸۹۶۵ | فکس: ۲۲۶۹۷۴۳۱

# SATIAN



## صنایع پیچ سهیل

واردکننده انواع پیچ‌های سرمته‌دار چهارسو، بکس خور و نوک‌سوزنی  
قابل استفاده در صنایع:

درب و پنجره UPVC، آلومینیوم و ترمال بریک و صنایع کانکس و کاروان‌سازی  
نصب انواع پوشش سوله و پانل‌های ساندویچی



شعبه شهریار:  
جاده شهریار به سمت ملارد  
روبروی شهرک جعفریه، مجتمع تجاری آس.ب، پلاک ۱۰  
تلفن: ۶۵ ۲۱ ۳۱ ۷۵ / ۶۵ ۲۱ ۲۷ ۹۵  
فکس: ۶۵ ۲۱ ۰۳ ۱۲

شعبه خاوران:  
سه راه المریچه سمت میدان آفتاب  
نیش خیابان شرکت واحد پلاک ۹۷۲  
تلفن: ۳۳ ۹۵ ۹۸ ۵۵  
فکس: ۳۳ ۸۶ ۵۱ ۳۱

دفتر مرکزی:  
میدان ونک، خیابان ملاصدرا،  
خیابان شیراز شمالی،  
کوچه زاینده رود، پلاک ۱۲، طبقه اول  
تلفن: ۸۸۰ ۵۷ ۱۳۳

E-mail: info@satian.ir  
www.satian.ir

جاده قدیم کرج، بازار آهن غرب تهران (شاد آباد)، مجتمع تجاری صنعتی ۱۷ شهریور، بلوک ب/ ۱، پلاک ۲۴  
تلفن: ۶۶۶ ۶۰ ۶۰۶ - ۶۶۶ ۶۰ ۷۷ ۸۱، فکس: ۶۶۶ ۶۰ ۷۷ ۸۲  
Email: soheilbolt@yahoo.com

SATIAN



شعبه شهریار :  
جاده شهریار به سمت ملارد  
روبروی شهرک جعفریه، مجتمع تجاری آس.پ، پلاک ۱۰  
تلفن : ۵۵ ۴۱ ۲۷ ۹۵ / ۵۵ ۴۱ ۳۱ ۷۵  
فکس : ۵۵ ۴۱ ۰۳ ۱۲

شعبه خاوران :  
سه راه افسریه به سمت میدان آفتاب  
نیش خیابان شرکت واحد پلاک ۹۷۲  
تلفن : ۳۳ ۴۵ ۹۸ ۵۵  
فکس : ۳۳ ۸۶ ۵۹ ۳۱

دفتر مرکزی :  
میدان ونک، خیابان ملاصدرا  
خیابان شیراز شمالی،  
کوچه زاینده رود، پلاک ۱۲، طبقه اول  
تلفن : ۸۸۰ ۵۷ ۱۳۳

E-mail: info@satian.ir  
www.satian.ir

# اسپانیولت BS

## تجربه ای متفاوت در کیفیت و قیمت



BS  
بازرگانی سینا

ارائه دهنده انواع یراق آلات، پروفیل و گالوانیزه تقویتی پنجره های UPVC و یراق آلات آلومینیوم و لوازم توری پلیسه (به همراه آموزش ساخت و استاندارد سازی تولید)

### تستهای آزمایشگاهی اسپانیولتهای BS

- ابکاری محصول پسیواسیون ۳ ظرفیتی میباشد که دوستار محیط زیست است (در واقع پس اب قسمت ابکاری قابل بازیافت است).
- تست سالت اسپری دارای ۷۲ ساعت مقاومت خوردگی سفید (طبق استاندارد ۴۸ ساعت حداقل میباشد) و ۷۶۸ ساعت مقاومت به خوردگی قرمز (طبق استاندارد ۲۴۰ ساعت حداقل میباشد). (این تست مقاومت به زنگ زدگی محصول میباشد)
- تست ترکمتر نیز بر روی چرخنده صورت گرفته که عدد ۶۵ نیوتن متر بوده که عدد قابل قبولی میباشد این تست در واقع تستی میباشد که به صورت معمول با دستگیره انجام میشود که چرخنده در فشار زیاد رد میکند (این تست مقاومت چرخنده را نشان میدهد).

تهران، بزرگراه آرادگان، تقاطع پل شهید صنیع خانی، بازار بزرگ آهن مکان،  
فاز ۶ غربی، پلاک ۱۶۲۴ - ۱۶۲۳ کد پستی: ۱۸۸۱۶۴۵۸۸۴  
تلفن: ۵۵۴۴۰۳۸۷ - ۵۵۴۴۰۳۸۸ - ۰۲۱ - ۵۵۴۴۰۳۸۹ فکس: ۰۲۱ - ۵۵۴۴۰۳۸۹  
Email: Ali.ataee70@gmail.com

Design by Parsian Satian



نماینده انحصاری گسکت جوتتا در ایران

شهابیخته رسمی پیراق آلات ورنه در ایران



کمپانی ورنه به جرات بزرگترین و معتبرترین کمپانی پیراق آلات درب و پنجره های UPVC در کشور ترکیه است که از نظر کیفی و تعدد محصول با برندهای برتر اروپایی قابل مقایسه می باشد. این کمپانی تاکنون موفق به اخذ تاییدیه های چون RAL، تاییدیه اتحادیه اروپا و کشور روسیه گردیده است.

سید محمـولت این کمپانی که به طور کامل توسط شرکت آروکو و خدمتتان ارائه میگردد شامل پنجره های تک حالت، دو حالت، فرانسوی، کشویی، فولکس واگنی و همچنین درب های سونیچی و فولدینگ می باشد. شرکت آروکو به عنوان یکی از با سابقه ترین نمایندگان کمپانی ورنه و نماینده رسمی این شرکت در ایران، پیراق آلات ورنه را با **تاییدیه ضمانت** به مصرف کنندگان محترم ارائه می نماید.

آدرس: خیابان شریعتی، کوچه محوی، پلاک ۴ واحد ۳۰۲  
 تلفن: ۰۲۱-۲۲۷۳۰۲۹۷ | ۰۲۱-۲۲۷۵۱۹۴۳ | ۰۲۱-۲۲۷۳۱۳۰۹ | ۰۲۱-۲۲۷۲۲۸۹۳  
 کد پستی: ۱۹۳۴۶۱۳۷۸۵ | فکس: ۰۲۱-۲۶۸۵۰۷۹۳



قیمت استثنایی  
 را با ما تجربه کنید

همراه با ضمانت تعویض

نماینده انحصاری پیراق آلات AXWIN

اولین برند پیراق آلات ترک دارای ضمانت تعویض کالا

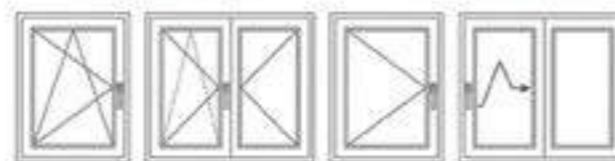

اراک، خیابان امام خمینی، ترسیده به میدان ولیعصر

تلفن: ۰۸۶-۳۲۲۴۸۴۱۰  
 ۰۸۶-۳۲۲۴۸۴۴۴  
 فکس: ۰۸۶-۳۲۲۳۶۳۷۹  
 همراه: ۰۹۱۸۱۶۲۱۴۱۶



PROTECTING  
YOUR  
HOME



**ENDOW**<sup>®</sup> نمایندگی رسمی در ایران  
DOOR & WINDOW SYSTEMS

**OFMANN** نمایندگی انحصاری پخش پروفیل در استانهای آذربایجان شرقی و گیلان

**wboss**<sup>®</sup> نمایندگی رسمی در ایران  
Handle of Design

**KAYA-PEN** نمایندگی رسمی در ایران

**panaspace** نمایندگی رسمی در ایران



SÖNMEZ  
MAKİNE



کیان ره آورد ایرانیان

وارد کننده و توزیع کننده پراک آلات درب و پنجره های U.P.V.C  
آدرس : تبریز، کوی ولیعصر، فلکه سعدی، ساختمان دکتر عطاری، طبقه ۴  
تلفن : ۳۳۲۹۱۲۸۷ | ۳۳۲۹۱۲۲۷ - ۴۱  
تلفکس : ۳۳۲۹۴۳۳ - ۴۱

WWW.KIANRAHAVARD.COM  
INFO@KIANRAHAVARD.COM



# winac

## هیناک

### طراح و تولید کننده مجموعه یراق آلات در و پنجره

تولید کننده انواع اسپانیولیت های قاب فلزی، زاماک و کشویی، انواع لولا در و پنجره، انواع دستگیره پلاستیکی و آلومینیومی، انواع مولیون کانکتور و ...



واحد نمونه تحقیق و توسعه استان قزوین در سال های ۹۲ و ۹۴  
کار آفرین برتر استان قزوین در سال های ۸۷، ۹۰ و ۹۱

سیستم لولاهای تنظیم شو تک حالت ویناک در چهار مدل:

- مخفی - ثابت
- با قاب - ثابت
- مخفی - تنظیم شو محدود
- مخفی - تنظیم شو 3D

محصول  
جدید

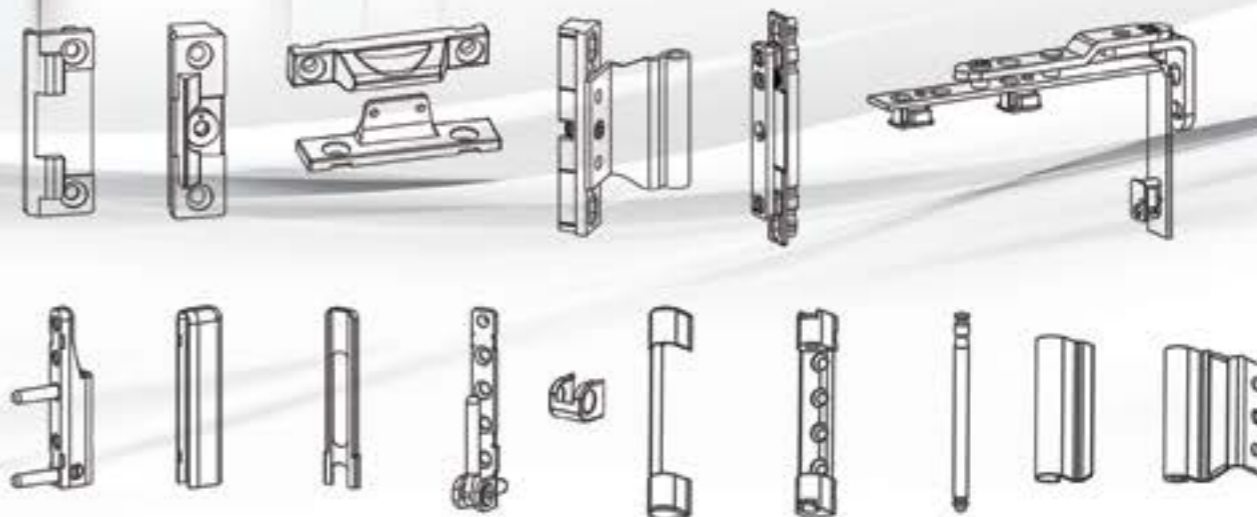

▶ [www.winac.co](http://www.winac.co) ◀

آدرس: اتوبان کرج قزوین | شهرک صنعتی کاسپین ■ تلفن: +۹۸۲۸ ۳۲ ۸۴ ۸۱ ۷۲ - ۷۶  
بلوار امام خمینی | میدان اصلی | کوچه هشتم ■ فکس: +۹۸۲۱ ۸۹ ۷۷ ۸۸ ۳۹  
Email: info@winac.co ■ همراه: +۹۸ ۹۱۲ ۲۶۲ ۶۳ ۹۷



شرکت اورین آلومینیوم تجارت  
نماینده رسمی فاپیم ایتالیا در ایران

**fapim**

Life in evolution

تلفن: ۰۲۱-۵۵۵۳۳۴۵۷

Made in Italy

آدرس: تبریز، خیابان امام، جنب بانک انصار، منطقه ۱، تهران، پلاک ۱۸۶  
تلفن: ۰۲۱-۵۵۵۳۳۴۵۷



**GEVISS**  
PENCERE & KAPI SİSTEMLERİ



البرز پیراق



**Alborz**

نماینده انحصاری یراق آلات ماکو اتریش و جویس ترکیه در ایران

دفتر تبریز: شهرک سرمایه گذاری خارجی، سه راه اوپیک  
تلفن: ۰۴۱-۳۲۴۶۶۳۶۱-۴  
فکس: ۰۴۱-۳۲۴۶۶۳۶۳  
[www.alborz-y.com](http://www.alborz-y.com)

دفتر تهران: آزادگان، آهن مکان  
فاز دوم مرکزی، پلاک ۱۸۶  
تلفن: ۰۲۱-۵۵۵۳۳۴۹۷  
فکس: ۰۲۱-۵۵۵۳۳۴۵۷

Design by Pargava House

عرضه کننده:

براق آلات در و پنجره UPVC / لاستیک های آب بندی / چسب های درزگیر / ملزومات شیشه های دوجداره



آهن و فولاد جهان سپاهان

نماینده فروش کالواینزه **JAHANSTEEL** در استان البرز



بازرگانی  
**سبحان**

**Sobhan Trading**  
UPVC Windows . Doors



۰۰ ۹۵ ۷۱ ۳۴ (۰۲۶)

۴۲ ۶۶ ۷۰ ۳۴ (۰۲۶)

۶۶ ۹۰ ۷۰ ۳۴ (۰۲۶)

آدرس: البرز - کمالشهر - جنب تالار پاسارگاد  
[www.sobhanupvc.com](http://www.sobhanupvc.com)  
[bazarganisobhan@gmail.com](mailto:bazarganisobhan@gmail.com)

واردات و فروش ملزومات توری های پلیسه و رولینگ

نوار مویی / ست غلطک / چسب دو طرفه  
لوازم اتصال گوشه / پروفیل بازشو آلومینیومی







# شرکت وایا ایزو اریو قاپ

نماینده رسمی یراق آلات ورنه در ایران



با ۱۵ سال  
کارآنتی  
رسمی

یراق آلات خاص نظیر: آکاردئونی-زاویه-یراق  
در ضد سرقت - یراق منحنی، فولکس واگنی  
و اختصاصی آلومینیوم  
پیچ - چسب - کانکتور - ملزومات نصب و ...  
انواع فویل لمینیت آلمان

دارای نمایندگی انحصاری تولید کنندگان در شهر تهرانی و سی

تهران، تهرانپارس، خیابان استخر، پوسان هشتم غربی، پلاک ۴۰  
تلفن: ۰۲۳ ۱۰ ۰۸ ۷۷ (+۹۸۲۱) | ۰۶ ۱۲ ۱۵ ۰۸ ۷۷ (+۹۸۲۱)  
www.Utab.com | info.utab.co@gmail.com

# تجهیز گستران آموت



## یراق آلات و ملزومات UPVC و شیشه دوجداره

### نماینده فروش یراق آلات GSA



فروش ویژه پیچ تایوان در سایزهای مختلف

فروش ویژه گسکت **SEÇİL**

فروش ویژه اسپیسر و کلیه ملزومات شیشه دوجداره

انواع چسب و فوم



آدرس: کرج - پل فردیس - جاده ملارد - بعد از پل سرحد آباد نرسیده به انبار نفت  
تلفن: ۰۳۶۶۳۶۶۷۷ - ۰۲۶ (خط ۵) همراه: ۰۹۱۲ ۲۶۰۷۲۸۶ | ۰۹۳۵ ۸۵۰۷۰۵۴

# SONFAST

## گلدیران پیچ

”پیچ های خود را از ما بخواهید“

- واردات پیچ های سر تخت مته ای و سر گرد مته ای
- سوزنی و بولتکس از کشور تایوان
- تنها نمایندگی Sonfast در ایران
- تمامی پیچ ها با مفتول C1022 تولید شده است
- ارائه دهنده انواع دستگیره و یراق آلات مربوطه

SONFAST

پذیرش نمایندگی فعال از سراسر کشور



شرکت مقصود اندیشه صدر  
نماینده محصولات VHS در ایران

آدرس: تهران - شهرک اکباتان - فاز یک - بلوار شهید نفیسی  
ساختمان آریو - اکباتان - واحد ۴۰۳ | تلفن: ۰۹۹۲۰۹۶۹ - ۰۲۱



شرکت مقصود اندیشه صدر

آدرس: تهران، بازار آهن شاد آباد، مجتمع تجاری ۱۷ شهرپور، بلوک ۸/ب، طبقه همکف، پلاک ۱  
تلفن: ۰۲۱ ۶۶۶۶۱۷۸۳ - ۶۶۶۳۷۱۱۳ | تلفکس: ۰۲۱ ۶۶۶۳۷۰۸۷ | همراه: ۰۲۱ ۶۶۶۳۷۰۰۴۸

بازارگان آلتین ییاق (خسروشاهی)



تهیه و توزیع یراق آلت در و پنجره یو پی وی سی

نماینده رسمی ENDOV در ایران

نماینده رسمی PUSULA DEKORATIF در ایران

نماینده رسمی Wboss® Handle of Design در ایران



[www.altingostar.com](http://www.altingostar.com)

آدرس: کرج، کمالشهر، روبروی شهرک امیرالمومنین همراه: ۰۲۶۳۴۷۰۷۲۰۰

تلفکس: ۰۲۶-۳۴۷۰۷۱۰۰ | ۰۲۶-۳۴۷۲۱۷۰۹  
۰۲۶-۳۴۷۰۷۲۰۰ | ۰۲۶-۳۴۷۲۱۷۱۰

ENDO<sup>®</sup>  
DOOR & WINDOW SYSTEMS

بازارگان آلتین ییاق (خسروشاهی)





بانیان صنعت  
Banian Sanat

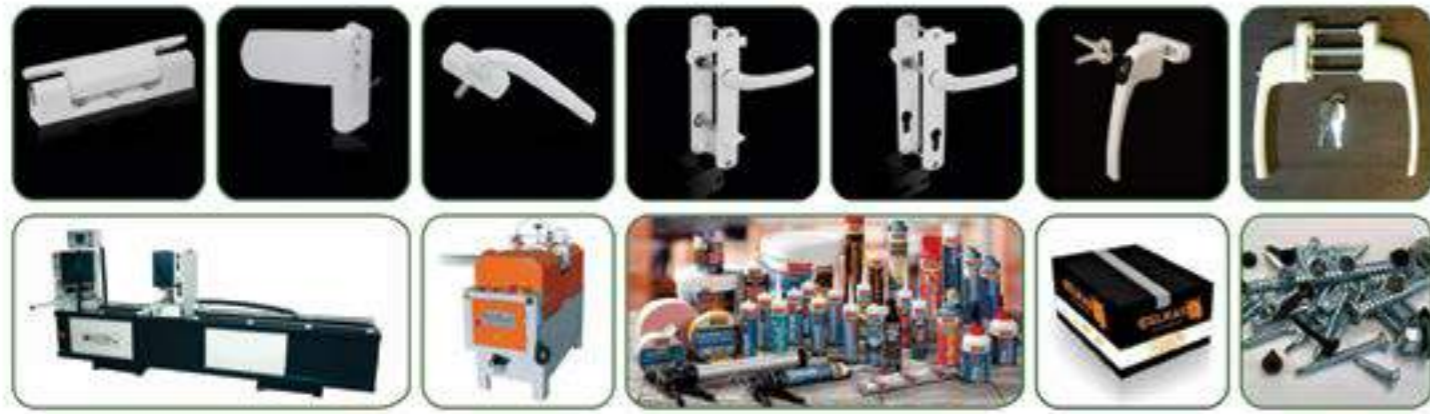

### بهترین محصولات شایسته شماست

نماینده رسمی یراق آلات آکپن ترکیه، چسب سیلیکون ماستیک سودال بلژیک  
انواع پیچ های سلکترون، دستگیره های کاپاپن و ماشین آلات تولید در و پنجره

تهران، شهر قدس، شهرک صنعتی زاگرس، خیابان صنایع پنجم، پلاک ۵  
تلفن: ۰۲۱-۴۶۸۹۶۱۱۸ ۰۲۱-۴۶۸۹۶۱۳۸  
فکس: ۰۲۱-۴۶۸۹۴۸۷۳ موبایل: ۰۹۱۲-۸۴۳۸۸۷۰  
Email: rajaee.banian@gmail.com



T&T®  
30. YIL  
WINDOW AND DOOR SYSTEMS



ماکسیم صنعت

نماینده انحصاری یراق آلات پی وی سی و آلومینیوم T&T

دفتر فروش ایران (تهران) : ۵۶۷۱۸۳۶۰  
۵۶۷۱۸۶۶۹  
فکس : ۸۹۷۸۱۴۳۰  
E-mail: Maxim.Sanat@yahoo.com

kazim Karabekir Cad.No:82  
35170 Kemalpaşa-Izmir / Turkey  
Tel:+90 232 877 09 94  
Fax:+90 232 877 09 95  
E-mail:info@tandt.com.tr  
www.tandt.com.tr

گارانتی  
تعویض  
بی قید  
و شرط



نستروند

تولید با  
افتخار  
ایران

بیش از دهها مدل دستگیره آلومینیومی و پلاستیکی  
در سه تیپ / سکوئستیک / آکوئستیک / نرمال



تولید دستگیره در رنگهای مختلف و آبکاریهای زیبا



قابلیت چاپ لوگوی شرکتها

انواع زیر شیشه \*

\* تولید کننده مقاومترین لولای در و پنجره \*

\* انواع نگهدارنده جلو اسپانیولت \*



آرتمیس



آوین



آیسا



آناهید



لولای LP-102



آتنا



تاکوز زیر شیشه - اهرم شیشه



نگهدارنده جلو اسپانیولت

۰۲۱-۷۷۱۲۶۸۲۰

تلفن: ۰۲۱-۷۷۱۲۶۹۲۵

۰۲۱-۷۷۱۲۲۷۳۶ فکس:

همراه: ۰۹۱۰۲۰۱۶۸۱۹

تهران، جاده دماوند، خیابان اتحاد، خیابان ۱۷ غربی، پلاک ۸۶



شرکت صنایع لاستیکی  
پارمیدا

تولید کننده انواع نوارهای تک جزئی، دو جزئی و سه جزئی  
تولید کننده تخصصی گسکت های EPDM

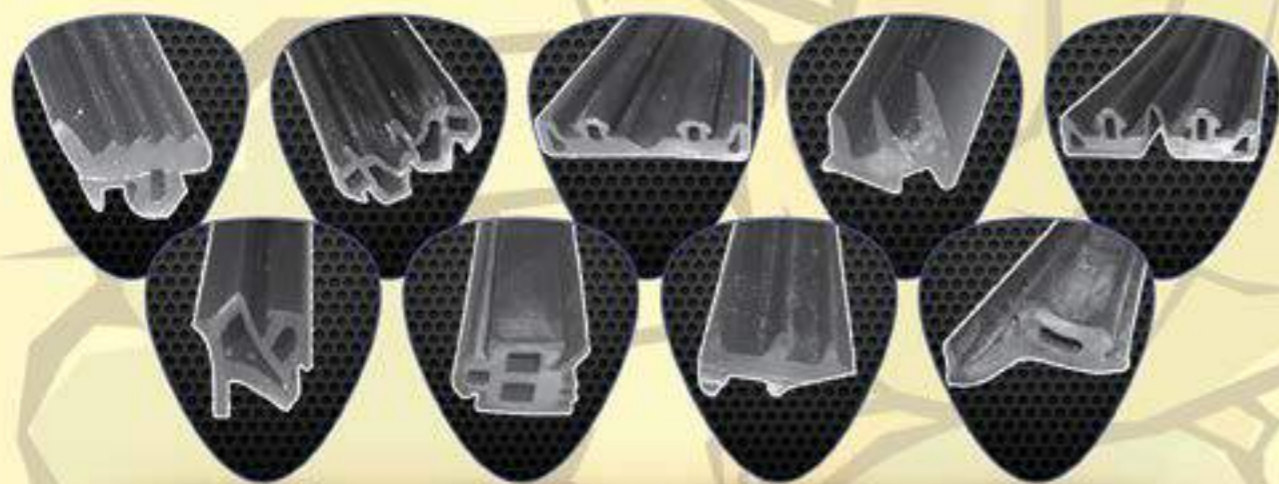

دفتر مرکزی: تهران، بوسف آباد، خیابان اسدآبادی، بلوار فرهنگ، خیابان ۳۸، پلاک ۴۶، نبش جهان آرا  
تلفن: ۰۲۱ - ۸۸۰ ۲۸ ۹۱۱ ، ۰۲۱ - ۸۸۳ ۵۹ ۱۳۰ ، فکس: ۰۲۱ - ۸۸ ۶۳ ۱۶ ۲۲  
www.parmida.co.ir . info@parmida.co.ir



## یراق آلات در و پنجره

- دستگیره در و پنجره | پیچ های مونتاژ و نصب
- یراق آلات تک حالت و دو حالت | یراق آلات فرانسوی و کشویی
- چسب، فوم و سایر ملزومات نصب | فروش پروفیل UPVC

گسکت  
Carbon



• ۰۲۱ ۷۶ ۲۶ ۶۹ ۲۰ ۹ ۵۰  
• ۰۲۱ ۷۶ ۲۶ ۶۹ ۶۳ ۹ ۸۸





بَرین یراق

**GEVISS®**  
PENCERE & KAPI SİSTEMLERİ

نماینده فروش محصولات  
شرکت Geviss ترکیه  
نماینده فروش  
پروفیل Fenster Mann  
و Maco اتریش  
ارائه یراق آلات ترمال بریک



**FENSTER MANN**  
KUNSTSTOFF FENSTER UND TUREN SYSTEME



تجهیزات صنعتی نوین با کیفیت  
از سال ۱۳۷۵ تا کنون

بازار آهن غرب تهران (شادآباد)، خیابان ۱۷ شهریور  
خیابان عزیزی، مجتمع تجاری واحدی، پلاک ۱۹۰  
۰۶۶۱۵۳۲۵۸ - ۰۶۶۱۵۳۱۳۸ - ۰۶۶۶۲۰۵۹۷ - ۰۲۱  
۰۹۱۹۹۰۹۳۲۵۸ - ۰۹۱۲۸۰۰۵۷۳۱  
salman.sorkhward@gmail.com

الاکس

برند برتر صنعت آلومینیوم

طراحی و تولید انواع یراق آلات آلومینیومی و UPVC

Design and production of aluminium  
upvc & metal accessories

**ALAKS**

CE TÜV

ISO 9001 : 2008 ISO 10002 : 2004 IMS Systems Management

ISO 14001:2004  
OHSAS 18001:2007



**GIESSE**  
HARDWARE FOR ALUMINIUM WINDOWS AND DOORS

**fapim**

**Ragni**

**SEÇİL**  
KALGUR



آدرس : تبریز - شهرک سرمایه گذاری خارجی  
خیابان آسیای ۲ - خیابان اروپا - ترسیده به میدان صنعت

تلفن: ۰۲۰ - ۳۲۴۶۶۰۰۶ (۰۴۱)  
فکس: ۳۲۴۶۶۱۳۸ - ۳۲۴۶۶۲۵۸ (۰۴۱)

از سراسر کشور نمایندگی  
فروش فعال می پذیرد

www.alakairan.com info@alakairan.com

وین تک پنجره یک  
WINTECH  
UPVC WINDOW SYSTEMS



صنایع تولیدی بازرگانی

# هایتیک

- ✓ بخش و فروش انواع پروفیل آلومینیوم و پروفیل UPVC
- ✓ تولید کننده انواع درب و پنجره دو و سه جداره UPVC
- ✓ تامین کننده انواع نوار پلیسه آلومینیوم و پروفیل

ویستا بست  
VISTA BEST  
UPVC Profile Producer  
Best of the Best

- ✓ نمایندگی انحصاری فروش ویستا بست گروه صنایع ایران گستر (گستر) (۱۱۰۵۰۰)
- ✓ نمایندگی انحصاری فروش پروفیل آلومینیوم در استان قزوین
- ✓ نمایندگی انحصاری فروش پروفیل REZE در استان قزوین
- ✓ نمایندگی انحصاری فروش پروفیل کلاسیک آلومینیوم
- ✓ نمایندگی انحصاری شرکت گستر UPVC

۲ سال گارانتی، ۱۰ سال خدمات پس از فروش

تحويل فوری، راه اندازی و آموزش رایگان



قزوین: خیابان نوروزیان - بین حکمت ۲۱ و ۲۳ تلفکس: ۰۲۸-۳۳۶۸۸۶۶۷ - ۰۲۸-۳۳۶۸۹۵۹۷  
همراه: ۰۹۱۲۴۸۱۹۹۲۸-۰۹۱۲۴۸۱۰۹۳۳-۰۹۱۲۴۸۲۷۷۱۸

کیفیتی بی نظیر انتخابی کم نظیر

رضایتی ماندگار با محصولات پارس پروفیل



PARS ACCESSORIES & PROFILE

پارس پروفیل

برخی محصولات



- ◀ تولید و فروش انواع پروفیل آلومینیوم و پروفیل UPVC شیشه های دو جداره و پروفیل های دکوراتیو و تزئینات داخل شیشه
- ◀ تولید و فروش انواع پروفیل آلومینیوم ثابت، متحرک، پلیسه و رولینگ و تهیه و توزیع کلیه ابزار آلات و پروفیل آلومینیومی U.PVC
- ◀ تولید انواع کنتکشن مولینون فولادی، آلومینیومی و زامانی تمام پروفیل ها
- ◀ تولید انواع زبانه مقابل اسپانبولت تک سوراخ و دو سوراخ تمام پروفیل ها
- ◀ تولید ریل کشویی و آلومینیومی تمام پروفیل ها

www.parsprofile.com

آدرس: اتوبان جدید تبریز - شهر سهند - شهرک فناوریهای پیشرفته (تبریز ۴) - پلاک ۸۰۰۷۲  
تلفن: ۰۴۱-۳۴۲۵۸۷۴۷ | فکس: ۰۴۱-۳۴۲۵۸۷۴۱ | همراه: ۰۹۱۴۱۱۴۷۳۳۲۹





Screw MAX Trading

# بازرگانی پیچ مکث

تنها وارد کننده تخصصی پیچهای مته دار و سوزنی مخصوص شیروانی در و پنجره های UPVC, سازه های LSF و سقفهای کاذب (کناف) با برند MAX تایوان در ایران



Self-Drilling Screws  
MADE IN TAIWAN



[www.maxscrew.ir](http://www.maxscrew.ir)



# شیشه‌های کم‌گسیل (Low-E) به زبان ساده



مهندس شهرام علیزاده، مدیر عامل شرکت آلوکد

شیشه‌های کنترل‌کننده انرژی یا LOW-EMISSION که به شیشه‌های کم‌گسیل نیز معروف هستند از انتقال حرارت به میزان قابل توجهی جلوگیری می‌کنند و به صورت یک عایق حرارتی شفاف می‌باشند که با پوشش لایه‌های بسیار نازک به روی شیشه تولید می‌گردند. استفاده از این نوع شیشه‌ها در بناها با توجه به حجم قابل توجه استفاده از شیشه، امروزه امری ضروری به نظر می‌رسد. در این نوع شیشه‌ها طیف نور مرئی عبور کرده ولی از عبور طیف حرارتی و امواج مضر ممانعت به عمل می‌آید.

در شیشه‌های کم‌گسیل انتقال حرارت ناشی از اختلاف به مقدار زیادی کاهش می‌یابد (یعنی به زبان ساده همانند یک فلاسک نگهداری مایعات عمل می‌کند). از شاخصه‌های مهم این نوع شیشه‌ها بهبود عملکرد پارامترهای G-VALUE, U-VALUE می‌باشد که به ترتیب ضریب انتقال حرارت و ضریب کسب حرارت ناشی از خورشید نامیده می‌شوند.

شیشه داخلی + اسپیسر + شیشه بیرونی		U-factor (w/ m <sup>2</sup> k-En 673)	
		هوا	گاز آرگون
شیشه دو جداره	6+6+6	3.3	3.0
	6+9+6	3.0	2.8
	6+12+6	2.8	2.7
	6+16+6	2.7	2.6
شیشه دو جداره Low - E	6+6+6 (low-e#2)	2.5	2.1
	6+9+6 (low-e#2)	2.1	1.7
	6+12+6 (low-e#2)	1.8	1.4
	6+16+6 (low-e#2)	1.5	1.3



## شیشه‌های کم‌گسیل (LOW-E) چگونه تولید می‌گردد:

- تهیه مکانی با خلاء بالا
  - تزریق گاز به چنبرها
  - انتقال بار بین کاتد و آند
  - یون‌های گازی، پلاسما را تشکیل می‌دهند.
  - یون‌ها در محیط پلاسما حرکت می‌کنند.
  - یون‌ها به تارگت برخورد می‌کنند.
  - اتم‌ها تارگت‌ها را جدا می‌کند.
  - اتم‌های تارگت روی زیر لایه می‌نشینند.
  - یک لایه نازک ساخته می‌شود.
- که البته این پروسه در کارخانه‌های مجهز و با تکنولوژی جدید قابل انجام می‌باشد که در ایران توسط کارخانه شیشه کاوه هم‌اکنون تولید می‌گردد.
- شیشه‌های کم‌گسیل (LOW-E) از لحاظ کاربردی به ۳ دسته تقسیم می‌شوند:**
- شیشه‌ها با ضریب کسب حرارت پایین: جهت مناطق گرم مناسب هستند، این شیشه‌ها در هوای گرم از عبور گرما به داخل ساختمان جلوگیری کرده و در هوای سرد هوای داخل را حفظ می‌کنند.
  - شیشه‌های با ضریب کسب حرارت متوسط: به صورت عمومی در مناطق مختلف قابل استفاده هستند، خصوصا در مناطق با آب و هوای معتدل. از ویژگی‌های این نوع شیشه‌ها می‌توان به کسب نور خورشید حداکثر و کاهش اتلاف انرژی حرارتی اشاره کرد.
  - شیشه‌های با ضریب کسب حرارت بالا: جهت مناطق سردسیر مناسب هستند. و دقیقا برعکس شیشه‌های با کسب حرارت پایین عمل می‌کنند.

## چرا باید از شیشه‌های کم‌گسیل یا LOW-E در بناها استفاده کرد؟

- بهبود عملکرد ضریب انتقال حرارت (V-VAUE): این مولفه مقدار انتقال حرارت از هر جسم را مشخص می‌کند؛ از جمله شیشه‌ها، درها و پنجره‌ها و نماهای شیشه‌ای. این مولفه هر چه کمتر باشد انتقال حرارت کمتر بوده و عایق کاری بیشتر مطرح خواهد بود.
  - شیشه‌های کم‌گسیل این مولفه را به میزان بسیار زیادی در اختیار قرار می‌دهند. البته شیشه‌های دوجداره نیز در این زمینه عملکرد قابل قبولی دارند.
  - بهبود فاکتور UV: این فاکتور میزان عبور اشعه ماورا بنفش را مشخص می‌کند، که به دلیل مضرات ثابت شده این نوع اشعه، کاهش میزان آن در تابش‌های خورشیدی بسیار مفید و ضروری خواهد بود. شیشه‌های کم‌گسیل این مولفه را نیز به میزان قابل توجهی کاهش می‌دهند.
  - نورهای مرئی (VISIBLE TRANSMITTANCE) یا VT: مولفه‌ای که درصد عبور نور از شیشه را مشخص می‌کند. در شیشه‌های کم‌گسیل در درصد عبور نور از شیشه‌ها تغییر ایجاد نمی‌گردد.
- با توجه به امکان تولید در داخل کشور، استفاده از این نوع شیشه‌ها در بناهایی با حجم بالای نماهای شیشه‌ای یا جداره‌های نور گذر زیاد، مفید و مناسب و اقتصادی خواهد بود.

توجه شرکت‌ها و همکاران صنف در و پنجره و نما به این امر باعث بهبود عملکرد سازه‌های کترین وال و پنجره‌های با ابعاد بزرگ‌شده و این خود باعث افزایش تقاضای استفاده از این نوع محصولات در این زمینه می‌گردد.



## اجرا شده با شیشه‌های Low-e مجری: شرکت آلوکد

# چگونه یک پنجره استاندارد بسازیم؟

بخش دوم /



••• مهندس علی شریفزاده،  
مدیر فنی شرکت هورامکو

## ۱-۲) پروفیل تقویت کننده فلزی (Metal Reinforcement)

شاخص ترین ویژگی یو.پی.وی.سی عایق بودن و مقاوم بودن آن در برابر خوردگی است، از این روست که این ماده در صنعت تولید در و پنجره وارد شده و دارای اهمیت فراوانی می باشد. بدین منظور شایسته است که نقاط ضعف آن را برطرف کرد. این کار توسط عوامل مختلفی صورت می گیرد که یکی از آنها استفاده از پروفیل های تقویت کننده فلزی می باشد.

### نقش پروفیل های تقویت کننده فلزی

#### الف) افزایش ممان خمشی

پروفیل های یو.پی.وی.سی ذاتا دارای استحکام مکانیکی بالایی نبوده و صلبیت لازم را ندارند. البته این نقیصه با طراحی سطح مقطع پروفیل به صورت مشبک و ایجاد محفظه های متعدد، بهبود قابل ملاحظه ای می یابد.

پروفیل های تقویتی که بر اساس هندسه سطح مقطع پروفیل های یو.پی.وی.سی طراحی می شوند، باعث افزایش ممان خمشی پروفیل های یو.پی.وی.سی می گردند.

در واقع این پروفیل ها باعث تقویت استحکام خمشی اعضاء پنجره شده و مقاومت آن را در برابر نیروی باد، وزن پنجره و نیروهای دینامیکی ناشی از باز و بسته کردن پنجره افزایش می دهد.

نکته قابل توجه این است که ضخامت پروفیل های تقویتی و همچنین هندسه سطح مقطع آن از عوامل بسیار مهم و تاثیرگذار در عملکرد نهایی پنجره است. این عوامل مستقیما در ممان خمشی پروفیل تاثیر می گذارد.

در شکل زیر چند نمونه پروفیل تقویتی را با ممان های خمشی متفاوت که برای دو نوع پروفیل یو.پی.وی.سی طراحی شده اند ملاحظه می کنید.

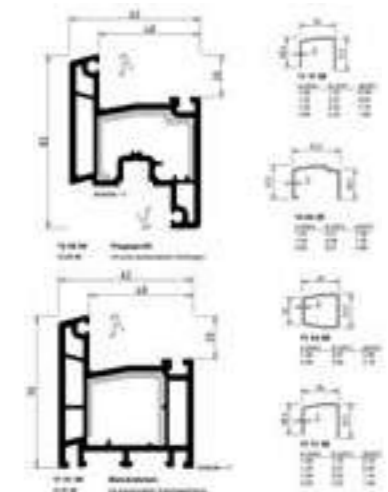

## ب) محدود کردن انبساط طولی

پروفیل های یو.پی.وی.سی هم چنین دارای ضریب انبساط طولی بالایی (نسبت به آهن) هستند. استفاده از پروفیل تقویتی، میزان انبساط طولی پروفیل یو.پی.وی.سی را محدود کرده و از تغییرات ابعادی پنجره در اثر افزایش دما می کاهد.

### ج) تقویت اتصالات

از دیگر کارایی های این پروفیل ها این است که باعث قوی تر شدن اتصال قطعات الحاقی نظیر: لولاه، ریل ها و سایر متعلقات به پروفیل یو.پی.وی.سی می گردد. همچنین با توجه به اینکه قسمتی از نصب این نوع پنجره ها توسط پیچ صورت می گیرد، باعث محکم تر شدن اتصال پنجره به دیواره ها می گردد.

شایان ذکر است، لقی مجاز پروفیل تقویت کننده فلزی در پروفیل یو.پی.وی.سی حدود ۰.۷ میلی متر است که در طراحی این پروفیل ها می بایست به آن توجه کرد، در غیر این صورت اثرات مثبتی را که از آن انتظار داریم برآورده نخواهد کرد.

پروفیل های تقویتی می بایست در برابر خوردگی و زنگ زدگی کاملا مقاوم باشند. از آنجاکه این پروفیل ها قرار است به صورت دائم در فضایی محبوس قرار گیرند، رطوبت موجود در این فضا می تواند اثرات بسیار مخربی روی این پروفیل ها داشته و در درازمدت آنها را از بین ببرد. از این رو در تولید این پروفیل ها از ورق های گالوانیزه استفاده می گردد.

## ۱-۳) پروفیل های اتصالات (Hard Ware)

به مجموعه مکانیزمی که نوع و حرکت بازشوی پنجره را تعیین می کند، یراق گفته می شود.

در ذیل برخی از انواع سیستم یراق آلات که بیشتر در کشورمان مورد استفاده قرار می گیرند، آمده است:

- دو حالت باز شو (Tilt & Turn)
- تک حالت باز شو از بغل (Turn Only)
- تک حالت باز شو از بالا (Tilt Only)
- سیستم فرانسوی (French System)
- کشویی ساده (Simple Sliding)
- فولکس واگنی (Tilt & Sliding)
- آکاردئونی (Folding)
- کشویی ابعاد بزرگ (Lift & Sliding)

یراق آلات همچنین بر اساس میزان تحمل وزن دارای تقسیم بندی هستند. به عبارت دیگر در هنگام انتخاب نوع سیستم، می بایست به وزن لنگه پنجره نیز توجه کرد.

### تعاریف:

اسپانیولت: قطعه ای از یراق آلات که دارای گیربکس بوده و دستگیره روی آن نصب می شود.

گیربکس: قسمتی از اسپانیولت که حرکت را از دستگیره به تسمه شانه ای انتقال می دهد. بکست (Back Set): به فاصله سطح یراق تا اکس محل شفت دستگیره گفته می شود.

کرتر: قطعه ای از یراق که در گوشه های کمر بند یراق بسته می شود.

دنباله یراق: به قطعاتی از یراق که در ادامه یراق پشت یا کف اضافه شده و قفل هایی را در نقاط دورتر به ما می دهند گفته می شود. این قطعات در یک سر دندانه دار (مادگی) و در سر آزاد آن ساده و بدون دندانه هستند. قابل توجه اینکه طبق استاندارد می بایست حداقل در هر ۸۰ سانتی متر یک قفل داشته باشیم. این قطعات به منظور فراهم کردن این موضوع طراحی شده اند.

اکستنشن: به قطعاتی از یراق که به منظور افزودن طول یراق دیگر (در ارتفاع یا عرض) به کار می روند، گفته می شود. این یراق آلات به دلیل اینکه از دو طرف با قطعه یراق دیگری در ارتباط هستند، در دوسر دندانه دار می باشند (یک سر نری و سر دیگر مادگی).

سش لیفت: به قطعه ای گفته می شود که به منظور بلند کردن سش در حالتی که پنجره بسته است به کار می رود. هدف اصلی در این کار این است که زمانی که پنجره بسته است، وزن بازشو از روی لولا برداشته شده و روی فریم که به استراکچر ساختمان متصل است انتقال یابد. این کار باعث افزایش طول عمر لولا می گردد.

قفل امنیتی دستگیره: قطعه ای است که روی اسپانیولت سیستم دو حالت سوار شده و دستگیره را هنگامی که باز شو در حالت Turn قرار گرفته قفل کرده و اجازه Tilt شدن تواما به آن نمی دهد. حالت مذکور بسیار خطرناک بوده و بازشوی دارای ابعاد بزرگ در صورتی که در این موقعیت قرار گیرند، احتمال سقوط بسیار زیادی خواهند داشت.

کیپر (استرایکر): قطعاتی هستند که مقابل قفل یراق و روی فریم نصب می شوند.

### نکات مهم در انتخاب یراق آلات

در هنگام خرید یراق آلات می بایست به این نکته توجه داشت که یراق مورد نظر با هندسه سطح مقطع پروفیل کاملا مطابقت داشته باشد.

کیپرها (استرایکر ها) تابع پروفیل یو.پی.وی.سی می باشند. بدین صورت که ماشین کاری کف کیپرها می بایست بر اساس نشیمنگاه آن روی پروفیل انجام شده باشد. از طرف دیگر قسمت فوقانی کیپرها می بایست با اکس پروفیل (۹ یا ۱۳ میلیمتر) همخوانی داشته باشد.

دو پارامتری که قبلا در مبحث پروفیل یو.پی.وی.سی به آن اشاره داشتیم یعنی اکس پروفیل (Position Of euro groove) و طول بال پروفیل، از جمله فاکتورهای تعیین کننده در انتخاب لولاه ها هستند.

همچنین عمق نشیمنگاه گیربکس اسپانیولت در پروفیل یو.پی.وی.سی می بایست با بکست اسپانیولت مورد نظر همخوانی داشته باشد.

به شکل زیر توجه کنید:

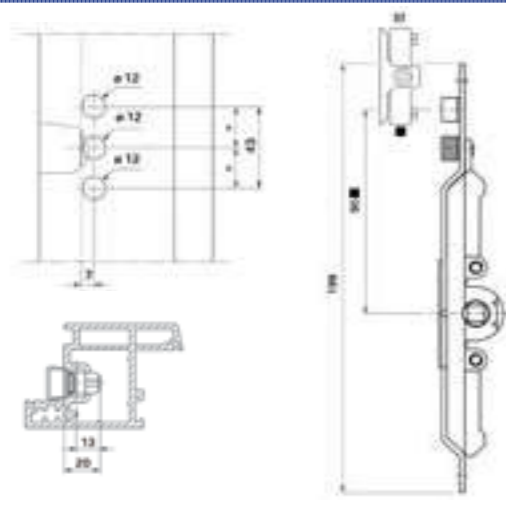
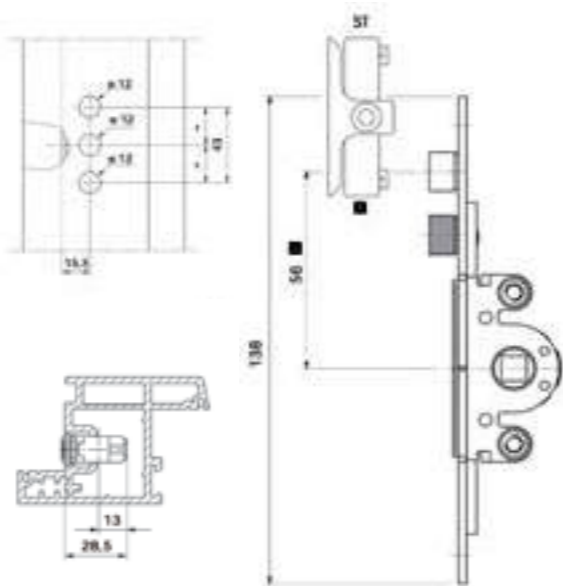

چارت هایی از برخی سیستم یراق آلات در زیر آمده است. با استفاده از این چارت ها می توان نحوه چیدمان یراق ها را دید، همچنین با توجه به محدوده کاربردی طول هر یراق، یراق مورد نظر را انتخاب کرد.

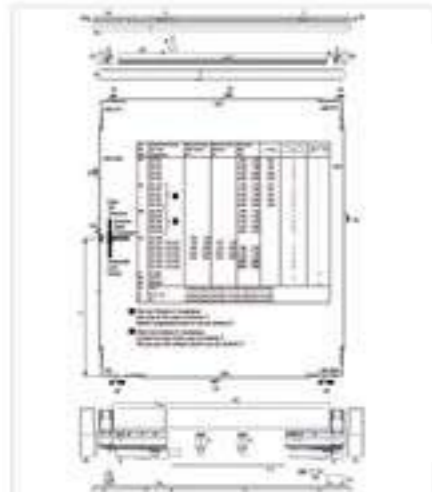
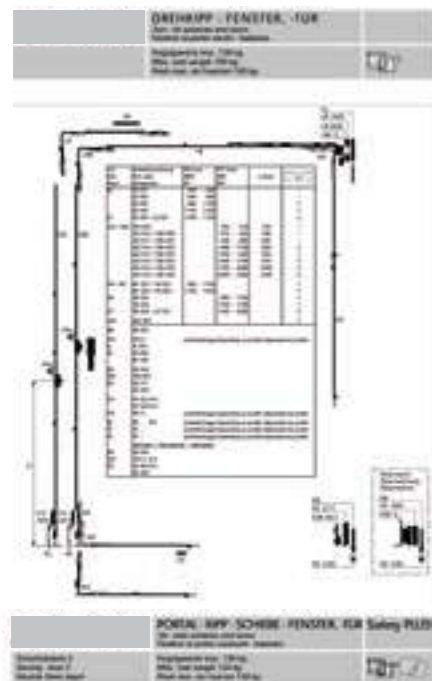

بخش ملزومات

# ایرانیان رزیل

نشریه پنجره ایرانیان

نخستین ماهنامه تخصصی صنعت در و پنجره و بهینه‌سازی انرژی ایران

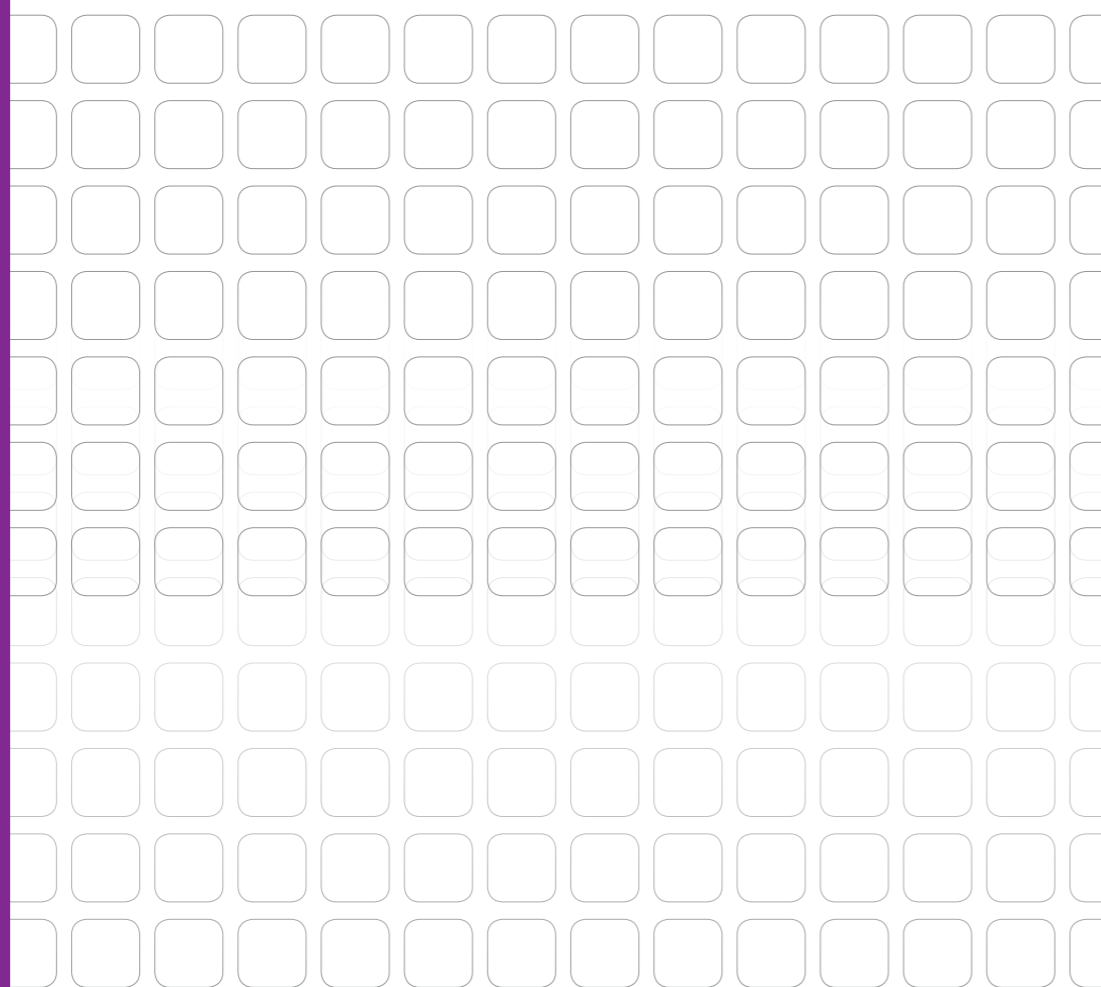

## Akfix®

همیشه به راه حل وجود دارد!  
وزارت توزیع انواع چسب، فوم، سیلیکون و رنگ  
www.kalamehr.com



همیشه به راه حل وجود دارد!  
وزارت توزیع انواع چسب، فوم، سیلیکون و رنگ  
www.kalamehr.com



درزگیر پایه اکریلیک FLEXYL

ZETTEX

مناسب برای درزگیری

فواصل کوچک درب و پنجره بدون ایجاد ترک



مجموعه کامل از آنچه نیاز دارید  
چسب پلی سولفاید  
چسب بوتیل  
اسپیسر  
نم گیر



**پژوهش پلیمر فراز** (سهامی خاص)

اولین تولیدکننده چسب پلی سولفاید در ایران

- ✓ کیفیت
  - ✓ نو آوری
  - ✓ پشتیبانی
  - ✓ قیمت مناسب
- با ما تماس بگیرید
- تهران، خیابان سهروردی شمالی  
خیابان تویچی، شماره ۴۶، طبقه ۵  
تلفن: ۰۲۱-۸۸۵۱۷۸۲۹ (۵ خط)  
www.pajooresh-pf.com

# BS

## بازرگانی سینا

تحويل بروز

# مقاطع گالوانیزه

از بازار بزرگ آهن تهران (آهن مکان)

تلفن: ۵۵۴۴۰۳۸۷، ۵۵۴۴۰۳۸۸، ۰۲۱-۵۵۴۴۰۳۸۹ فکس: ۰۲۱-۵۵۴۴۰۳۸۹

# BS

## بازرگانی سینا



مجموع بوتیا صنعت

**بازرگانی سینا نمایندگی فروش پروفیل های بوتیا صنعت**

**در استان تهران**

تهران، بزرگراه آزادگان، تقاطع پل شهید صنیع خانی، بازار بزرگ آهن مکان،  
فاز ۶ غربی، پلاک ۱۶۲۴-۱۶۲۳ کد پستی: ۱۸۸۱۶۴۵۸۸۴  
تلفن: ۵۵۴۴۰۳۸۷، ۵۵۴۴۰۳۸۸، ۰۲۱-۵۵۴۴۰۳۸۹ فکس: ۰۲۱-۵۵۴۴۰۳۸۹

All.atzoe70@gmail.com

# KIMIYA SANAT SHIMA

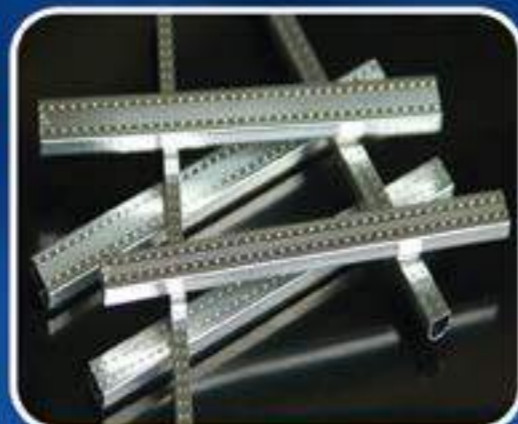

## کیمیا صنعت شیمیا

تولید کننده ملزومات شیشه‌های دوجداره  
چسب پلی سولفاکاید، اسپیسر، رطوبت گیر، بوتیل، سیلیکون و ماستیک

خیابان شهید مطهری - نرسیده به خیابان ترکمنستان - روبروی باشگاه  
بانک سپه - نبش خیابان شهید محسن وزوانی - پلاک ۳۵ - واحد ۲  
۸۸ ۴۴ ۳۲ ۴۲ . ۸۸ ۴۴ ۳۳ ۶۳ . ۸۸ ۴۴ ۲۰ ۱۹

www.kimiyasanat.com | info@kimiyasanat.com

UPVC  
**پگاه**

ساخت و اجرای رنگ قطعات پلیمری

## رنگ پنجره پگاه

تولید کننده و مجری رنگ

بروی پنجره و پروفیل های UPVC

رنگ پگاه اولین تولید کننده رنگ های UPVC در ایران، برنده مدال طلای گروه شیمی و پلیمر در مسابقات مخترعین ژنو (سوئیس) سال ۲۰۱۰، با بیش از ۱۲ هزار رزومه کاری و ۸ سال خدمات مستمر به تولید کنندگان پروفیل و در و پنجره UPVC مفتخر است مطابق قبل آمادگی خود را با گارانتی ۱۲ ساله رنگ اعلام نماید.  
این شرکت با بکارگیری مناسب ترین مواد اولیه، تجهیزات و پرسنل متخصص قادر به تولید پوشش های رنگی مقاوم در برابر اشعه UV می باشد.



D W  
A

انجمن تولید کنندگان در و پنجره UPVC ایران

با همکاری رنگ پگاه سید محصولات خود را با رنگ متنوع تر سازید

مزایای رنگ پگاه:

- تولید محصول رنگی براق، نیمه براق و مات
- انعطاف پذیری و چسبندگی بالای پوشش رنگی
- مقاوم در برابر عوامل جوی
- امکان پولیش کاری رنگ
- مقاوم در برابر شوینده ها و حلال ها
- خدمات رنگ پگاه:
- اجرای رنگ بر روی پروفیل یا پنجره در سالن رنگ
- اجرای رنگ بعد از نصب پنجره در محل پروژه
- اجرای رنگ در کارخانه یا کارگاه تولید پنجره بر روی پروفیل UPVC
- آموزش و فروش رنگ

www.pegahpaint.com

info@pegahpaint.com

دفتر مرکزی و کارخانه: جاده مخصوص کرج، کیلومتر ۲۴، گرمدره، مقابل کارخانه آتمسفر، خیابان تاجبخش، کوچه مدنی، پلاک ۶۸۱  
تلفن: ۰۲۶-۳۶۱۰۷۸۶۴-۳۶۱۰۷۸۶۲ فکس: ۰۲۶-۳۶۱۰۷۸۶۶-۳۶۱۰۷۸۶۵ همراه: ۰۹۱۲۲۰۶۶۴۵۹

نمایندگی شمالغرب کشور: تبریز، جاده تهران، کندرود، جنب مسجد المهدی

تلفن: ۰۴۱-۳۶۳۰۴۵۳۵ همراه: ۰۹۳۰۷۱۷۹۳۰۰-۰۹۳۰۷۱۷۹۳۰۰



www.sainapolymer.com  
info@sainapolymer.com

Polymer

تولید کننده انواع استناراتها و استایلايزرهای پی وی سی  
استایلايزرهای کلسیم / روی  
رویشی سبز در قلب درب و پنجره های UPVC  
تولید کننده استایلايزرهای مناسب برای پروفیل های درب و پنجره UPVC

اصفهان، شهرک صنعتی سجزی، خیابان غربی سوم اصلی، پلاک ۱۸  
تلفکس: ۰۲۱-۴۶۴۱۲۲۴۰-۱



شرکت بردباران  
تولیدکننده چسب سیلیکون و ماستیک سیلیکونایزد

پل ماستیک

ماستیک سیلیکونایزد

SILICONIZED ACRYLIC SEALANT

با کیفیت بالاتر از محصولات ساخت ترکیه

با حجم ۳۰۰ میلی لیتر

کاملاً سفید رنگ

کاملضد آب و مقاوم در برابر گچی شدن



مراکز بختی:

تهران - خیابان مصطفی خمینی - باین نواز سرچشمه - پلاک ۵۹۷ - تلفن: ۰۲۱-۳۳۵۱۹۲۴۹-۵۰

تهران - میدان حسن آباد - کوچه شعاعی - بازار المصطفی - طبقه اول پلاک ۱۵ - ایزاز تراسی تلفن: ۰۲۱-۶۶۷۱۷۸۱۷

کارخانه: شهرک صنعتی شمس آباد - بلوار نخلستان - خیابان گلشید ۰۲۱-۶۶۷۹۸۰۴۹

WWW.BOARDBARAN.COM

فروش کامل کارخانه تولید پروفیل درب و پنجره UPVC

با سه خط تولید، آماده راه اندازی

فروش دستگاه‌ها، یا مشارکت افراد متخصص در تولید



قیمت گذاری بصورت کارشناسی قابل انجام خواهد بود  
(کامل حدود ۳۵ میلیارد تومان)



- ◀ مساحت زمین: ۳۴۲۰ متر مربع
- ◀ مساحت سوله: ۱۲۰۰ متر مربع
- ◀ مساحت اداری: ۱۸۰ متر مربع در دو طبقه
- ◀ مساحت نگهبانی: ۱۶ متر مربع
- ◀ تعداد خطوط تولید: ۳ خط
- ◀ مشخصات اکسترودر: ۱۳۲/۶۵ ساخت کارخانه jury machine
- ◀ جلو خط ساخت کارخانه کاجاران
- ◀ تعداد میکسر: ۱ دستگاه مدل ۱۰۰۰/۵۰۰ ساخت jury machine
- ◀ تعداد و مشخصات قالب‌ها: ۹ ست کامل قالب جهت تولید پروفیل از نوع بلازشو کلاس ۶۰ با ضخامت کلاس B دارای استاندارد دارای انشعاب برق ۲۴۰ کیلو وات و ژنراتور برق اضطراری
- ◀ آماده راه اندازی، تست دستگاهها در محل قابل انجام میباشد
- ◀ فروش خطوط و یا کارخانه بصورت کامل

تلفن تماس ۰۹۳۸۹۳۷۷۰۸۰

# بهار و تابستان پیش روست...

## در امان باشید!



## توری های نوین عایق انرژی

۳۸ ۴۶ ۵۵ ۲۰



### درج نیازمندی‌ها در سایت و نشریه پنجره ایرانیان رایگان می‌باشد

#### آگهی استخدام

بدینوسیله از کارشناسان فروش در حوزه پروفیل UPVC و در و پنجره دعوت به عمل می‌آید. متقاضیان می‌توانند از طریق شماره ۰۹۱۲۶۲۱۲۲۴۰ تماس حاصل کرده و یا رزومه خود را به آدرس ایمیل: estekhdami54@gmail.com ارسال نمایند.

#### آگهی استخدام

به یک نفر کارشناس فروش با تجربه در زمینه پروفیل UPVC نیازمندیم. شماره تماس: ۰۲۱-۴۷۵۱-آدرس ایمیل: ata.tech@yahoo.com

#### آگهی فروش

دستگاه مرات کم کارکرد، برش و جوش دوکله، با ترمز کن CNC با کلیه لوازم جهت فروش شماره تماس: ۰۹۱۲۱۷۸۵۰۷۷

#### آگهی همکاری

آماده همکاری در بخش فروش و بازاریابی شرکت های محترم تولیدکننده پروفیل در و پنجره UPVC (با سابقه کار مفید) می‌باشم. شماره تماس: ۰۹۳۸۶۵۸۰۰۹۳

#### خریدار ضایعات UPVC

بهترین خریدار ضایعات یو.پی.وی.سی آخرین قیمت را از ما بخواهید. شماره تماس: ۰۹۱۲۷۶۵۹۴۶۰-۰۹۱۹۵۴۹۳۹۳۵

#### آگهی فروش

کارگاه به مساحت ۶۰۰ متر مربع با کلیه وسایل تولید درب و پنجره UPVC و آلومینیوم واقع در صباشهر تهران به صورت شراکتی، اجاره داده میشود. شماره تماس: ۰۹۳۹۳۹۷۸۸۴۰

#### آگهی فروش

اره آتشی با موتور ۱۰ اسب دارای تیغه ۵۵ مناسب برای برش گالوانیزه و انواع قوطی های فلزی با قیمت ۱۰,۳۰۰,۰۰۰ تومان بفروش میرسد. (بازرگانی کارار) شماره تماس: ۰۹۱۲۰۱۲۹۰۶۰

#### آگهی فروش

دستگاه تزریق چسب پلی سولفاید ساخت شرکت ارسان ترکیه، سرویس شده و آماده به کار به فروش می‌رسد. (بازرگانی کارار) شماره تماس: ۰۹۱۲۰۱۲۹۰۶۰

#### آگهی فروش

پانچ (پرس گوشه) آلومینیوم برند AltenoF. هیدرولیک. نو و آکبند. دارای ۲۴ ماه گارانتی بلا قید و شرط به فروش می‌رسد. شماره تماس: ۰۹۱۲۳۵۷۴۸۲۴ | ۰۹۱۲۳۳۷۴۹۵۲

#### آگهی فروش

یک دستگاه شستشوی عرض ۱۸۰۰ تیپ صادراتی با قیمت و شرایط ویژه به فروش می‌رسد. (بازرگانی کارار) شماره تماس: ۰۹۱۲۰۱۲۹۰۶۰

#### روحش شاد و یادش گرامی

جناب آقای کرمانیان

مصیبت وارده را به شما و خانواده محترمان تسلیت عرض کرده و برای آن مرحومه علو درجات را از خداوند منان خواستاریم. ما را در غم خود شریک بدانید.

نشریه پنجره ایرانیان

## وارد کننده و توزیع کننده تور پلیسه

تولید کننده انواع پروفیل توری پلیسه و فیکس وارد کننده و توزیع کننده انواع تور خام پلیسه ساخت انواع توری پلیسه و فیکس در سه روز کاری ارسال به تمام نقاط کشور پذیرش نمایندگی فعال در سراسر کشور



www.fara-tech.com

تلفن: ۰۲۱-۲۶۸۰۱۱۳۵ | همراه: ۰۹۱۲ ۲۲۶ ۶۵ ۸۶  
فکس: ۰۲۱-۲۲۳۷۱۹۴۱ | همراه: ۰۹۱۲ ۴۱۰ ۱۵ ۹۳



محصول جدید توری پلیسه نصب آسان داخل قاب درب و پنجره بدون نیاز به سوراخکاری

عرضه مستقیم پروفیل و ملزومات ساخت توری در ۴ قالب متنوع همراه با آموزش ساخت در محل شما

ارسال سریع و با کمترین هزینه به سراسر کشور



آرشیو کامل رنگ و آنادایز

طرح فروش ویژه بهاره

تحویل سفارش حداکثر ۳ روز کاری

دفتر مرکزی: تلفن ۰۲۱-۶۵۳۴۹۲۱۷ | فکس ۰۲۱-۸۹۷۷۸۱۶۴  
فروش بازرگانی ۰۹۱۲۳۵۱۵۵۷۲ | ۰۹۱۲۰۵۰۷۸۴۷ | تلگرام: ۰۹۱۹۱۵۴۲۲۶۰  
www.groupfama.com | sanaye.fama@gmail.com

# بازرگانی اورانوس



نماینده رسمی و انحصاری نخ KORD ترکیه  
مورد استفاده جهت تولید انواع توری های پلیسه



طرح قدیم



طرح جدید



به علت مشابه سازی دوک های چینی، شرکت KORD تصمیم به تغییر شکل ظاهری دوک های خود نموده. از این پس محصولات KORD با طرح جدید (طبق عکس) ارائه خواهد شد.

آدرس: تهران، صندوق پستی: ۳۶۸ - ۱۱۱۵۵  
تلفن: ۲۲۷۲۴۷۰۴ | فکس: ۲۲۷۲۸۷۷۴  
Web: www.otcco.ir  
Email: info@otcco.com





گروه صنعتی تور آذران

اولین و بزرگترین مرکز تخصصی تولید پیشرفته ترین توری های در و پنجره مطابق با تکنولوژی روز اروپا در شمالغرب کشور

فروش پروفیل و ملزومات توریهای آنتیک ثابت لولایی



✓ استفاده از توری های UV.Fiber Glass

✓ قابلیت نصب بر روی پنجره های UPVC

✓ قابلیت جمع شوندگی خودکار

✓ زیبا، کارآمد، با دوام

✓ چوبی، آهنی، آلومینیومی



آدرس: تبریز، خیابان آزادی، چهارراه حافظ، خیابان حافظ، نرسیده به پاسور  
آدرس کارخانه: کیلومتر ۴ جاده تهران، بالاتر از میدان بسیج، روبروی کارخانه آنا  
تلفن: ۰۲۱-۳۵۴۰۰۵۳۱ | فکس: ۰۲۱-۳۵۴۱۳۳۵۱ | تلفن کارخانه: ۰۲۱-۳۶۳۷۴۵۹۹  
همراه: ۰۹۱۴۱۱۲۱۴۲۰ | [www.torazaran.com](http://www.torazaran.com) | @torazaran

توری های مدرن  
با طراحی نوین



Pilise

Rolling



شرکت مدرن سازان ایده آل

ارسال به تمام نقاط کشور

تولید کننده توری های جمع شونده رولینگ و پلیسه

( دبل فریم قابل شستشو ) NEW

فروش ملزومات توری رولینگ و پلیسه

- ۲ سال گارانتی
- ۱۰ سال خدمات پس از فروش
- با کامل ترین آرشیو رنگی

[www.modernsazanideal.ir](http://www.modernsazanideal.ir)

تلفن: ۰۰ ۲۲ ۸۷ ۷۶ | همراه: ۰۹۱۲ ۵۵۰ ۲۸ ۹۱



Design by: Porsesh Bazar



**[Z] ZOBEL**  
coating systems  
**PVC-Color**  
www.zobel.ir

تولید و فروش انواع ملزومات ساخت توری در رنگ های مختلف

تولید و فروش انواع توری های پلیسه معمولی، دبل فریم و جمع شونده

آدرس: اراک، جاده اراک قم، کیلومتر پنج خیابان صنعت، خیابان امام رضا [www.atlaspoya.com](http://www.atlaspoya.com)  
تلفکس: ۰۸۶ ۳۴۱۳۱۸۸۹ همراه: ۰۹۱۲ ۹۳۲۲۶۰۰ / ۰۹۱۲ ۹۳۴۲۶۰۰ [info@atlaspoya.com](mailto:info@atlaspoya.com)

تهران میدان فاطمی میدان گلها بلوار گلها بین  
کاج و هشت بهشت پ ۲۲ طبقه ۳ واحد ۳  
کد پستی: ۱۴۱۳۸۷۳۹۴۴  
ت: ۰۲۱-۸۸۲۲۳۹۰۴ | ۸۸۲۲۳۸۰۷  
[www.persiaprofile.com](http://www.persiaprofile.com)  
[info@persiaprofile.com](mailto:info@persiaprofile.com)  
[telegram.me/zobelupvc\\_paint](https://t.me/zobelupvc_paint)

**پرسیا پروفیل**  
رنگ پروفیل u.PVC با پایه آب  
PERSIA PROFILE



وارد کننده توری پلیسه، نخ توری پلیسه  
و پرز مویی در سایزهای مختلف



✉ cantontrading.co@gmail.com  
 📷 cantontrading.co  
 ☎ 021-22303058-9  
 📞 021-22538547  
 📠 09121302037

با آرشپورتنگی کلان

فروش یراق آلات و ملزومات توری

برده کرگه ای برای شیشه دوجداره

توری های رولینگ و پلیسه ای

برده های زیر ا

توری پلیسه ای دیل فریم

# ساکار

گروه صنعتی

☎ ۰۲۵ - ۳۶۵۷۳۷۰۲  
 📞 ۰۲۵ - ۳۶۵۷۳۶۰۲  
 📷 Sakar\_Co

SAKAR\_PEN@YAHOO.COM  
 WWW.SAKARCO.IR

📍 قم، میدان ۷۲ تن، بلوار امام صادق، بعد از پل دستغیب  
 محدوده صنعتی راش، کوچه محقق، پلاک ۱۲



وارد کننده و فروشنده ملزومات توری و پرده پلیسه  
ساخت انواع توری و پرده پلیسه با بالاترین کیفیت در دو روز

آموزش رایگان ساخت توری و پرده

تحويل به روز ملزومات

.....  
۰۹۱۲۵۱۵۳۱۱۸ ۰۹۱۹۲۰۵۰۲۰۰ ۰۲۱۸۸۰۸۴۳۶۹

[www.toorban.ir](http://www.toorban.ir)

# ARN

## آریانا

توری سازی

دو سال ضمانت تحويل فوری

آموزش رایگان



فروش ملزومات توری پلیسه:  
پروفیل - نخ تعادل - براق آلات

تولید کننده:

توری های خودکار جمع شونده، پلیسه  
دبل فریم و پلیسه مویی خور دبل فریم  
با کامل ترین آرشبو رنگی

نشانی: پاسداران، میدان هروی، بلوار گلزار، خیابان نادری زندی شرقی، زندی یکم، پلاک ۵۸  
تلفن: ۰۲۱-۲۶۳۲۴۵۰۶ موبایل: ۰۹۱۲-۳۴۵۳۳۶۴ ۰۹۱۲-۶۸۴۰۸۳۴

Implementing Energy Efficiency  
گروه صنعتی  
آلات



دکوراتیو شیشه دوجداره



قفل کن و ریل پنجره کشویی



قطعه مهار پنجره



دستگاه منگنه



دستگاه پرچ



چسب، لاستیک، تسمه



new product



- تولید و توزیع کننده ملزومات انواع توری
- توزیع کننده ملزومات UPVC & Alu
- شیشه دکوراتیو



پروفیل های آلومینیوم انواع توری



یراق آلات توری پلیسه



یراق آلات توری جداشونده دیل فریم



ملزومات توری ثابت، لولایی و پرسان



نخ توری پلیسه



نوار مویی



واحد فروش ملزومات:  
تلفن: ۰۲۱۴۴۴۳۲۲۵  
فکس: ۰۲۱۴۲۶۹۵۰۰۹  
همراه: ۰۹۱۲۰۱۹۹۷۵۲

واحد فروش توری:  
تلفن: ۰۲۱۴۴۴۳۱۴۲  
فکس: ۰۲۱۴۲۶۹۵۰۰۹  
همراه: ۰۹۱۲۰۱۹۹۷۵۶

آدرس کارخانه: شهریار، میدان فرمانداری، بلوار کلهر به سمت اندیشه، خیابان الاله، کوچه طرشت، سومین درب سمت راست (درب کرم رنگ)



## شرکت بازرگانی تجاری قدس

حمل و نقل و ترخیص کالا از تمامی بنادر و گمرکات کشور

✓ ترخیص تخصصی یراق آلات و پروفیل UPVC

✓ پروفیل آلومینیوم، دستگاه شیشه، دستگاه PVC، درزگیر، پیچ و ...



آدرس: شهر بازرگان، روبروی بانک سپه، شرکت بازرگانی تجاری قدس  
تلفن: ۰۴۴-۳۴۳۷۳۵۸۸  
فکس: ۰۴۴-۳۴۳۷۲۵۴۱  
همراه: ۰۹۱۲۲۹۷۵۶۵۲ - ۰۹۱۴۱۶۱۸۱۴۹ - ۰۹۱۲۲۹۷۷۹۵۰  
آدرس: ترکیه، استانبول، محله کمال پاشا، کوچه گمرک امین، شماره ۱۶  
واحد ۹، سمت فاتح استانبول  
۰۰۹۰۵۳۱۲۲۲۹۹۷۵ - ۰۰۹۰۵۳۲۷۷۴۷۰۸۵ - ۰۰۹۰۲۱۲۵۳۳۱۹۰۰  
www.ghodstrade.com  
Email: ghodstrading@yahoo.com



# شرکت تورک ساز پارسا پیشرو



## شرکت تورک ساز پارسا پیشرو

فروش ویژه  
همکاران

با کامل ترین آرشیورنگی | اعطای نمایندگی فعال در سراسر کشور



تولیدکننده توری های پلیسه تک فریم و دوپل فریم

واردکننده مستقیم توری پلیسه

فروش ملزومات و پروفیل انواع توری



www.parsapishro.com  
paarsaapishro@gmail.com  
میدان هروی - بلوار گلزار - خیابان رنجبر - خیابان طالقانی - کوچه صالحی - پلاک ۱۸ - فکس: ۰۲۱ ۲۲۵۳۸۵۴۷  
تلفن دفتر فروش: ۰۲۱ ۲۲۵۳۸۵۲۴ - ۰۹۱۲ ۵۳۸ ۱۰ ۹۵ - ۰۹۳۵ ۵۳۳ ۲۱ ۹۱

Aria Aluminium  
The Beauty of the Effectiveness

NEW

## گروه تولیدی آریا آلومینیوم



برترین و بزرگترین تولید کننده انواع توری های پشه پلیسه ، رولینگ ، ثابت و لولایی



## نصب ساده بدون نیاز به پیچ

قابلیت نصب بر روی پنجره های حفاظ دار

نظافت آسان (قابل شستشو)



## عرضه پروفیل و یراق آلات انواع توری های پشه

زیبایی در نهایت کارآمدی

تلفنهای فروش مستقیم: ۰۷۶۲۶۶۲۷۳-۰۷۶۲۶۶۴۳۹-۰۷۶۲۶۶۷۰۱

۰۴۴۶۰۸۱۰۲-۰۴۴۶۰۸۱۰۳-۰۴۴۴۸۵۷۰۰-۰۲۲۲۴۶۸۹۹-۰۷۶۲۶۶۳۷۸

۰۹۱۲۲۸۵۸۱۶۲-۰۹۱۲۴۸۵۷۶۴۳-۰۹۱۰۰۶۲۴۶۵۳-۰۹۱۰۰۶۲۴۶۵۲

SMS:30005992858162

www.aria-aluminium.ir

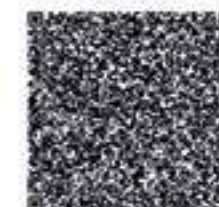





## صنایع پیچ سبیل

وارد کننده و توزیع کننده توری پلیسه  
تحت لیسانس استارلاین کانادا  
یراق آلات مربوطه و پروفیل آلومینیوم

تلفن: ۶۶۶۶۰۶۰۶-۷ ۶۶۶۰۷۷۸۱

فکس: ۶۶۶۰۷۷۸۲

sbi\_commerce@yahoo.com



شرکت مهندسی بازرگانی

# تور آسا



# LG MESH

## %100 HT Polyester

### لذت ببرید از زندگی بدون پشه

### Enjoy living without Mosquito



شرکت تور آسا تنها نماینده انحصاری توری پلیسه **LG** کره در ایران

• در تمامی ابعاد •

کرج / جاده ملارد / بعد از نیروگاه منتظر قائم

جنب جایگاه دو منظوره البرز / خیابان گلستان

تلفن: ۰۲۶۳۶۵۷۳۰۴۰ ۰۲۶۳۶۵۷۳۱۳۱

www.toorasa.com



شرکت زرین پارس

ارائه دهنده ماشین آلات و مواد  
اولیه (روکش و چسب) لمینیت پروفیل های در و پنجره



Rely on it.

**KLEIBERIT**  
ADHESIVES • COATINGS

**UNIMAK**  
WRAPPING TECHNOLOGY



تهران، خیابان شیخ بهایی شمالی، بن بست ولیعصر، پلاک ۲ طبقه سوم

تلفن: ۸۸۰۴۶۶۳۹ | ۸۸۰۴۴۷۳۰



تولید کننده با کیفیت توری پلیسه و رولینگ

# HELYPEN

## فروش توری های پلیسه ای با برند HP آنتی یووی، آنتی استاتیک و ضد آب

وارد کننده و فروشنده ملزومات توری پلیسه  
(شامل توری ضد آسیب، آلومینیوم درجه ۱ و یراق آلات استاندارد)  
و رولینگ و توری پلیسه ای جدا شونده

۱۰ سال گارانتی  
ست یراق آلات و همچنین  
پشتیبانی و خدمات

فروش ملزومات  
ویژه همکاران

قیمت مناسب، کیفیت خوب

ماندگاری بالا، تنوع محصولات

تولید توری  
آماده شده



« پس از خرید آموزش رایگان می باشد

« بادوام و زیبا و نگهداری آسان

« توری رولینگ با مکانیزم مش ضد حریق و مقاوم در برابر شعله

تلفن: ۰۲۱-۲۲۹۱۶۴۷۶ | ۰۲۱-۲۲۶۳۶۶۵۱ | ۰۲۱-۲۲۹۱۵۱۶۲ | فکس: ۰۲۱-۲۲۶۳۶۶۷۸ | همراه: ۰۹۱۲۳۲۶۴۷۰۵

www.helypen.com | www.toripelise.ir | www.pelise.ir



شروع لحظه های خوش ...

[www.mrprofile.co](http://www.mrprofile.co)

[co.mrprofile](http://co.mrprofile)

دفتر کارخانه: ۳۱۹۵ (۰۱۷)

دفتر تهران: ۴۵۸۵۲ (۰۲۱)



هورام سازه پارسیان  
hooram sazeh parsian

تولید کننده سیستم های در و پنجره آلومینیومی  
ارائه دهنده خدمات مهندسی نما  
اجرای نماهای کرتین وال و فریم لس



تولید کننده شیشه های دو یا چند جداره صنعتی  
دارای نشان استاندارد اجباری ملی ایران به شماره  
۸۵۲۱-۱



عضو انجمن صنفی تولید کنندگان در و پنجره uPVC ایران  
تولید کننده سیستم های در و پنجره uPVC  
نمایندگی فروش پروفیل ویستا بست  
در استانهای قم، مرکزی، اصفهان  
خدمات تخصصی خم ۶ متری



021 - 47236 000  
[www.hooramco.com](http://www.hooramco.com)

window IRANIAN

[www.panjereh-iranian.ir](http://www.panjereh-iranian.ir)

Vol 10 / No. 117 / Jul 2017

**WINTECH®**  
UPVC WINDOWS, DOORS and SHUTTER SYSTEMS

وین تِگ

پنجره یک ...



021-2989

[www.wintech.ir](http://www.wintech.ir)

